

【表紙】

【提出書類】 有価証券報告書

【根拠条文】 金融商品取引法第24条第1項

【提出先】 関東財務局長

【提出日】 2026年6月23日

【事業年度】 第75期
(自 2025年4月1日 至 2026年3月31日)

【会社名】 アクシアル リテイリング株式会社

【英訳名】 Axial Retailing Inc.

【代表者の役職氏名】 代表取締役社長・CEO 原 和 彦

【本店の所在の場所】 新潟県長岡市中之島1993番地17

【電話番号】 (0258) 66 - 6711 (代表)

【事務連絡者氏名】 取締役副社長・CFO 山 岸 豊 後

【最寄りの連絡場所】 新潟県長岡市中之島1993番地17

【電話番号】 (0258) 66 - 6711 (代表)

【事務連絡者氏名】 取締役副社長・CFO 山 岸 豊 後

【縦覧に供する場所】 株式会社東京証券取引所
(東京都中央区日本橋兜町2番1号)

第一部 【企業情報】

第1 【企業の概況】

1 【主要な経営指標等の推移】

(1) 連結経営指標等

回次	第71期	第72期	第73期	第74期	第75期
決算年月	2022年3月	2023年3月	2024年3月	2025年3月	2026年3月
売上高 (百万円)	246,450	254,966	270,224	281,870	295,536
経常利益 (百万円)	10,615	10,940	12,332	12,709	12,799
親会社株主に帰属する 当期純利益 (百万円)	7,074	6,356	7,442	9,006	8,803
包括利益 (百万円)	6,823	6,490	8,039	9,004	9,743
純資産額 (百万円)	74,059	78,705	83,298	89,294	95,218
総資産額 (百万円)	116,855	122,756	131,390	135,296	144,145
1株当たり純資産額 (円)	803.53	853.95	920.10	994.96	1,074.85
1株当たり当期純利益 (円)	76.75	68.96	81.79	99.54	99.32
潜在株式調整後 1株当たり当期純利益 (円)					
自己資本比率 (%)	63.4	64.1	63.4	66.0	66.1
自己資本利益率 (%)	9.9	8.3	9.2	10.4	9.5
株価収益率 (倍)	10.4	12.4	12.7	9.7	12.5
営業活動による キャッシュ・フロー (百万円)	9,429	12,594	17,099	11,815	16,939
投資活動による キャッシュ・フロー (百万円)	5,796	9,290	11,864	7,670	4,249
財務活動による キャッシュ・フロー (百万円)	2,205	2,215	3,755	3,277	4,140
現金及び現金同等物の 期末残高 (百万円)	18,450	19,539	21,019	21,887	30,436
従業員数 (ほか、平均臨時雇用者数) (名)	2,708 (6,494)	2,719 (6,559)	2,661 (6,669)	2,620 (6,722)	2,576 (6,674)

- (注) 1 「法人税、住民税及び事業税等に関する会計基準」(企業会計基準第27号 2022年10月28日)等を第74期連結会計年度の期首から適用しており、第73期連結会計年度に係る主要な経営指標等については、当該会計基準等を遡って適用した後の指標等となっております。なお、2022年改正会計基準については第20 - 3項ただし書きに定める経過的な取扱いを適用し、「税効果会計に係る会計基準の適用指針」(企業会計基準適用指針第28号 2022年10月28日)については第65 - 2項(2)ただし書きに定める経過的な取扱いを適用しておりますが、該当するものではありません。この結果、第74期連結会計年度に係る主要な経営指標等については、当該会計基準等を適用した後の指標等となっておりますが、当該会計基準等を遡って適用した後の指標等に影響はありません。
- 2 2024年4月1日付で普通株式1株につき4株の割合で株式分割を行っております。このため、「1株当たり当期純利益に関する会計基準」(企業会計基準第2号 2013年9月13日)等に基づき、第71期の期首に当該株式分割が行われたと仮定して、「1株当たり純資産額」、「1株当たり当期純利益」並びに「潜在株式調整後1株当たり当期純利益」を算定しております。
- 3 潜在株式調整後1株当たり当期純利益については、潜在株式が存在しないため記載しておりません。
- 4 平均臨時雇用者数は、パートタイム社員の就業時間を正社員の就業時間で換算して人数を算定しております。

(2) 提出会社の経営指標等

回次	第71期	第72期	第73期	第74期	第75期
決算年月	2022年 3 月	2023年 3 月	2024年 3 月	2025年 3 月	2026年 3 月
営業収益 (百万円)	3,000	2,914	3,028	3,121	6,490
経常利益 (百万円)	2,223	2,169	2,291	2,388	5,701
当期純利益 (百万円)	2,138	2,084	2,190	2,317	5,638
資本金 (百万円)	3,159	3,159	3,159	3,159	3,159
発行済株式総数 (千株)	23,388	23,388	23,388	93,552	93,552
純資産額 (百万円)	26,347	26,587	25,331	24,640	26,459
総資産額 (百万円)	32,213	32,334	31,824	29,047	30,969
1株当たり純資産額 (円)	285.86	288.47	279.80	274.56	298.68
1株当たり配当額 (円)	80.00	80.00	85.00	27.00	29.00
(うち、1株当たり中間配当額)	(25.00)	(25.00)	(30.00)	(11.00)	(13.00)
1株当たり当期純利益 (円)	23.20	22.62	24.07	25.62	63.62
潜在株式調整後 1株当たり当期純利益 (円)					
自己資本比率 (%)	81.8	82.2	79.6	84.8	85.4
自己資本利益率 (%)	8.2	7.9	8.4	9.3	22.1
株価収益率 (倍)	34.5	37.9	43.2	37.7	19.5
配当性向 (%)	86.2	88.4	88.3	105.4	45.6
従業員数 (名)	16	24	26	26	29
(ほか、平均臨時雇用者数)	()	()	(2)	(3)	(3)
株主総利回り (%)	68.1	74.6	91.4	87.5	113.0
(比較指標：配当込みTOPIX)	(102.0)	(107.9)	(152.5)	(150.2)	(202.2)
最高株価 (円)	4,850	3,625	4,205 1,056	1,095	1,316
最低株価 (円)	3,130	2,901	3,250 1,020	866	915

(注) 1 「法人税、住民税及び事業税等に関する会計基準」(企業会計基準第27号 2022年10月28日)等を第74期事業年度の期首から適用しており、第73期事業年度に係る主要な経営指標等については、当該会計基準等を遡って適用した後の指標等となっております。なお、2022年改正会計基準については第20 - 3項ただし書きに定める経過的な取扱いを適用しておりますが、該当するものではありません。この結果、第74期事業年度に係る主要な経営指標等については、当該会計基準等を適用した後の指標等となっておりますが、当該会計基準等を遡って適用した後の指標等に影響はありません。

2 第75期の1株当たり配当額29円00銭のうち期末配当額16円00銭については、2026年6月24日開催予定の第75期定時株主総会の決議事項となっており、本有価証券報告書提出日(定時株主総会終結前)において確定したものではありません。

3 2024年4月1日付で普通株式1株につき4株の割合で株式分割を行っております。このため、「1株当たり当期純利益に関する会計基準」(企業会計基準第2号 2013年9月13日)等に基づき、第71期の期首に当該株式分割が行われたと仮定して、「1株当たり純資産額」、「1株当たり当期純利益」並びに「潜在株式調整後1株当たり当期純利益」を算定しております。なお、「発行済株式総数」及び「1株当たり配当額」は、第73期までは当該株式分割前の内容であり、第74期以降は当該株式分割後の内容であります。

4 潜在株式調整後1株当たり当期純利益については、潜在株式が存在しないため記載しておりません。

5 平均臨時雇用者数は、パートタイム社員の就業時間を正社員の就業時間で換算して人数を算定しております。

6 比較指標：配当込みTOPIXは、每期3月末の指数を用いて算定しております。

7 最高株価及び最低株価は、2022年4月3日以前は東京証券取引所市場第一部におけるものであり、2022年4月4日以降は東京証券取引所プライム市場におけるものであります。なお、2024年4月1日付で普通株式1株につき4株の株式分割を行っており、印は、当該株式分割による権利落ち後の最高株価及び最低株価を記載しております。

2 【沿革】

当社は、1907年（明治40年）新潟県長岡市において、初代 原 信吾が「洋ローソク」の製造販売業を創業し、その後陶磁器の卸売及び小売も行い、1953年（昭和28年）に有限会社原信商店を設立し法人組織としました。

1963年（昭和38年）に新潟県において初めて、食料品、日用品、雑貨及び実用衣料を中心としたパラエティストアを長岡市に開店し、1967年（昭和42年）組織変更して株式会社原信（現・アクシアル リテイリング株式会社）を設立いたしました。

会社設立後、現在までの沿革は次のとおりであります。

- | | |
|----------|------------------------------------------------------------------------------------------------|
| 1967年 8月 | (有)原信商店を改組し、(株)原信を設立する。
食品スーパーマーケットとして「東坂之上店」を新潟県長岡市に開店し、チェーンストア志向を明確化して、新潟県長岡市内各地に店舗を開店する。 |
| 1977年 3月 | 新商勢圏拡大のため、新潟県長岡市外に進出し新潟県栃尾市（現・新潟県長岡市）に「栃尾店」の開店（第9号店目）を手始めに新潟県内各地に開店する。 |
| 1978年 4月 | (株)ローリー（現・連結子会社）を設立、惣菜の製造加工を始める。 |
| 1979年 3月 | (株)シジシージャパン（共同集中仕入機構）に加入し、継続的商取引契約を締結する。 |
| 1980年12月 | 商品仕入の集中化を図るため、配送センターを新潟県南蒲原郡中之島村（現・新潟県長岡市）に開設する。 |
| 1982年 8月 | 本部事務所を新潟県南蒲原郡中之島村（現・新潟県長岡市）に移転する。 |
| 1984年 5月 | 生鮮食品の集中加工処理化を図るため、物流センター（新潟県南蒲原郡中之島村（現・新潟県長岡市））を開設する。 |
| 1984年 5月 | 食品スーパーマーケットの(株)福屋（新潟県小千谷市5店舗）の経営権を取得する。 |
| 1985年 7月 | 食品スーパーマーケットの(株)チュリップストア（新潟県長岡市4店舗）を吸収合併する。 |
| 1986年12月 | (株)長岡ケーブルテレビ（現・(株)エヌ・シィ・ティ）を設立し、有線放送事業を始める。 |
| 1988年10月 | 新潟証券取引所に株式上場する。 |
| 1990年 5月 | 食品スーパーマーケットの(株)こたやストアー（新潟県上越市8店舗）の経営権を取得する。 |
| 1991年 4月 | (株)福屋及び(株)こたやストアーを吸収合併する。 |
| 1991年11月 | 当社初の第一種大型店舗として吉田ショッピングセンターを新潟県西蒲原郡吉田町（現・新潟県燕市）に開店し、ショッピングセンター全般にわたるデベロッパ事業を始める。 |
| 1994年10月 | 新業態の食料品主体のディスカウントストア「ビッグハウス西長岡店」（新潟県長岡市）を開店する。 |
| 1996年 4月 | 物流体制の集中化、合理化によるコスト削減を図るため、商品通過型大規模物流センターである中之島物流センターを新潟県南蒲原郡中之島町（現・新潟県長岡市）に開設する。 |
| 1998年10月 | (株)原興産（現・連結子会社）に情報システム事業部を移管し、グループ各社の情報処理を集約する。 |
| 2000年 3月 | 東京証券取引所市場第二部に株式上場する。 |
| 2000年 7月 | 店舗、物流センター、本部の全事業所でISO14001の認証を取得する。 |
| 2004年10月 | 新潟県中越地震の発生により、甚大な被害を受ける。 |
| 2005年 3月 | 食料品主体のディスカウントストア「ビッグハウス」の営業形態を閉鎖し、全店舗をスーパーマーケット業態に集約する。 |
| 2005年10月 | (株)原興産を株式交換により完全子会社にする。 |
| 2006年 4月 | 当社は、商号を原信ナルスホールディングス(株)に変更した上、会社分割を実施し、新設した(株)原信（現・連結子会社）に事業の全てを承継させて、当社は純粋持株会社となる。 |
| 2006年 4月 | (株)ナルス（現・連結子会社）を株式交換により完全子会社にする。 |

2007年3月	東京証券取引所市場第一部に株式上場する。
2007年7月	新潟県中越沖地震の発生により、甚大な被害を受ける。
2007年7月	(株)ボンオーハシを第三者割当増資引受けにより完全子会社にする。
2007年7月	(株)ローランローゼを第三者割当増資引受けにより完全子会社にする。
2007年10月	(株)アイテック(現・連結子会社)の株式を取得し完全子会社にする。
2007年10月	(株)エヌ・シィ・ティが株式移転により関連会社から外れる。
2008年3月	(株)ボンオーハシが(株)ローランローゼを吸収合併する。
2008年4月	(株)アイテック(現・連結子会社)が(株)原興産から情報システム事業を吸収分割により承継する。
2008年4月	原信ナルスロジテック(株)(現・原信ナルスオペレーションサービス(株)・連結子会社)を設立し、スーパーマーケット事業の仕入、決済機能を集約する。
2008年7月	2か所目の商品通過型大規模物流センターとなる上越物流センターを新潟県上越市に開設する。
2009年6月	高速印刷(株)(現・連結子会社)が(株)アイプランニングを吸収合併する。
2011年3月	原信関連事業協同組合が清算し、子会社から外れる。
2011年3月	(株)ローリーが(株)ボンオーハシを吸収合併する。
2011年9月	(株)原信が原信ネットスーパーをインターネット上に開設する。
2013年10月	当社は、商号をアクシアル リテイリング(株)に変更する。
2013年10月	(株)フレッセイホールディングス(現・(株)フレッセイ・連結子会社)を株式交換により完全子会社とし、同社及び同社の子会社である(株)フレッセイ、(株)フレッセイヒューマンズネット、高翔商事(株)(現・連結子会社)、力丸流通サービス(株)(現・連結子会社)、(株)清和コーポレーションが当社の子会社になる。
2013年10月	原信ナルスロジテック(株)は、商号を原信ナルスオペレーションサービス(株)に変更する。
2013年10月	大規模在庫保管型物流センターである中之島DC(ディストリビューションセンター)を新潟県長岡市に開設する。
2014年1月	プライベート・ブランド商品の開発に係る機能を独立し、アクシアル レーベル(株)(現・連結子会社)を設立する。
2014年4月	(株)フレッセイホールディングスが(株)フレッセイを吸収合併すると同時に、商号を(株)フレッセイに変更する。
2016年9月	3か所目の商品通過型大規模物流センターとなる前橋物流センターを群馬県前橋市に開設する。
2017年9月	(株)清和コーポレーションが株式譲渡により子会社から外れる。
2022年4月	東京証券取引所の市場区分見直しにより、株式上場市場について、東京証券取引所プライム市場へ移行。
2022年12月	(株)フレッセイがフレッセイネットスーパーをインターネット上に開設する。
2023年4月	(株)フレッセイが(株)フレッセイヒューマンズネットを吸収合併する。
2023年9月	(株)原信が(有)原信ネットオーダー(現・連結子会社)の株式を取得し完全子会社にする。
2024年4月	(株)フレッセイが力丸流通サービス(株)を吸収合併する。
2024年10月	当社は本社を新潟県長岡市中興野18番地2から新潟県長岡市中之島1993番地17へ移転する。
2026年2月	広域物流の拡充のため、長野県内初の物流拠点となる長野エリアセンターを長野県長野市に開設する。

3 【事業の内容】

当社の企業集団は、当社及び子会社11社で構成し、スーパーマーケット事業を主な事業の内容としております。

なお、当社は純粋持株会社であり、「有価証券の取引等の規制に関する内閣府令」（2007年内閣府令第59号）第49条第2項に規定する特定上場会社等に該当し、インサイダー取引規制の重要事実の軽微基準のうち、上場会社の規模との対比で定められる数値基準については、連結ベースの数値に基づいて判断することとなります。

当社の企業集団の事業に関わる位置付け及びセグメントとの関連は、次のとおりであります。

(持株会社)	
アクシアル リテイリング(株)	当社グループ全体の経営管理、統括を行っております。
(スーパーマーケット)	
(株)原信	スーパーマーケットの経営を行っております。
(株)ナルス	スーパーマーケットの経営を行っております。
(株)フレッセイ	スーパーマーケットの経営を行っております。
原信ナルスオペレーションサービス(株)	当社グループ店舗で販売する商品の調達及び当社グループ内の間接業務の集約処理を行っております。
(株)ローリー	当社グループ店舗で販売する各種食品の製造、加工を行っております。
アクシアル レーベル(株)	当社グループ店舗で販売する自社開発商品の開発を行っております。
(有)原信ネットオーダー	各種商品の小売を行っております。
高翔商事(株)	不動産の管理を行っております。
(その他)	
(株)原興産	当社グループ各社の清掃業務、保険契約に関する保険代理店業務を行っております。
(株)アイテック	当社グループ各社の情報処理及びソフトウェアの開発業務を行っております。
高速印刷(株)	当社グループ各社のチラシ広告、その他各種印刷物の作成、納入を行っております。

事業の系統図は次のとおりであります。

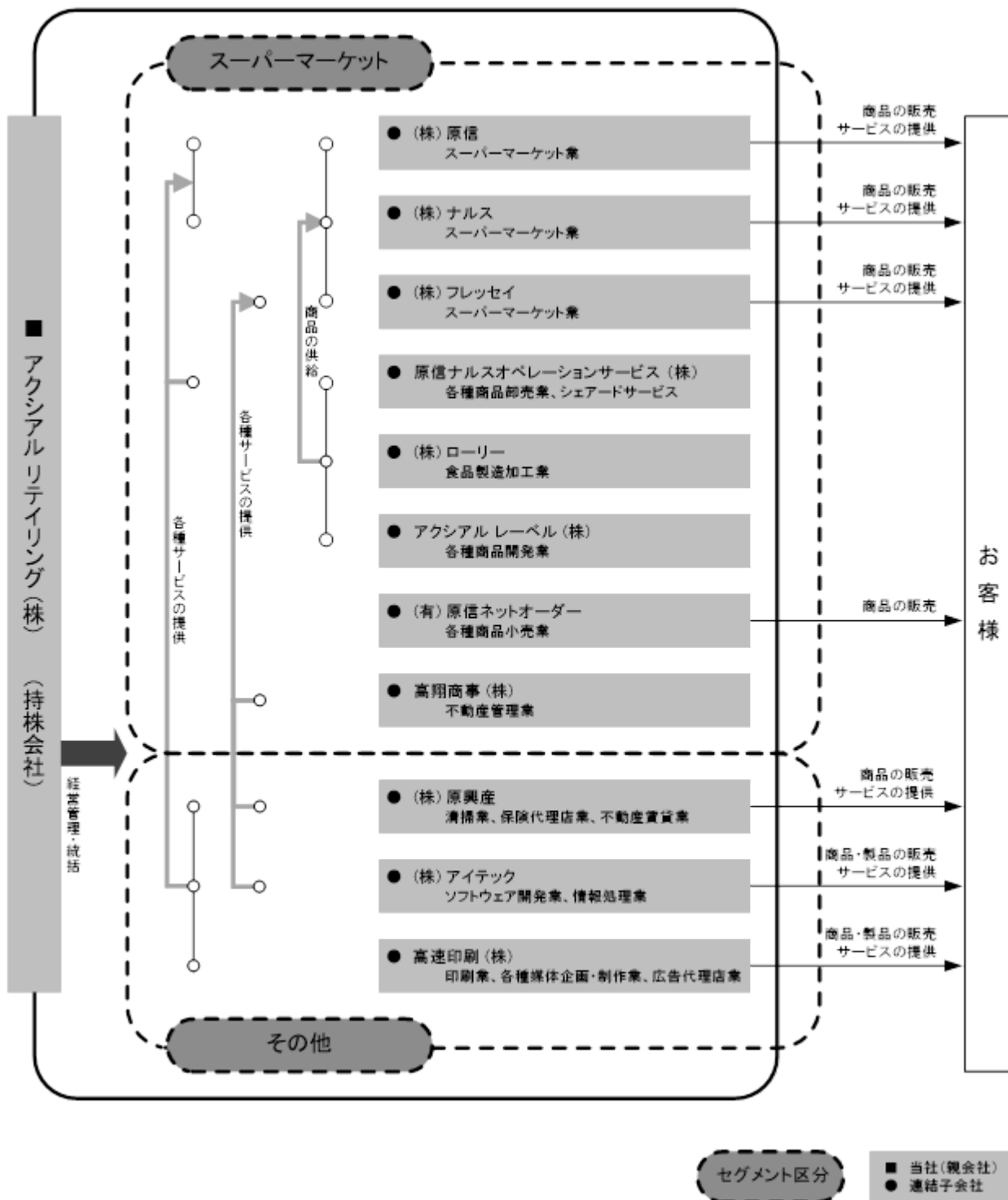

4 【関係会社の状況】

(連結子会社)

名称	住所	資本金又は 出資金 (百万円)	主要な事業 の内容	議決権の所有 又は<被所有> 割合(%)	関係内容
(株)原信 (注)5、6	新潟県 長岡市	500	スーパー マーケット	100 () < >	当社の事業子会社 役員の兼任 6名 当社へ出向者の派遣 25名 事務所の賃借
(株)ナルス (注)5	新潟県 上越市	450	スーパー マーケット	100 () < >	当社の事業子会社 役員の兼任 6名 当社へ出向者の派遣 1名
(株)フレッセイ (注)5、6	群馬県 前橋市	450	スーパー マーケット	100 () < >	当社の事業子会社 役員の兼任 5名 当社へ出向者の派遣 3名
原信ナルスオペレーションサービス(株)	新潟県 長岡市	100	スーパー マーケット	100 () < >	当社の事業子会社 役員の兼任 7名
(株)ローリー	新潟県 長岡市	50	スーパー マーケット	100 () < >	当社の事業子会社 役員の兼任 3名
アクシアル レーベル(株)	新潟県 長岡市	100	スーパー マーケット	100 () < >	当社の事業子会社 役員の兼任 1名
(有)原信ネットオーダー	新潟県 長岡市	6	スーパー マーケット	100 (100) < >	当社の事業子会社 役員の兼任 3名 資金の貸付 1百万円
高翔商事(株)	群馬県 高崎市	30	スーパー マーケット	100 (100) < >	当社の事業子会社
(株)原興産	新潟県 長岡市	223	その他	100 () < >	当社の事業子会社 役員の兼任 1名 資金の借入 2,600百万円
(株)アイテック	新潟県 長岡市	10	その他	100 () < >	当社の事業子会社 役員の兼任 1名 資金の借入 710百万円
高速印刷(株)	新潟県 長岡市	14	その他	100 () < >	当社の事業子会社 資金の借入 530百万円

(注)1 「主要な事業の内容」欄には、関連するセグメントの名称を記載しております。

2 「議決権の所有又は<被所有>割合」欄の(内書)は間接所有であります。

3 「関係内容」は、当連結会計年度末現在の状況を記載しております。

4 「当社への出向者の派遣」人数に、臨時雇用者数は含まれておりません。

5 「企業内容等の開示に関する内閣府令」(1973年大蔵省令第5号)第19条第10項に規定する特定子会社に該当しております。

6 連結財務諸表の売上高に占める当該会社の売上高(連結会社相互間の内部売上高を除く。)の割合が10%を超えております。当該会社の主要な損益情報等を示すと以下のとおりであります。なお、営業収益には売上高と営業収入が含まれております。

項目	(株)原信	(株)フレッセイ
営業収益 (百万円)	183,391	85,410
経常利益 (百万円)	7,072	2,810
当期純利益 (百万円)	4,957	1,430
純資産額 (百万円)	53,445	24,387
総資産額 (百万円)	79,746	38,933

第2 【事業の状況】

1 【経営方針、経営環境及び対処すべき課題等】

文中における将来に関する事項は、当連結会計年度の末日現在において当社グループ（当社及び当社の連結子会社）が判断したものであります。当該将来に関する事項は、取締役会等の社内の会議体で合理的な根拠に基づく適切な検討を経たものであり、検討にあたっては、当社グループの事業所ごとに事業を取り巻く環境、事業計画、その他関連する諸条件を総合的に勘案して判断しております。

なお、将来に関する事項につきましては、不確実性を有しており将来生じる結果と異なる可能性がありますので、記載しております事項に対する判断は、以下記載事項及び本項目以外の記載内容も合わせて慎重に行われる必要があります。

(1) 経営方針

当社グループは、経営理念に基づき、当社グループ全体としてチェーンストアのマスメリットを創出しつつ、それぞれの事業が地域に密着した経営を行っております。

主力であるスーパーマーケット事業は、「鮮度」、「品質」、「品揃え」、「価格」、「サービス」などにおいて地域のお客様から圧倒的に支持されるリージョナル・チェーンの実現を目指しております。

当社グループは、経営理念等を以下のとおり定めております。

アクシアル ポリシー	
アクシアル リテイリング グループ経営理念	
我々は毎日の生活に必要な品を廉価で販売し、 より豊かな文化生活の実現に寄与することを目的とする。	
経営原則	行動指針
1. 高潔な企業風土をめざします。 2. TQMを経営の根幹にします。 3. 基本を徹底します。 4. マスメリットを追求します。 5. 持続可能な社会の実現に貢献します。	1. 「判断の基準はお客様」です。 2. 安全を最優先します。 3. 全体最適で発想します。 4. 自己育成に努めます。 5. 人間性を尊重します。 6. チームワークを大切にします。 7. コミュニケーションを円滑にします。

(注) 「TQM：トータル・クオリティ・マネジメント、総合的品質管理」 お客様満足のため、継続的に仕事やサービスや商品の質をレベルアップしていく経営品質向上のための活動

(2) 経営戦略

当社グループは、経営理念実現に向け、グループビジョン（長期経営計画）を定めており、環境変化に応じて更新を行っております。

過去におけるグループビジョンの変遷は、以下のとおりであります。

未来図プロジェクト（1990年～1997年）
<ul style="list-style-type: none"> ・SSM（注1） 200店舗 ・商勢圏づくり
2010VISION（1998年～2008年）
<ul style="list-style-type: none"> ・SSM+NSC（注2） 200店舗 ・ドミナント・エリア（注3）づくり ・ロジスティックス網の整備
Advanced Regional Chain（2009年～2019年）
<ul style="list-style-type: none"> ・脱ローカルの体制、志向 ・本部から目が届きにくい事業所ができて、確固たる企業運営ができる体制づくり

この間、当社グループは、企業規模の拡大、収益性の改善、店舗や商品・サービスの魅力向上等を図り、グループビジョン達成に向け着実に成長を遂げてまいりました。その一方で、時代の変化も進みました。

現在取り組むグループビジョンについては、当社グループの現状、今後予測される環境変化、今後の成長戦略を踏まえ、次のように定めております。

Enjoy! Axial Session (2020年~)
<p><イメージ> 息の合った爽やかなバンドセッション</p> <p>当社グループ全体が調和のとれた活動を行い、これまで以上にマスメリットを追求しつつ、当社グループの各事業会社や、各店舗、各部署、各人が、それぞれの技量を磨き込み、イキイキと自主的に、自発的に、自律的に活動し、あたかも、力強く美しい演奏を奏でる「息のあった爽やかなバンドセッション」のようでありたい、という想いが込められております。</p> <p><キーワード></p> <p>3C：「Collaboration 協働」、「Creation 創造」、「Challenge 挑戦」</p> <p><基本政策></p> <ul style="list-style-type: none"> ・品質経営 <p>TQM活動の推進により、商品・サービスとそれを支える仕組みの「品質」を向上し、お客様・地域・社会からより信頼される企業を実現する。</p> ・環境経営 <p>事業活動を通じて環境課題の解決に取り組み、持続可能な社会の実現に貢献する。</p> ・健康経営 <p>健康的なライフスタイルを実現できる商品・サービスの提供を通じて、お客様の健康づくりのサポートを行う。また、従業員の健康増進と働きやすい職場づくりを推進する事で、長く安心して働ける環境を実現する。</p> ・技術革新への対応 <p>日々進歩する様々な技術の活用に果敢に挑戦し、お客様の利便性と事業運営の生産性を飛躍的に向上させる。</p> ・人づくり <p>自らチャレンジし、変革を起こせるイノベティブな人材を育成する。また、人材育成を通じて地域・社会の発展にも貢献する。</p>

- (注) 1 「SSM：スーパー・スーパーマーケット」 売場面積500坪～800坪のスーパーマーケット
 2 「NSC：ネバフード・ショッピング・センター」 食品スーパーを核とし、近隣住宅街などの小商圏を対象としたショッピング・センター
 3 「ドミナント・エリア」 当社グループ店舗が集中出店し、お客様より圧倒的な支持を得ている地域

(3) 経営環境

企業構造

当社グループは、スーパーマーケット事業を主要事業としており、当社グループの事業全体の売上高及び営業利益に対し、同事業の売上高及び営業利益は、いずれも9割超を占めております。

企業体系は、純粋持株会社である当社を中心に、機能別の各事業会社（すべて国内完全子会社、11社）で構成しており、その事業構成は、事業関連性を重視して主要事業に関連性のあるものを基本としております。

その内容につきましては、「第一部 企業情報 第1 企業の概況 3 事業の内容」に、各事業会社の事業を示しておりますので、ご覧ください。

各事業会社は、当社グループ統一方針の下、協調して事業運営を行いますが、それぞれの自主性、主体性、独自性は、グループ全体最適の枠内で尊重し、事業運営を行っています。

現在の企業体系は、業績の状況、事業運営の状況等から判断し、良好に機能していると考えております。

主要商品・サービスの内容

当社グループが販売する主要商品・サービスは、生鮮食品、一般食品の小売であり、その事業全体に占める売上高の構成は約9割であります。

その内容につきましては、「第一部 企業情報 第2 事業の状況 4 経営者による財政状態、経営成績及びキャッシュ・フローの状況の分析 (1) 経営成績の状況の概要及び分析・検討内容 生産、受注及び販売の状況 a 販売実績」に、商品別売上高の状況を示しておりますので、ご覧ください。

顧客基盤

当社グループの主要事業が主に対象とする顧客は、不特定多数の一般消費者であり、特定の顧客に集中はしておりません。

販売方法は、店舗における顧客との対面によるものがほとんどであり、他にインターネット等による通信販売が若干あります。顧客が店舗に来店する頻度は、当社グループが扱う商品（主に食品）の特性上、週に数度であり、他業種に比較し高くなっております。また、顧客が来店する範囲は、概ね店舗から半径5 km以内が大半を占めております。

顧客の購買動向につきましては、「第一部 企業情報 第2 事業の状況 4 経営者による財政状態、経営成績及びキャッシュ・フローの状況の分析 (1) 経営成績の状況の概要及び分析・検討内容 セグメント別経営成績 a スーパーマーケット（販売指標に関する動向）」に、来店客数、客単価等の状況を示しておりますので、ご覧ください。

事業を行う市場の状況

当社グループは、事業を行う対象を国内市場としており、海外市場は想定しておりません。

国内市場の情勢は、人口減少や高齢化等に伴う構造的な諸問題を抱えており、国内景気は、先行きの見通しが難しい状況となっております。

市場規模につきましては、都市部への人口流出が続いており、当社グループの主たる事業地域における市場では規模縮小の傾向が見受けられますが、短期間で市場規模が大幅に変化する状況にはありません。

販売する商品の動向につきましては、共働き世帯の増加や世帯人員の減少、高齢化が進んでいることで、簡単な商品や短時間で調理することが可能な商品の販売が伸長しております。

お客様の消費支出につきましては、物価上昇により全般としては増加傾向であるものの、購買行動は慎重さがうかがえ、節約志向が強いものと思われれます。特に、食料品は節約の対象になりやすいものの、単に価格の安さを重視するだけでなく、品質や安全性を重視するといった傾向もみられます。また、日常では節約に努めるものの、趣味嗜好やハレの日には、積極的な消費を行い楽しみや充実感を味わうといった傾向も見受けられます。

市場内で競合する事業者の状況につきましては、多数の事業者が存在しており、近年では他業種の事業者が、当社グループと競合する商品の販売に参入する傾向も見受けられます。また、顧客との対面によらないインターネット市場が規模を拡大しており、競合状況は、同業種間に限らず、他業種、販売方法といった垣根を越えて激しさを増しております。

事業に関連する法令関係の状況につきましては、近年では消費税法の改正、食品表示法の改正及び労働法規の改正が挙げられます。消費税法につきましては、インボイス制度関連の対応コストや運用上の負荷が生じております。食品表示法につきましては、食品表示に関する各種義務が強化されており、対応コストや運用上の負荷が生じております。労働法規につきましては、労働環境の改善や社会保険料の負担増など、対応コスト、環境整備等の負担増加に加え、個人消費の抑制要因となる影響が生じております。また、物流を支える配送事業者に対する労働時間規制により、物流体系の改革、物流効率の改善が必要となっております。

技術革新につきましては、近年の革新は目覚ましく、店舗設備については、情報技術を活用した様々な機材の登場、キャッシュレス決済の拡大、環境配慮型設備の普及等が進んでおります。また、事業運営面ではAI（人工知能）の能力が急速に進化しており、営業、管理、その他様々な分野で活用が進んでおります。

販売網

店舗の出店にあたっては、店舗の収益性、店舗運営の実現性を慎重に判断し、当社グループ店舗が集中出店し、お客様より圧倒的な支持を得られる地域（ドミナント・エリア）の形成に重点を置いており、現状の出店地域を基本としつつ、新たな商勢圏への出店によって、慎重に出店地域の拡大を図っております。

当社グループ店舗の当連結会計年度末現在における出店状況は、スーパーマーケットの店舗が131店舗であり、その地域別内訳は次のとおりであります。

出店地域	新潟県	長野県	富山県	群馬県	栃木県	埼玉県	合計
期末店舗数 (店舗)	71	6	4	44	3	3	131

また、当社グループの主力事業であるスーパーマーケット店舗の近年の出店状況は次のとおりであります。

回次	第71期	第72期	第73期	第74期	第75期
決算年月	2022年3月	2023年3月	2024年3月	2025年3月	2026年3月
出店数 (店舗)	3	5	4	2	1
退店数 (店舗)	4	5	2	3	0
期末店舗数 (店舗)	129	129	131	130	131

(注) 1 店舗数は、スーパーマーケットの店舗数のみであり、他業態(100円ショップ)を含みません。

2 出店数及び退店数には、移転、建替に伴う新設及び閉鎖を含めて表示しております。

競合他社との競争優位性

近年、競合他社との競争が激化しておりますが、当社グループといたしましては、独自性を発揮し、競争優位性を確保するため、以下に注力しております。

- ・ 基本の徹底(明るく元気な挨拶、清潔なお店、価格・鮮度・味の追求、品切れのない売場)
- ・ 袋詰めサービスをはじめとした、他社には真似できないサービスの提供
- ・ 当社ならではの商品の開発、品揃え
- ・ おいしさ、価格、品質、機能を兼ね備えたプライベート・ブランド商品の拡充
- ・ 購買力を活かした、魅力ある販売価格の実現
- ・ 新しい技術、サービスの積極的導入
- ・ 以上を可能にするため、中期経営計画で重点課題とする生産性や原資の確保

(4) 経営上の目標の達成状況を判断するための客観的な指標等

総資産経常利益率(ROA)

当社グループは、資本効率向上の観点から、総資産経常利益率(ROA)を経営の重要指標と位置付け、15%を長期目標に掲げており、当面の目標として10%を上回るべく総資産回転率と経常利益率の向上に努めております。

企業集団の資本効率に関する指標の直近の状況を示すと、次のとおりであります。

回次	第71期	第72期	第73期	第74期	第75期
決算年月	2022年3月	2023年3月	2024年3月	2025年3月	2026年3月
総資産経常利益率 (%)	9.2	9.1	9.7	9.5	9.2
自己資本当期純利益率 (%)	9.9	8.3	9.2	10.4	9.5

(注) 指標の計算方法は以下のとおりであります。

- ・ 総資産経常利益率(ROA) = 経常利益 ÷ ((期首総資産額 + 期末総資産額) ÷ 2)
 - ・ 自己資本当期純利益率(ROE) = 親会社株主に帰属する当期純利益 ÷ ((期首自己資本額 + 期末自己資本額) ÷ 2)
- 自己資本額 = 純資産額 - 新株予約権 - 非支配株主持分

中期経営計画

当社グループは、グループビジョン実現のための橋渡しとして、中期経営計画をローリング方式(翌連結会計年度以降の計画期間3期を每期更新する方式)により定め、実行しております。

当連結会計年度の中期経営計画に対する実績の状況を示すと、以下のとおりであります。

項目	計画値 (A)	実績値 (B)	差異 (B) - (A)	計画比(%) (B) / (A)
売上高 (億円)	2,850	2,955	+105	103.7
期末店舗数 (店舗)	131	131		100.0
経常利益率 (%)	4.4	4.3	-0.1	97.7
総資産経常利益率 (%)	9.1	9.2	+0.1	101.1
自己資本当期純利益率 (%)	9.9	9.5	-0.4	96.0

(注) 1 期末店舗数は、スーパーマーケット店舗数のみであり、他業態（100円ショップ）を含みません。

2 指標の計算方法は以下のとおりであります。

- ・ 経常利益率 = 経常利益 ÷ 売上高

翌連結会計年度以降目標とする中期経営計画の概要は、以下のとおりであります。

回次		第76期	第77期	第78期
決算年月		2027年 3月	2028年 3月	2029年 3月
売上高	(億円)	3,050	3,170	3,380
期末店舗数	(店舗)	131	137	144
経常利益率	(%)	4.1	4.1	4.0
総資産経常利益率	(%)	8.6	8.4	8.1
自己資本当期純利益率	(%)	9.2	8.9	8.7

(注) 1 期末店舗数は、スーパーマーケット店舗数のみであり、他業態（100円ショップ）を含みません。

2 指標につきましては、第77期期首より適用予定の「リースに関する会計基準」（企業会計基準第34号 2024年9月13日）等の影響を加味しておりません。

3 指標の計算方法は以下のとおりであります。

- ・ 経常利益率 = 経常利益 ÷ 売上高
- ・ 総資産経常利益率（ROA） = 経常利益 ÷ ((期首総資産額 + 期末総資産額) ÷ 2)
- ・ 自己資本当期純利益率（ROE） = 親会社株主に帰属する当期純利益 ÷ ((期首自己資本額 + 期末自己資本額) ÷ 2)

自己資本額 = 純資産額 - 新株予約権 - 非支配株主持分

中期経営計画における重点課題

今後3年間の中期経営計画では、以下の項目を重点課題として経営戦略を実行してまいります。この計画期間では、これまで進めてきた複数の出店案件が一気に成就し、2028年3月期には7店舗、2029年3月期には8店舗の新規出店を計画しており、過去にはない規模の出店ペースとなる見込みであります。これを実現するため、この計画においては、経営体制の現状否定と大転換も視野に各種戦略を設定しております。

a ドミナント戦略

ドミナント・エリア（当社グループ店舗が集中出店し、お客様より圧倒的な支持を得ている地域）の強化と新商勢圏の開拓により、持続的成長を実現してまいります。

これに向け、次のような施策を実行してまいります。

- ・ 新規出店を支える組織体制の強化を図り、新規出店を積極的に進めてまいります。
- ・ 新商勢圏の出店案件確保を推進し、新商勢圏への出店を加速してまいります。
- ・ 既存店の改装・移転再配置によるドミナント・エリアの競争力向上を図ってまいります。
- ・ 多様な出店地の状況にあっても、出店戦略を可能にする新たな店舗フォーマットの開発と店舗設備を検討してまいります。

b 商品戦略

パーティカル・マーチャндаイジング（商品の製造段階からお客様に届くまでの一貫した商品化計画）を推進し、日常生活全般におけるあらゆるシーンに必要な商品の充実、お買い物の楽しさ、便利さのご提供を行ってまいるとともに、健康や簡便、癒し、環境といったスマートな生活提案に配慮した商品の取り扱い拡大を図り、お客様へご利益を一層提供できるように努めてまいります。

これに向け、次のような施策を実行してまいります。

- ・ プライベート・ブランド商品（当社グループの独自開発商品）と当社グループ限定商品の開発、並びに、当該商品の当社グループ内における共有を推進してまいります。
- ・ おいしさ企画化計画（お客様に感動していただけるような当社グループ独自の特徴、こだわりを持った商品を先を見据えて調達、開発する一連の取組み）を推進してまいります。
- ・ 商品・原料の輸入について、仲介業者を介さず当社が直接行う取引を拡大するとともに、海外で開発した商品の輸入を促進し、お客様に一層喜んでいただける商品の発掘に努めてまいります。
- ・ 店舗間の相互商品供給体制を一層整備し、新型店舗でのみ販売可能であった商品をそれ以外の店舗にも供給することで、店舗ごとの品揃えの格差を解消してまいります。
- ・ 当社グループ全体の規模を活かした主力商品の集中仕入に積極的に取り組み、商品原価の低減と販売力の強化を図ってまいります。

- 商品の価格政策として、あらゆる部門の売れ筋商品が「いつも安い」とお客様に感じていただけるように、毎日同じ低価格で販売する戦略（ESLP：エブリデイ・セიმ・ロー・プライス）を推進し、お客様にとって魅力ある売場を実現してまいります。

c 店舗・サービス戦略

お客様にとって魅力があり利便性が高い店舗を目指してまいります。また、電子商取引（EC：エレクトリック・コマース）の強化と拡大を図り実店舗以外においても当社グループの利便性向上を図ってまいります。

これに向け、次のような施策を実行してまいります。

- 各種手法や分析方法、事例の共有等を活用し、当社グループ全店舗で店舗運営における提案力・販売力の共有を図り、当社グループが一体となって力を発揮できるような店舗運営の強化を進めてまいります。
- 新しい機材の導入を推進し、お客様の利便性、お買物の楽しさ・便利さを向上するとともに、従業員の負担軽減や店舗の省人化を推進してまいります。
- インターネットを活用したネットスーパー（インターネット上での商品販売）やネットオーダー（インターネットによる商品のお取り寄せ）等の機能強化、取扱商品拡大を進めてまいります。

d オペレーション戦略

ローコスト・オペレーション（ムダを排除した効率的な事業運営）を構築することで、お客様よりご支持をいただける商品の品質・価格、サービスを実現する原資を確保し、他社との差別化を図ってまいります。

これに向け、次のような施策を実行してまいります。

- 省人化、省力化のため、現状の業務体系について見直し、改廃を進めてまいります。
- 新技術の研究と活用推進、業務の棚卸と改廃を行い、省人化、省力化を推進してまいります。
- 最良オペレーションへの統一に向けた環境整備を行い、運営改善を図ってまいります。

e ロジスティックス戦略

中長期的な視点から物流戦略の策定、計画を検討します。

これに向け、次のような施策を実行してまいります。

- 物流網の再整備、機能強化、新たな機能の導入を前提として、全体最適を実現できるような物流網を検討してまいります。
- 冷凍保管・冷凍物流機能を強化し、品揃えの拡充を図ってまいります。
- 新商勢圏への出店を可能にする新たな物流拠点や商品の集中製造拠点の設置を検討してまいります。
- 食品の集中加工を行うデリカセンターの新商品開発体制を強化するとともに、稼働率向上を進め、魅力ある独自商品の供給を拡大してまいります。

f 組織戦略

従業員が能力を最大限に発揮できるよう働きやすい職場環境を実現し、組織の持続的な成長が図られるようにしてまいります。

これに向け、次のような施策を実行してまいります。

- 働き方への柔軟な対応や賃金制度の向上、採用活動の最善を図り、人材確保を図ってまいります。
- 人事・教育システムの再整備を行い、スペシャリストの育成・獲得につながる環境整備を図ってまいります。
- コミュニケーション推進、福利厚生を拡充を進め、風通しの良い企業風土を醸成してまいります。
- 外国人労働者等、多様な人材が働きやすい環境整備を推進し、採用人数、採用範囲の拡大を図ってまいります。

(5) 優先的に対処すべき事業上及び財務上の課題

全般

当社グループは、原料原価・諸経費の高騰が続く状況にあっても適正利益を確保できる体制を整えること、持続的質上げが定着しつつある環境にあっても生産性を向上し人件費を吸収できる体制を整えること、採用難の時代にあっても将来を担う人材確保とその成長を図ることが、課題と認識しております。

このような課題に対し、今後の成長戦略を勘案すると、現在のビジネスモデルを一層飛躍させ、製造小売業への転換を図っていくことが重要であると考えております。製品の企画から原料の調達、製造、そして販売を一貫して手掛けることで、お客様のニーズに即応し、他社にはない差別化された製品のご提供、中間コスト削減や原価低減による価格競争力と高利益率の確保、そして当社グループ店舗のブランディングと企業価値の向

上が図れるものと考えております。

翌連結会計年度の年度方針につきましては、「まだまだ“おいしさがドまん中大作戦”!!」～磨こう！売る力！稼ぐ力！～といたしました。再来期以降、出店戦略を加速し、これまでにない新規出店数を計画しております。翌連結会計年度につきましては、これに耐えうる組織体制全般の拡充を図り、規模・機能・人材が最高の成果を発揮できるように準備を行ってまいるとともに、製造小売業への転換を推進してまいります。併せて、群馬県前橋市に設置している物流センターについて、関東圏における製造・物流拠点とすべく機能強化の計画を進めてまいります。

競合他社との競争優位性

基本である、商品の品質、サービスレベルについて、高い水準を維持するための諸施策を継続して実施してまいります。

他社との差別化については、当社グループ独自のサービスやプライベート・ブランド（自社開発）商品の拡充、簡単便利な商品や即食ニーズの充実等により、お客様のご要望にお応えできるよう努めてまいります。

人材確保

人材確保難への対応として、働きやすい就業環境の実現が必要であると考えております。この実現のため、有給休暇取得率の向上や諸制度の変更を進めるとともに、それを実現するための環境整備に努めてまいります。

法改正への対応

当社グループの事業に係る様々な法令改正の対応については、その影響等を検討し、慎重に対応を進めてまいります。

技術革新への対応

AI（人工知能）が急速に進化しており、その利用が身近になりつつあります。営業、管理等様々な分野で導入・活用を進め、営業成果の向上、管理水準の向上、新たな発想の創出を実現してまいります。

エネルギー関連費用、原料原価高騰への対応

様々な要因が関連し、エネルギー関連の費用や原料原価が高騰しており、今後もその流れは続くことが想定されます。これに対し、現状の事業運営における諸費用の使い方や契約の見直し、新技術の導入等を検討し、諸費用の削減、環境負荷低減を進めてまいります。

翌連結会計年度に目標とする業績見込み

a 連結業績の見込値

翌連結会計年度に目標とする連結業績の見込値は次のとおりであります。

項目	翌連結会計年度見込値 (2027年3月期見込値) (百万円)	当連結会計年度比 (2026年3月期比) (%)
売上高	300,000	101.5
営業利益	11,700	96.0
経常利益	12,000	93.8
親会社株主に帰属する当期純利益	8,000	90.9

(注) 翌連結会計年度見込値は、(株)東京証券取引所の適時開示規則に基づき、2026年5月7日付けで「2027年3月期の連結業績予想」として公表したものであります。

b 見込値の前提条件

(全般)

売上高につきましては、近年の新規出店、並びに、昨今の堅調な販売動向を踏まえた既存店の売上増加により、当連結会計年度と比較して増加を見込んでおります。

営業利益、経常利益、親会社株主に帰属する当期純利益につきましては、昨今の競合状況を踏まえた売上総利益率の低下、原油調達状況の悪化を踏まえた商品・資材価格の上昇、前向きな賃上げの実施及び社会保険料負担の増加による人件費増加等が営業利益を圧迫することを見込んでいるため、当連結会計年度と比較し減少を見込んでおります。

(売上高予想の前提となる店舗売上高の見通し)

業績予想の基本となる翌連結会計年度の店舗売上高については、次のとおり見込んでおります。

項目	当連結会計年度比 (2026年3月期比)	
	全店 (%)	既存店 (%)
中間連結会計期間	101.6	100.3
連結会計年度	101.5	100.7

2 【サステナビリティに関する考え方及び取組】

文中における将来に関する事項は、当連結会計年度の末日現在において当社グループ（当社及び当社の連結子会社）が判断したものであります。当該将来に関する事項は、取締役会等の社内の会議体で合理的な根拠に基づく適切な検討を経たものであり、検討にあたっては、当社グループの事業所ごとに事業を取り巻く環境、事業計画、その他関連する諸条件を総合的に勘案して判断しております。

なお、将来に関する事項につきましては、不確実性を有しており将来生じる結果と異なる可能性がありますので、記載しております事項に対する判断は、以下記載事項及び本項目以外の記載内容も合わせて慎重に行われる必要があります。

(1) ガバナンス（サステナビリティ関連のリスク及び機会を監視し、及び管理するためのガバナンスの過程、統制及び手続）

当社グループは、中長期的な持続可能性を実現し、企業価値向上を図っていくため目指している方向性として、お客様の毎日の生活に「豊かさ」、「楽しさ」、「便利さ」をご提供していくことを目指しております。

これらを実現していくためには、まず一定の「規模」、スケールが必要になります。一方で、規模をメリット、力に変えるには「機能」、仕組みが欠かせません。また、仕組みを作り、維持していくのは「人材」ですが、当社ではTQM（トータル・クオリティ・マネジメント、総合的品質管理）活動を40年以上にわたって取り組んでおり、このTQM活動が基盤となっております。

当社グループは、規模と機能と人材、この3つでチェーンストアとしてのマスメリットを生み出し、社会への貢献と企業の持続可能性を実現していきたいと考えております。

気候変動対応に関するガバナンス

気候変動対応は、グループ全体で取り組むべき重要課題の一つと考え、取締役会による監督とコンプライアンス委員会を中心とするガバナンス体制を構築しております。

取締役会は、気候変動対応全般に関するリスク及び機会の監督に関する責任と権限を有しており、コンプライアンス委員会にて審議、協議された内容の報告を受け、当社グループのサステナビリティのリスク及び機会への対応方針及び実行計画等の承認と監督を行っております。

環境プロセスの検討においては、ISO14001の考え方に基づく環境マネジメントシステムを活用しています。具体的には、事業活動における現状把握や変化の兆候を捉え、課題や環境側面を抽出することで、適切な環境影響評価を実施しています。

なお、この方針並びに実行計画等は、CSR広報部が主幹となって各事業会社に展開し、具体的な行動として実行しています。

人材の多様性を含む人的資本に関するガバナンス

人材の多様性を含む人的資本の確保は、グループ全体で取り組むべき重要課題の一つと考え、取締役会による監督と労使が協調したガバナンス体制を構築しております。

取締役会は、人的資本の確保に関するリスク及び機会の監督に関する責任と権限を有しており、労働側との協議や委員会等で審議、協議された内容の報告を受け、人材の多様性の確保を含む人材の育成及び社内環境整備の検討を行い、当社グループの人的資本に関するリスク及び機会への対応方針及び実行計画等についての承認と監督を行っております。人材の多様性の確保を含む人材の育成及び社内環境整備の検討においては、労働側と経営側がともに現状把握と課題を共有し、改善策の評価を行っております。

なお、この方針並びに実行計画等は、人事教育部が主幹となって各委員会や各事業会社に展開し、具体的な行動として実行しています。

ガバナンス体制の関係図

気候変動対応、並びに、人的資本に関するガバナンス体制の関係図を示すと、次のとおりであります。

(気候変動対応に関するガバナンス体制)

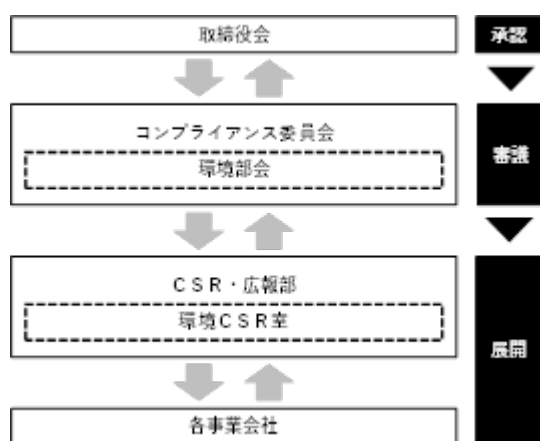

(人的資本に関するガバナンス体制)

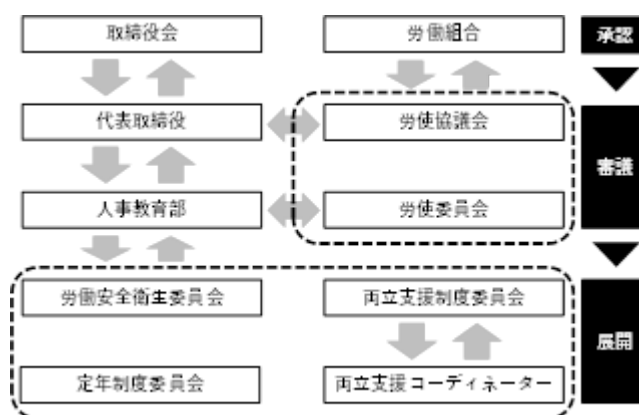

(2) 戦略(短期、中期及び長期にわたり連結会社の経営方針・経営戦略等に影響を与える可能性があるサステナビリティ関連のリスク及び機会に対処するための取組)

当社グループでは、経営理念を達成するために、すぐには到達できずとも会社の羅針盤とすべきものを記載したVISION(長期経営計画)を策定しています。VISIONにおける基本政策は、品質経営、環境経営、健康経営、技術革新への対応、人づくりの5項目であります。

基本政策とサステナビリティに関する事項の関係は以下のとおりであります。

気候変動対応に関する戦略

(気候変動対応に関する方針)

地域社会のインフラであるスーパーマーケットは、地域のお客様に商品やサービスをご提供し続けることが使命の一つであります。その責任を果たすべく、環境経営の政策に基づき、気候変動によるリスク、機会を分析し、持続的な経営に活かしてまいります。

(気候変動対応に関する戦略)

・ 気候変動に関わる指標・目標の設定

当社グループは「アクシアル ポリシー」の経営原則に、「持続可能な社会の実現への貢献」を掲げ、温室効果ガス排出量削減、ワンウェイプラスチック対策、食品廃棄物の発生抑制などを具体的なテーマとしております。

温室効果ガス排出量については、国の削減目標に基づき削減を進めており、ISO14001の認証取得をしている子会社の原信とナルスにおいては、具体的な数値目標を掲げ、達成状況についてモニタリングしています。今後、目標を確実に達成するためには、2030年、2050年の環境変化を想定したうえで、対応策を考える必要があります。そのため、シナリオ分析の手法を用い、影響の大きいリスクを特定し、事業が持続可能であるための対応策を検討しております。

・ シナリオ分析の前提条件

当社グループは、スーパーマーケット事業を主要事業としており、当社グループの事業全体の売上高及び営業利益に対し、同事業の売上高及び営業利益は、いずれも9割超を占めています。シナリオ分析をするにあたり、このような理由から、スーパーマーケット事業を検証の対象事業としております。また「1.5 上昇のシナリオ」、「4.0 上昇のシナリオ」の2つのシナリオについて、2030年時点の影響を分析、分析では国際エネルギー機関(IEA)の「WEO: World Energy Outlook(世界エネルギー展望)」で示されているシナリオや「IPCC: Intergovernmental Panel on Climate Change(気候変動に関する政府間パネル)」の報告書等を参考にしております。

人材の多様性を含む人的資本に関する戦略

(人材の育成に関する方針)

スーパーマーケットにおけるチェーンストア経営システムの基幹業務に必要な人材を育成いたします。そのために、チェーンストア理論に基づいた教育・訓練プログラムを編成し、チェーンストア経営の分業を担い、数値責任を果たすスペシャリストの人材を確保します。

(人材の育成に関する戦略)

1 人材開発

実務経験を広く積む配置転換(教育配転:ジョブ・ローテーション)

長期ビジョンと経営戦略に基づく職能資格等級制度と評価制度

2 教育

全従業員へのTQM手法教育

中堅・幹部へのマネジメント教育

チェーンストアの原理・原則における体系的な知識教育

3 訓練

「あゆみノート」に基づく技能習得

訓練センターを活用した商品づくり

(注)1 「TQM:トータル・クオリティ・マネジメント、総合的品質管理」 お客様満足のため、継続的に仕事やサービスや商品の質をレベルアップしていく経営品質向上のための活動

2 「あゆみノート」 従業員それぞれが教育訓練、技術習得の成長を記録するノート

(社内環境整備に関する方針)

従業員一人ひとりが働くことにやりがいを感じ、明るく、闊達、イキイキとした職場環境を維持します。そのための働きやすい諸制度の導入と推進をいたします。

(社内環境整備に関する戦略)

1 有給休暇取得率の向上

会議の合理化、弾力的な勤務時間、技能習得と作業のマルチ化推進

2 一人当たり時間外労働時間

業務のデジタル化、他部署との業務連携、物流センター・製造拠点の活用

3 離職率の低減

健康管理、福利厚生充実、育児・介護・病気・不妊治療と仕事の両立

(3) リスク管理(サステナビリティ関連のリスク及び機会を識別し、評価し、及び管理するための過程)

当社グループの全社的なリスク管理は、リスクマネジメント委員会で行っており、その検討を経て、重要なものについては経営会議での審議を行い、取締役会へ報告が行われます。

気候変動対応に関するリスク管理

・ リスク項目の特定と評価、対応策

気候変動によるリスク・機会として「異常気象の発生割合・深刻度の増加」、「平均気温の上昇」、「海面上昇」、「電力小売価格の変動」、「低炭素な新しい生産技術の開発」、「炭素税課税」、「消費者嗜好の変化」、「商品の安定供給の維持・継続」を抽出し、次のとおり抽出された項目が財務に与えるインパクトを定性的・定量的に評価しております。

区分	タイプ		時間軸	重要なリスク・機会事項	発生する可能性のある事象	財務インパクト(上昇シナリオ)		検討している対応策
						1.5	4.0	
リスク	物理的 リスク	急性	中期	異常気象の発生割合・深刻度の増加	保有する財産・資産への被害の発生	小~中	大	BCP(事業継続計画)対策の再構築や災害発生時の施設維持
					気象災害によるインフラの損壊等や調達先の被災による商品の調達にリスクを及ぼす			
		慢性		平均気温の上昇	飼料・畜産物生産量・漁獲量が変動し、価格に影響を及ぼす可能性がある			
	海面上昇	沿岸施設の施設・設備が被害を受け、物流網の問題が発生	BCP(事業継続計画)対策の再構築や災害発生時の施設維持					
	移行 リスク	政策・法規制	短期	電力小売価格の変動	電力料金の支払増加	大	小	店舗の設計の見直し・新技術導入による省エネ・創エネの推進
			中期	低炭素な新しい生産技術の開発	自然冷媒を用いた設備機器など、新技術の設備投資の増加			
		中期	炭素税課税	炭素税課税による税負担増加	21.4 億円 (注)1	20.3 億円 (注)1		
機会	資源効率化	短期	低炭素な新しい生産技術の開発	省エネ設備の導入拡大等によるエネルギー使用量の削減・再生エネルギー導入	大	小	新技術導入による省エネ・創エネの推進	
	市場		消費者嗜好の変化	低炭素製品・サービスに対する需要変化への対応	小~中	大	エシカル商品 Hana-well(注)2や環境に配慮したオリジナル商品の開発・販売推進	
	レジリエンス(組織の強靭さ)	中期	商品の安定供給の維持・継続	災害時にも止まらない物流網で商品を供給	中	大	大規模災害時に備え、蓄電池等の自立型電源を活用することで、物流拠点の継続的な稼働とサプライチェーンの維持	

(注)1 炭素税:二酸化炭素1t当たりの課税額算定基礎

(1.5 シナリオ)2030年 140\$/t - CO2 (4.0 シナリオ)2030年 133\$/t - CO2

出典: IEA(国際エネルギー機関)『World Energy Outlook 2024』、Net Zero Emissions by 2050(NZE)シナリオ

為替レート: US\$1 = 158.72円(当連結会計年度の平均値)

環境マネジメントシステムの運用により当連結会計年度よりも5.0%温室効果ガスが削減されると仮定

2 エシカル商品 Hana-well

地球環境や社会問題における課題に配慮した当社独自ブランドの商品

人材の多様性を含む人的資本に関するリスク管理

・ リスク項目の特定と評価、対応策

人材の多様性を含む人的資本のリスク・機会として「労働者確保が充足できないことによる労働力不足」を抽出し、次のとおり抽出された項目が財務に与えるインパクトを定性的に評価し、対応を進めてまいります。

リスク	区分	変化の要因	リスク 機会	事業インパクト	財務インパクト	検討している 対応策
物理的 リスク	急性	新規出店店舗における人員採用不足	リスク	店舗が開店できない可能性がある	小~中	<ul style="list-style-type: none"> 多様な採用媒体の活用 全社的な支援体制の整備 働きやすい職場環境の整備 社内基準の緩和による多様性の尊重 集中加工センターの増強や情報システムの活用による省人化の推進 教育体系の拡充 定年年齢の見直し 仕事と家庭の両立支援体制の拡充
	慢性	新卒、中途採用難による人員層の偏重、空洞化		企業の持続的成長が困難になる	中~大	
		既存店舗における人員確保不足		事業の縮小	小~中	
		スペシャリストの育成・確保難				
移行 リスク	政策・法規制	社会保険法制の改正 外国籍労働者に関する労働法規の改正 障がい者雇用に関する労働法規の改正	機会	短時間労働者の確保難 外国籍労働者の雇用拡大 障がい者の雇用拡大	小~中	<ul style="list-style-type: none"> 多様な就業体系の設定 事前教育の拡充 ソフト・ハード両面のサポート拡充

(4) 指標及び目標（サステナビリティ関連のリスク及び機会に関する連結会社の実績を長期的に評価し、管理し、及び監視するために用いられる情報）

気候変動対応に関する指標の内容並びに当該指標を用いた目標及び実績

当連結会計年度（自 2025年4月1日 至 2026年3月31日）

温室効果ガス排出量（集計対象期間 2025年4月1日～2026年3月31日）

スコープ	分類	算定方法	排出量 (t)	構成比 (%)
1	直接排出	エネルギー使用量に排出原単位を乗じた値とフロン類の漏えい量から算出	26,066	1.5
2	エネルギー起源の間接排出	電気使用量に排出原単位を乗じて算出	74,381	4.3
3	その他の間接排出			
	(カテゴリ1) 購入した製品・サービス	商品種類別仕入高に金額当たりの排出原単位を乗じて算出	1,316,840	76.1
	(カテゴリ2) 資本財	設備投資金額に資本財あたりの排出原単位を乗じて算出	11,522	0.7
	(カテゴリ3) スコープ1、2に含まれない燃料及びエネルギー活動	電気使用量に排出原単位を乗じて算出	12,177	0.7
	(カテゴリ4) 輸送、配送(上流)	トラック輸送によって運ばれた貨物の重量と輸送距離に基づいて算出。ただし実際の輸送距離や積載率が不明なため、サプライチェーンを通じた温室効果ガス排出量の算定方法基本ガイドラインに示された輸送シナリオを用いて算出	71,740	4.2
	(カテゴリ5) 事業から出る廃棄物	廃棄物種類別・処理方法別排出量に排出原単位を乗じて算出	1,681	0.1
	(カテゴリ6) 出張	移動手段別旅費総額に排出原単位を乗じて算出	70	0.0
	(カテゴリ7) 雇用者の通勤	交通費支給額に排出原単位を乗じて算出	10,985	0.6
	(カテゴリ8) リース資産(上流)	排出量が少なく、サプライチェーンの排出量全体に与える影響が小さいため、算定除外		
	(カテゴリ9) 輸送、配送(下流)	顧客の移動手段実態を考慮して移動手段別顧客総数を分類し、移動手段別顧客一人当たり移動距離に応じた排出原単位を乗じて算出	180,458	10.4
	(カテゴリ10) 販売した製品の加工	必要なデータ収集が困難なため算定除外		
	(カテゴリ11) 販売した製品の使用	排出量が少なく、サプライチェーンの排出量全体に与える影響が小さいため、算定除外		
	(カテゴリ12) 販売した製品の廃棄	廃棄物種類別排出量に排出原単位を乗じて算出。ただし総排出量の算出が困難なため代表となる5分類の商品から金額当たり容器包装資材重量を推計して算出	24,173	1.4
	(カテゴリ13) リース(下流)	排出量が少なく、サプライチェーンの排出量全体に与える影響が小さいため、算定除外		
	(カテゴリ14) フランチャイズ	非該当		
(カテゴリ15) 投資	投資先(最大保有会社((株)原信)の特定投資株式(非上場株式を除く))の公表した排出量に投資比率を乗じて算出	614	0.0	
合計	総排出量(二酸化炭素量換算)		1,730,707	100.0

(注) 1 集計対象企業

「連結財務諸表の用語、様式及び作成方法に関する規則」1976年大蔵省令第28号)第2条第5号に規定されている連結会社と一致しております。

2 集計における参考資料、出典

- ・ 「サプライチェーンを通じた組織の温室効果ガス排出等の算定のための排出原単位について (Ver.3.6)」(環境省)

- ・ 「サプライチェーンを通じた組織の温室効果ガス排出等の算定のための排出原単位データベース (Ver.3.6) 」(環境省)
 - ・ 温室効果ガス排出量 算定・報告・公表制度における算定方法・排出係数一覧(環境省)
- 3 目標値は、集計対象企業の一部で設定しておりますが、集計対象全体としては設定していないため、記載しておりません。なお、当社グループは、(株)原信、(株)ナルス、原信ナルスオペレーションサービス(株)、アクシアル レーベル(株)を適用範囲として、環境マネジメントシステムの国際規格であるISO14001の認証を取得しております。この活動において、毎期、温室効果ガス排出量削減等のために環境目標を設定して取り組んでおり、当連結会計年度における目標値と実績値の状況は次のとおりであります。

目標項目	評価指標	目標値	実績値
電気使用による二酸化炭素排出量の削減	事業所の自社使用面積に対する電気使用量の二酸化炭素重量換算値 (kg-CO2/m ²)	172.89	170.20
配送車両燃料の使用量削減	物流センターから店舗への商品供給高に対する配送車両の燃料使用量 (リットル/百万円)	23.18	23.08
太陽光パネル設置の推進	太陽光パネル設置店舗・事業所数 (件)	38	37
省エネ性能型店舗建築の推進	ZEB Ready 以上の定義を満たした店舗の建築件数 (件)	4	3
食品廃棄物の発生抑制	売上金額に対する廃棄金額の発生金額の割合 (%)	0.24	0.23
食品リサイクル率の向上(店舗：原信)	食品廃棄物発生重量に対するリサイクル重量の割合 (%)	67.1	66.5
環境に配慮した自社開発商品及び自社独自商品の販売推進	該当商品の販売数量 (個)	53,369,344	63,295,121
商品の容器包装重量の削減	生鮮部門の売上高に対する容器包装の仕入重量の割合 (kg/百万円)	13.31	12.71

人材の多様性の確保を含む人材の育成及び社内環境整備に関する方針に関する指標の内容並びに当該指標を用いた目標及び実績

当連結会計年度(自 2025年4月1日 至 2026年3月31日)

指標	目標	実績
管理的地位にある労働者に占める女性労働者の割合	15.0%	7.7%
男性労働者の育児休業取得率	75.0%	85.7%
労働者の男女の賃金の額の差異(全労働者)	55.0%	54.2%
労働者の男女の賃金の額の差異(正規雇用労働者)	85.0%	82.1%
労働者の男女の賃金の額の差異(パート・有期労働者)	100.0%	115.7%
一人当たり月間時間外労働時間(正規雇用労働者)	20.0時間	23.3時間
離職率(正規雇用労働者：定年退職を含まない)	5.0%	4.0%

(注) 1 集計対象企業

「連結財務諸表の用語、様式及び作成方法に関する規則」1976年大蔵省令第28号)第2条第5号に規定されている連結会社と一致しております。

- 2 管理的地位にある労働者に占める女性労働者の割合、男性労働者の育児休業取得率並びに労働者の男女の賃金の額の差異の算定方法、基準日並びに基準期間は、「第一部 企業情報 第4 提出会社の状況 5 従業員の状況等 (2) 従業員の状況 管理的地位にある労働者に占める女性労働者の割合、男性労働者の育児休業取得率及び労働者の男女の賃金の額の差異 c 連結会社」と同一であります。
- 3 一人当たり月間時間外労働時間並びに離職率は、対象とする会社を一体とみなした分子合計総数並びに分母合計総数を用いて算定しており、算定における基準期間は、2025年4月1日から2026年3月31日であります。
- 4 目標とする期限は、いずれも2028年3月であります。

3 【事業等のリスク】

文中における将来に関する事項は、当連結会計年度の末日現在において当社グループ（当社及び当社の連結子会社）が判断したものであります。当該将来に関する事項は、取締役会等の社内の会議体で合理的な根拠に基づく適切な検討を経たものであり、検討にあたっては、当社グループの事業所ごとに事業を取り巻く環境、事業計画、その他関連する諸条件を総合的に勘案して判断しております。

なお、将来に関する事項につきましては、不確実性を有しており将来生じる結果と異なる可能性がありますので、記載しております事項に対する判断は、以下記載事項及び本項目以外の記載内容も合わせて慎重に行われる必要があります。

(1) 主要なリスク

本有価証券報告書に記載した事業の状況、経理の状況等に関する事項のうち、経営者が連結会社の財政状態、経営成績及びキャッシュ・フローの状況に重要な影響を与える可能性があるとして認識している主要なリスクは、以下のとおりであります。

当社グループは、これらのリスク発生の可能性を認識した上で、発生の回避及び発生した場合の対応に努める方針であります。

店舗展開に係る事項

当社グループは、主として食料品の販売を中心としたスーパーマーケット事業を営んでおり、多店舗展開を行っているため、以下のような店舗展開に係るリスクがあります。

a 出店政策について

出店にあたっては、当社グループのスーパーマーケット店舗を中心とした近隣型ショッピングセンター形態での出店を基本としており、ドミナント・エリア（お客様より圧倒的な支持を得ている地域）を形成しながら出店地域の拡大を図っております。なお、出店の判断にあたっては、地域特性を考慮しつつ、投資回収期間の検討、店舗採算性の検討を重視しており、店舗の統廃合や再配置、改装、移転により経営資源の集中、分散を図り店舗網の整備を行っております。

しかし、経営環境の変化や法的規制、出店地域の確保状況等により出店政策を計画どおり進められなかった場合には、今後の業績に負の影響を与える可能性があり、その程度につきましては、1店舗当たり売上が10億円から30億円程度と認識しております。なお、当該リスクが顕在化する可能性は現時点では認識しておりません。当該リスクへの対応については、出店案件について、特定地域に偏らず安定して確保できるよう努めております。

b 人材の確保と育成について

当社グループは、「サービス日本一」を目標に掲げ、地域のお客様から親しみを持ってご支持をしていただけるような店舗オペレーションを行うことを重要課題と認識しております。この課題に対し、当社グループの経営方針を理解し実現できる人材の確保に努めるとともに、フレンドリーサービス提供のための様々な教育やTQM（トータル・クオリティ・マネジメント）活動を中心とした人材育成に努めております。

しかし、当該人員の確保と育成が店舗展開に対応できない場合には、今後の業績に負の影響を与える可能性があり、その程度につきましては、状況により様々であると認識しております。なお、当該リスクが顕在化する可能性は現時点では認識しておりませんが、昨今の人手不足は多少なりとも影響が生じております。当該リスクへの対応については、多様な採用手法を活用して安定した人材確保できるよう努めるとともに、補完的な外部サービスの活用も検討してまいります。また、柔軟な雇用形態の設定、福利厚生充実等、多くの方々から当社グループで働いてみたいと思っただけのような働きやすい職場環境の整備に努めてまいります。

c 競合状況の発生について

流通業界、特に食料品小売業におきましては、地域や業態を越えた各企業の出店攻勢が相次ぎ、オーバーストア状態となっている中、企業淘汰や業界再編の様相を呈しております。当社グループの出店地域においても、他社との競合状況が生じており、売上総利益率やお客様一人当たりの買上げ点数及び一品当たりの販売価格に影響を生じております。これに対し、商品やサービスでの差別化を図るとともに、諸経費の見直し等によりローコストオペレーションの実現を図ってまいります。

しかし、新たな競合状況の発生により、今後の業績に負の影響を与える可能性があり、その程度につきましては、競合近隣店舗の1店舗売上高が競合発生初年度において10%前後減少すると認識しております。なお、当該リスクが顕在化する可能性については、例年数店舗発生しております。当該リスクへの対応については、競合発生店舗の販売促進対策等や商品の品質・サービス等の向上により、売上高の回復に努めております。

商品の安全性

当社グループが取り扱う商品は、主として食料品であるため、以下のような商品の安全性に係るリスクがあります。

a 食の安全について

近年、食の安全に対して不信感を生ずる様々な事象が発生しております。これに対し、当社グループは、安全な商品の安定調達ができる仕入ルートの確保及び商品の適切な加工、表示等に努めております。

しかし、食の安全に対し信頼感を損なうような問題が生じた場合、今後の業績に負の影響を与える可能性があり、その程度につきましては、当該事象の事案の内容により様々であると認識しております。なお、当該リスクが顕在化する可能性については、例年、軽微なものが数件発生しております。当該リスクへの対応については、専任部署の設置、法令や社内ルールの徹底、情報システム等を活用した管理の徹底に努めております。

b 衛生管理について

当社グループの店舗で販売する商品は、品質保持期限が比較的短い食料品や店内加工を要する食料品が多いため、商品の温度管理や取扱い等をはじめとする衛生管理について厳格な注意を払っており、各種教育やマニュアルの整備を図るとともに、専任の品質管理担当者を配置して指導、改善を行っております。また、設備面においても工夫を加え、衛生管理の充実を図っております。

しかし、衛生面において問題が生じ、店舗の営業に影響が及んだ場合には、今後の業績に負の影響を与える可能性があり、その程度につきましては、当該事象の事案の内容により様々であると認識しております。なお、当該リスクが顕在化する可能性については、例年、軽微なものが数件発生しております。当該リスクへの対応については、専任部署の設置、法令や社内ルールの徹底、情報システム等を活用した管理の徹底に努めております。

法的規制

当社グループは、事業の運営等に関し数種の法的規制を受けておりますが、主として以下のものがあります。

a 大規模小売店舗立地法について

当社グループ店舗の出店及び増床に際しては「大規模小売店舗立地法」（以下「大店立地法」といいます。）の規制対象になっており、店舗面積1,000㎡を超える店舗の新規出店及び増床については、都道府県又は政令指定都市に届出が義務付けられています。また、届出後、駐車台数、騒音対策、廃棄物処理等について、地元住民の意見を踏まえ、審議会の審査が進められ、その結審を経て出店等を行っております。

しかし、審査の状況及び規制の変更等により出店政策に影響が及んだ場合には、今後の業績に負の影響を与える可能性があり、その程度につきましては、1店舗当たり売上高10億円から30億円程度と認識しております。なお、当該リスクが顕在化する可能性は現時点では認識しておりません。当該リスクへの対応については、出店案件について、法令を遵守し出店地域において良好な関係が築けるよう努めております。

b 大規模流通事業者の出店規制について

当社グループ店舗の出店については、地元自治体との協議、許可等を必要といたします。

しかし、関係省庁や地元自治体による一定規模以上の出店規制に関する法令の制定により出店政策の変更を余儀なくされ、出店政策に影響が及んだ場合には、今後の業績に負の影響を与える可能性があり、その程度につきましては、1店舗当たり売上高10億円から30億円程度と認識しております。なお、当該リスクが顕在化する可能性は現時点では認識しておりません。当該リスクへの対応については、出店案件について、法令を遵守し慎重に進めております。

(2) 重要事象等

提出会社が将来にわたって事業活動を継続するとの前提に重要な疑義を生じさせるような事象又は状況その他提出会社の経営に重要な影響を及ぼす事象はありません。

(3) 電子記録移転有価証券表示権利等に関する事項

該当事項はありません。

4 【経営者による財政状態、経営成績及びキャッシュ・フローの状況の分析】

文中における将来に関する事項は、当連結会計年度の末日現在において当社グループ（当社及び当社の連結子会社）が判断したものであります。当該将来に関する事項は、取締役会等の社内の会議体で合理的な根拠に基づく適切な検討を経たものであり、検討にあたっては、当社グループの事業所ごとに事業を取り巻く環境、事業計画、その他関連する諸条件を総合的に勘案して判断しております。

なお、将来に関する事項につきましては、不確実性を有しており将来生じる結果と異なる可能性がありますので、記載しております事項に対する判断は、以下記載事項及び本項目以外の記載内容も合わせて慎重に行われる必要があります。

当社グループは、スーパーマーケットの経営を事業主体としており、店舗「原信」「ナルス」「フレッセイ」を各地に出店しております。

(1) 経営成績の状況の概要及び分析・検討内容

当連結会計年度における我が国経済は、持続的な質上げや活発な投資がけん引する成長経済への転換を図る経済政策が進みつつありますが、物価上昇が高い水準で継続しており、財政規律を保ちながら必要な改善策を講じることが課題となっております。また、経済の先行きについて、米国や中国の対外政策、中東・ウクライナ情勢など、諸外国の動向による影響の見通しが不透明となっております。

このような状況において、当連結会計年度における当社グループの連結経営成績は、売上高が2,955億36百万円（前年同期比4.8%増）、営業利益が121億85百万円（前年同期比1.0%増）、経常利益が127億99百万円（前年同期比0.7%増）、親会社株主に帰属する当期純利益が88億3百万円（前年同期比2.3%減）となり、売上高、営業利益、並びに、経常利益は、連結会計年度として過去最高の成果を達成することができました。

当連結会計年度においては、当社グループの各出店地域で、競合他社の新規出店・改装が過去にないほど多く実施されました。こうした状況に対し、営業政策として、低価格競争には正面から徹底的に向き合い、お客様にお薦めしたい価値ある商品を他社に負けない価格でご提供するとともに、競争原資を捻出するためのオペレーションや販売方法の改善・工夫を進めております。併せて、価格競争に終始するだけではなく、当社グループの特徴である「豊かさ、楽しさ、便利さ」をご提供する商品、サービスの強化に一層努めており、当社グループの良さをアピールし、他社店舗を越えてでも当社グループ店舗にご来店いただけるよう注力しております。加えて、近年、特に力を入れて進めております商品力強化の施策「おいしさ企画化計画」を推進することで、お客様に感動していただけるような、我が社なりの特徴、こだわりを持った独自商品を店頭で次々と送り出し、お客様から大変ご好評を得ております。なお、客数につきましては、“原信ナルスアプリ”のリニューアルに伴う機能見直しのため、来店特典である「ご来店スタンプ」を廃止したことで、原信とナルスが一時的に下振れする影響を受けております。

このような攻めの営業政策により、売上総利益率は前年同期に比べ低下いたしました。他社を上回る当社グループの良さを評価いただいたことにより、売上高、並びに、売上総利益は、連結会計年度として過去最高を更新いたしました。

また、攻めの営業政策を実現するための原資として、諸経費の統制・削減、デジタル化の推進、労働時間管理等、コスト・コントロールを徹底したことにより、諸経費の増加を吸収し、営業利益、並びに、経常利益は連結

会計年度として過去最高を更新いたしました。なお、親会社株主に帰属する当期純利益は、法人税の額から控除される特別控除額の減少により前年同期を下回りました。

セグメント別経営成績

当連結会計年度における各セグメント別の経営成績を示すと、次のとおりであります。なお、各セグメントの経営成績につきましては、セグメント間の内部取引高を含めて表示しております。

a スーパーマーケット

(全般)

当連結会計年度におけるスーパーマーケット事業の経営成績は、売上高が2,949億5百万円(前年同期比4.9%増)、営業利益が119億52百万円(前年同期比1.3%増)となりました。

なお、当連結会計年度におきましては、前連結会計年度に取り組んだ方針を踏襲し、一層深耕することを目指して、下記のとおり年度方針を掲げました。

年度方針

「もっと おいしさがドまん中大作戦!!」～"いかす" アクシアルへ～

重点施策

《インフラを活かす》当社のグループ規模、機能を最大限に活用したマスメリットの創出による売上高、売上総利益の最大化と費用の削減

《人材を活かす》働きがいのある職場環境づくり、様々な能力を持った人材の獲得・育成・活用、コミュニケーションの活性化による組織全体のパフォーマンス向上

《イカス!! アクシアル》他社との差別化を図り、お客様よりご評価いただける営業施策の推進

この年度方針と重点施策に従い、環境が大きく変化する状況にあっても、規模・機能・人材を活かして変化に対応し、お客様に感動していただけるような我が社なりの特徴、こだわりを持った商品を一層お届けすることで、毎日の生活における「豊かさ、楽しさ、便利さ」の実現に向けて取り組みました。

当連結会計年度における業績の内容、取組みに関する事項は、以下のとおりであります。

(販売指標に関する動向)

当連結会計年度の販売指標は以下のとおりであります。

項目		当連結会計年度 (自 2025年4月1日 至 2026年3月31日)	前年同期比
期末店舗数	グループ合計	131店舗	1店舗増加
	内訳 (原信)	68店舗	1店舗増加
	(ナルス)	13店舗	
	(フレッセイ)	50店舗	
店舗売上高	全店	291,654百万円	105.3%
	既存店	286,646百万円	104.7%
来店客数	全店	11,141万人	98.9%
	既存店	10,949万人	98.5%
客単価	全店	2,618円	106.5%
	既存店	2,618円	106.3%
買上点数	全店	11.74点	102.5%
	既存店	11.74点	102.7%
一品単価	全店	222.91円	103.9%
	既存店	222.93円	103.5%

- (注) 1 記載数値は、「収益認識に関する会計基準」等に基づく調整前の数値で記載しております。
- 2 店舗数は、当連結会計年度末現在におけるスーパーマーケットの設置店舗数であり、他業態の設置店舗数(100円ショップ2店舗)は含みません。
- 3 店舗売上高、来店客数、客単価、買上点数、一品単価は、スーパーマーケット店舗のみの数値であります。
- 4 客単価は、お客様一人当たりが一回のご来店でお買い上げになった金額の平均であります。
- 5 買上点数は、お客様一人当たりが一回のご来店でお買い上げになった商品数の平均であります。
- 6 一品単価は、お客様がお買い上げになった商品の一品当たり金額の平均であります。
- 7 既存店は、店舗開設より満13か月以上を経過した店舗であります。

(出店・退店等)

出店につきましては、原信六日町店(2026年3月、新潟県南魚沼市、売場面積2,159㎡)について建替を完了いたしました。

改装につきましては、フレッセイ富塚店(2025年7月、群馬県伊勢崎市、売場面積1,962㎡)、原信美沢店(2025年9月、新潟県長岡市、売場面積2,086㎡)、並びに、フレッセイ連取店(2026年3月、群馬県伊勢崎市、売場面積2,035㎡)について実施いたしました。

退店につきましては、該当ありません。

(物流拠点の新設)

2026年2月、長野県に新たな物流拠点(原信ナルス 長野エリアセンター)を設けました。

おかげさまで、長野県内の店舗数、売上高は一定の水準に達し、この地域を賄うだけの物流拠点を維持できる体制が整いました。これにより、遠隔地への配送が軽減され、コスト削減、商品の品質向上、非常時対応の能力向上、物流最適化が図られることとなります。今後は、これを活かし、広域出店を一層拡大し、成長戦略の実現を目指してまいります。

(直接輸入の開始)

輸入商品は、従来、仲介業者様の力を借りて調達しておりましたが、このたび初めて、仲介業者様を通さず海外の輸出事業者様と当社グループが直接取引を行う直接輸入を実現いたしました。

当社グループの規模をもって、この取組みは容易ではありませんでしたが、他社との差別化や利益率の向上を図るため、数年前から、商品の開拓や組織体制の整備、ノウハウの蓄積を進めた結果、実現に至りました。この実現により、チェーンストアとしてのマスメリットを活かす機能をまた一つ整えることができ、お客様に一層喜んでいただける商品をお届けしたいと考えております。

(政府備蓄米の販売)

2025年5月に政府が開始した“随意契約による政府備蓄米の売渡し”について、当社グループは、米の流通改善に向けた政府の政策趣旨に賛同し、買受者の資格条件である年間10,000トン以上の米穀の取扱実績又は取扱見込みを満たす大手小売事業者として申込みを行い、1,610トンを買受けました。

この後、精米事業者や包装資材の確保に困難を極めました。2025年6月初旬より、他の小売業に先んじて段階的にお客様へ政府備蓄米をお届けいたしました。

(ブランディング戦略)

競合他社との違いを明確にし、お客様に「豊かさ、楽しさ、便利さ」をご提供するための施策のひとつとして、当社グループでは、原信ナルス、フレッセイのブランディング戦略を推進しております。

これに基づく当社グループが独自展開する商品ブランドには、様々なコンセプトや価格帯等でカテゴライズしたものがありますが、2025年の秋に新しいスイーツのブランド「Pont de Peinture(ポン・デ・パンチュール)」を立ち上げました。

この銘は、フランス語で「橋の絵」を意味します。これには、自社製造のスイーツが新潟県長岡市にある長生橋のたもとで創業した由縁があることに加え、“絵画を眺めながらゆったりとした時間を過ごすような、そんなひとときをおすすめするスイーツを・・・”という想いを込めております。

現時点では販売する品目、取扱い店舗が限られておりますが、順次、販売体制の拡大と品目数の拡充を進めてまいります。

(アプリ更新)

当社グループでは、お客様にお買い物の楽しさ、便利さをご提供するための販売促進ツールとして、スマートフォン向けアプリケーションである「原信ナルスアプリ」と「フレッセイアプリ」をご提供しております。

このうち、原信ナルスアプリについて、2025年4月に全面リニューアルを実施いたしました。

今回の更新では、見やすさ・分かりやすさを高めるための表示変更、割引クーポン体系の改変、利用可能なバーコード決済サービスの追加等、新機能の追加、機能改善を図るとともに、セキュリティと不正防止の機能強化を図っています。

b その他

(全般)

当連結会計年度におけるその他の事業の経営成績は、売上高が57億39百万円（前年同期比3.6%増）、営業利益が4億76百万円（前年同期比7.3%減）となりました。

当連結会計年度における業績の内容、取組みに関する事項は、以下のとおりであります。

(情報処理事業)

主力であるスーパーマーケット事業向けの販売は、情報処理収入が伸長し前年同期より増加いたしました。一方、外部顧客向けの販売は、スーパーマーケット事業の基幹システム改修に開発人員を振り向け、外部顧客向けの情報システム開発を縮小したため前年同期より減少いたしました。この結果、売上高は、前年同期に比べ3.9%増加いたしました。

なお、当事業を担うアイテックは、設備更新、機能拡充のため、2025年5月に本社を移転（新潟県長岡市中興野16番地1）いたしました。この本社移転に係る一時的な費用が生じたため、営業利益は、前年同期に比べ27.4%減少いたしました。

(印刷事業)

主力であるスーパーマーケット事業向けの販売は、印刷物や各種メディア媒体の受注が増えたため増加いたしました。一方、外部顧客向けの販売は、印刷物やイベント企画の受注が減り減少いたしました。この結果、売上高は、前年同期に比べ5.1%増加し、営業利益は、前年同期に比べ33.2%増加いたしました。

(清掃事業)

主力であるスーパーマーケット事業向けの販売は、安定した受注を受け前年同期に比べ増加いたしました。一方、外部顧客向けの販売は、リサイクル資材の販売単価が下落し前年同期に比べ減少いたしました。この結果、売上高は、前年同期に比べ2.4%増加いたしましたが、営業利益は、前年同期に比べ1.5%減少いたしました。

生産、受注及び販売の状況

a 販売実績

セグメントの名称	前連結会計年度 (自 2024年4月1日 至 2025年3月31日)	当連結会計年度 (自 2025年4月1日 至 2026年3月31日)	前年同期比
	金額(百万円)	金額(百万円)	(%)
スーパーマーケット	281,216	294,905	104.9
その他	5,538	5,739	103.6
合計	286,755	300,645	104.8

(注) 1 セグメント間の内部取引高を含めて表示しております。

2 主な商品別売上高の状況

項目		前連結会計年度 (自 2024年4月1日 至 2025年3月31日)		当連結会計年度 (自 2025年4月1日 至 2026年3月31日)		
		金額(百万円)	構成比(%)	金額(百万円)	構成比(%)	
スーパー マーケット	生鮮食品	青果	36,704	12.8	38,166	12.7
		精肉	32,355	11.3	34,587	11.5
		水産	29,661	10.3	30,521	10.2
		惣菜	30,711	10.7	32,535	10.8
		計	129,433	45.1	135,810	45.2
	一般食品	デイリー	58,754	20.5	61,104	20.3
		加工食品	72,213	25.2	76,826	25.6
		インスタ ペーカリー	5,659	2.0	5,918	2.0
		計	136,627	47.7	143,849	47.9
	住居	8,498	3.0	8,618	2.9	
	衣料品	82	0.0	69	0.0	
	その他	296	0.1	282	0.1	
	営業収入	6,137	2.1	6,138	2.0	
	セグメント間の 内部売上高又は振替高	140	0.1	135	0.0	
小計	281,216	98.1	294,905	98.1		
その他	外部顧客に対する 売上高	795	0.3	767	0.3	
	セグメント間の 内部売上高又は振替高	4,743	1.6	4,972	1.6	
	小計	5,538	1.9	5,739	1.9	
合計	286,755	100.0	300,645	100.0		

(注) 主要な販売先(総販売実績の100分の10以上を占める相手先)に該当する相手先はありません。

b 仕入実績

セグメントの名称	前連結会計年度 (自 2024年4月1日 至 2025年3月31日)	当連結会計年度 (自 2025年4月1日 至 2026年3月31日)	前年同期比
	金額(百万円)	金額(百万円)	(%)
スーパーマーケット	197,028	208,207	105.7
その他	3,997	4,223	105.6
合計	201,026	212,430	105.7

(注) 1 セグメント間の内部取引高を含めて表示しております。

2 主な商品別仕入高の状況

項目		前連結会計年度 (自 2024年4月1日 至 2025年3月31日)		当連結会計年度 (自 2025年4月1日 至 2026年3月31日)		
		金額(百万円)	構成比(%)	金額(百万円)	構成比(%)	
スーパー マーケット	生鮮食品	青果	27,055	13.5	28,267	13.3
		精肉	25,196	12.5	27,317	12.9
		水産	20,692	10.3	21,282	10.0
		惣菜	17,228	8.6	18,188	8.6
		計	90,173	44.9	95,055	44.8
	一般食品	デイリー	42,842	21.3	44,818	21.1
		加工食品	54,919	27.3	59,079	27.8
		インスタ ベーカリー	2,179	1.1	2,251	1.1
		計	99,940	49.7	106,149	50.0
	住居	6,419	3.2	6,519	3.1	
	衣料品	51	0.0	42	0.0	
	その他	92	0.1	97	0.0	
	リース原価	87	0.0	79	0.0	
	セグメント間の 内部仕入高又は振替高	264	0.1	263	0.1	
	小計	197,028	98.0	208,207	98.0	
その他	外部取引先からの 仕入高	3,412	1.7	3,681	1.7	
	セグメント間の 内部仕入高又は振替高	584	0.3	541	0.3	
	小計	3,997	2.0	4,223	2.0	
合計	201,026	100.0	212,430	100.0		

連結経営成績全般に関する事項

当連結会計年度における連結経営成績全般の各項目の内容を示すと、次のとおりであります。

a 売上高及び営業利益

(売上高、売上総利益)

セグメント別の詳細に関しましては、「セグメント別経営成績」及び「生産、受注及び販売の状況」に記載したとおりであります。

この結果、売上高（セグメント間の内部取引高消去後）は、スーパーマーケット事業の既存店、全店のいずれも前年同期を上回ったことにより、前年同期に比べ4.8%増加し2,955億36百万円となりました。

また、売上総利益は、売上高の増加に伴い、前年同期に比べ3.0%増加し845億10百万円となりました。

なお、売上高売上総利益率は、競合他社の新規出店・改装が過去にないほど各地で相次ぎ、物価上昇が進む環境下において、低価格競争に正面から徹底的に向き合うとともに、値ごろ感を維持する価格政策をとったことにより、前年同期に比べ0.5ポイント減少し28.6%となりました。

(販売費及び一般管理費)

諸経費につきましては、当社グループ全体の観点から、あらゆるコストの見直し、削減、適正利用に努め、削減の取組みを進めております。

人件費につきましては、適正な人員配置と生産性の向上を進めておりますが、新規出店等による新規採用に加え、前向きな賃上げの実施、社会保険料負担増加の影響等により、前年同期に比べ18億53百万円増加いたしました。なお、売上高に対する比率は、前年同期と同様の14.5%となり、労働分配率（人件費÷売上総利益）は、前年同期に比べ0.7ポイント増加し50.6%となりました。

配送費につきましては、燃料価格、物流委託契約料の上昇により、前年同期に比べ2億57百万円増加いたしました。

減価償却費につきましては、近年の設備投資により、前年同期に比べ77百万円増加いたしました。

支払手数料につきましては、キャッシュレス決済の増加により、前年同期に比べ1億64百万円増加いたしました。

その他諸経費につきましては、前年同期に比べ24百万円減少いたしました。

この結果、販売費及び一般管理費の総額は、前年同期に比べ3.3%増加し723億24百万円となり、売上高に対する販売費及び一般管理費の比率は、前年同期に比べ0.3ポイント減少し24.5%となりました。

(営業利益)

前向き賃上げの実施による人件費の増加や物価上昇による諸経費の増加に対して、全社、各部署が横断的に適正利益確保対策、費用削減対策等の様々な施策を講じ、販売費及び一般管理費の増加を売上総利益の増加で吸収できたため、営業利益は、前年同期に比べ1.0%増加し121億85百万円となりました。なお、売上高営業利益率は、売上高売上総利益率が前年同期を下回ったことにより、前年同期に比べ0.2ポイント減少し4.1%となりました。

b 経常利益

(営業外収益)

補助金収入は、省エネルギー設備の導入に関して受領したものが減ったため、前年同期に比べ98百万円減少いたしました。

違約金収入は、当社グループが所有する商業施設の賃貸契約に関して、契約満了前の中途解約が重なったため、前年同期に比べ89百万円増加いたしました。

この結果、営業外収益の総額は、前年同期に比べ0.3%減少し7億18百万円となり、売上高に対する営業外収益の比率は、前年同期と同様の0.2%となりました。

(営業外費用)

支払利息は、短期運転資金の外部調達に係る金利水準が上昇した反面、手元資金の増加が増加し調達額が減少したことにより、前年同期に比べ8百万円減少いたしました。

自己株式取得費用は、取締役会決議による自己株式の取得に伴うものであり、前年同期に比べ44百万円増加いたしました。

この結果、営業外費用の総額は、前年同期に比べ47.6%増加し1億5百万円となり、売上高に対する営業外費用の比率は、前年同期と同様の0.0%となりました。

なお、インタレスト・カバレッジ・レシオ（営業活動によるキャッシュ・フロー÷利息の支払額）は、営業キャッシュ・フローの増加により、前年同期に比べ201.6ポイント向上し478.9倍となりました。

（経常利益）

営業利益の増加及び営業外損益の要因により、経常利益は、前年同期に比べ0.7%増加し127億99百万円となりました。なお、売上高経常利益率は、売上高営業利益率が前年同期を若干下回ったことにより、前年同期に比べ0.2ポイント減少し4.3%となりました。

なお、経営の重要指標と位置付けている総資産経常利益率（ROA）は、一定水準の経常利益が確保できたものの、手元資金の増加や営業債権の増加により流動資産が増加したこと、並びに、将来に向けた成長投資で総資産が増加したことにより、前年同期に比べ0.3ポイント減少し9.2%となりました。

c 税金等調整前当期純利益

（特別利益）

前年同期においては投資有価証券売却益の計上が若干ありましたが、当連結会計年度においては計上がありませんでした。

（特別損失）

減損損失は、前年同期同様、既存店等について若干計上があり、前年同期に比べ40百万円増加いたしました。

このほか、固定資産の処分による固定資産売却損と固定資産除却損の計上、並びに、投資有価証券評価損の計上が若干ありました。

この結果、特別損失の総額は、前年同期に比べ45.1%増加し2億4百万円となり、売上高に対する特別損失の比率は、前年同期と同様の0.0%となりました。

（税金等調整前当期純利益）

経常利益の増加、並びに、特別損益の要因により、税金等調整前当期純利益は、前年同期に比べ0.2%増加し125億94百万円となり、売上高に対する税金等調整前当期純利益の比率は、前年同期に比べ0.2ポイント減少し4.3%となりました。

d 当期純利益、親会社株主に帰属する当期純利益

（税金費用）

税金費用の総額は、課税所得の増加、並びに、法人税額の特別控除額の減少により、前年同期に比べ6.4%増加し37億91百万円となり、売上高に対する税金費用の比率は、前年同期と同様の1.3%となりました。

また、税金等調整前当期純利益に対する税効果会計適用後の法人税等の負担率は、いわゆる「賃上げ促進税制」による法人税額の特別控除額が減少したことや、前年同期における税法の改正に伴う法定実効税率変更に伴う期末繰延税金資産の純額の増額修正の反動で、前年同期に比べ1.7ポイント増加し30.1%となりました。

（当期純利益）

税金等調整前当期純利益は増加した反面、法人税等の負担率が増加したことにより、前年同期に比べ2.3%減少し88億3百万円となり、売上高に対する当期純利益の比率は、前年同期に比べ0.2ポイント減少し3.0%となりました。

（非支配株主に帰属する当期純利益）

すべての連結子会社は完全子会社であるため、該当事項はありません。

（親会社株主に帰属する当期純利益）

非支配株主に帰属する当期純利益がないため、親会社株主に帰属する当期純利益は、当期純利益と同額となり、前年同期に比べ2.3%減少し88億3百万円となり、売上高に対する親会社株主に帰属する当期純利益の比率は、前年同期に比べ0.2ポイント減少し3.0%となりました。

また、自己資本利益率（ROE）は、前年同期に比べ0.9ポイント減少し9.5%となり、1株当たり当期純利益は、前年同期に比べ22銭減少し99円32銭となりました。

なお、当連結会計年度に属する1株当たり年間配当額は29円（うち、中間配当13円、期末配当16円。期末配当は、2026年6月24日開催の定時株主総会にて決議予定）としており、前年同期に比べ2円の増配となります。この結果、連結ベースの配当性向は、前年同期に比べ2.1ポイント増加し29.2%となる予定です。加えて、当連結会計年度においては、前年同期に引き続き取締役会決議による取得を実施しており、連結ベースの総還元性向（（配当金支払総額（決議ベース）+ 自己株式取得金額）÷ 親会社株主に帰属する当期純利益）は、43.2%となる予定です。直近連結会計年度の配当の状況につきましては、「第一部 企業情報 第4 提出会社の状況 3 配当政策」をご覧ください。

e 包括利益

その他有価証券評価差額金は、保有する投資有価証券の時価上昇により、前年同期に比べ6億41百万円増加いたしました。

退職給付に係る調整額は、金利上昇を受け退職給付債務の割引率を変更したこと、並びに、年金資産の時価が上昇したことにより、数理計算上の差異が発生したため、前年同期に比べ3億1百万円増加いたしました。

この結果、当期純利益の減少を補い、前年同期に比べ8.2%増加し97億43百万円となりました。

経営方針・経営戦略等又は経営上の目標の達成状況を判断するための客観的な指標等に対する経営成績等の分析

当連結会計年度の実績は、売上高、経常利益、親会社株主に帰属する当期純利益について、当初の見込値を上回る実績値を達成することができました。

（当連結会計年度の見込みに対する実績の状況）

当連結会計年度における業績見込みに対する実績の状況を示すと、以下のとおりであります。

項目	見込値 (A)	実績値 (B)	差異 (B) - (A)	見込比(%) (B) / (A)
売上高 (百万円)	286,000	295,536	+ 9,536	103.3
営業利益 (百万円)	11,400	12,185	+ 785	106.9
経常利益 (百万円)	12,000	12,799	+ 799	106.7
親会社株主に帰属する 当期純利益 (百万円)	8,200	8,803	+ 603	107.4

（注）見込値は、2025年5月7日付けで「2026年3月期の通期連結業績予想」として公表したものであります。

（業績見込みに対する実績の状況の分析）

売上高が当初の見込値を上回った要因につきましては、以下のとおりであると考えております。

- ・当社グループの規模を活かした商品調達や品ぞろえの優位性が確保できたこと。
- ・当社ならではの名物商品やプライベート・ブランド商品の販売が好調だったこと。
- ・営業全般における週間管理、適正利益確保の仕組みが良好に運用され、売場管理や不要なロス削減が維持されていること。
- ・競合他社の新規出店・改装が過去にないほど各地で相次ぐ環境において、低価格競争に正面から徹底的に向き合うだけでなく、当社グループのご提供する品質の高い商品、充実した品揃え、お客様に寄り添ったサービスが、お客様から“また来たい”とご評価いただいたこと。

経常利益、親会社株主に帰属する当期純利益が当初の見込値を上回った要因につきましては、以下のとおりであると考えております。

- ・売上高の増加に加え、売上総利益率を比較的高い水準で維持できたことにより、売上総利益が増加したこと。
- ・諸費用について、契約内容や調達先の見直し、費用削減対策の継続的取組みにより、増加額を最小限にとどめることができたこと。
- ・設備について、省エネルギー、創エネルギーの取組みが進み、関連費用の削減が実現できたこと。

(2) 財政状態の状況の概要及び分析・検討内容

当連結会計年度末における連結財政状態は、総資産が1,441億45百万円（前連結会計年度末比88億49百万円増）、総負債が489億27百万円（前連結会計年度末比29億25百万円増）、純資産が952億18百万円（前連結会計年度末比59億23百万円増）となりました。

セグメント別財政状態

当連結会計年度末における各セグメントの財政状態を示すと、次のとおりであります。なお、各セグメントの財政状態につきましては、セグメント間の調整額控除前で表示しております。

a スーパーマーケット

(資産)

資産は1,364億19百万円となり、前連結会計年度末に比べ67億13百万円増加いたしました。これは主に、現金及び預金が、営業活動による得られた資金の増加及び投資活動による使用した資金の減少により前連結会計年度末に比べ71億58百万円増加したこと、並びに、投資有価証券が、保有する投資有価証券の時価上昇により前連結会計年度末に比べ10億73百万円増加したことによるものであります。

(負債)

負債は480億26百万円となり、前連結会計年度末に比べ27億67百万円増加いたしました。これは主に、買掛金が、商品仕入高の増加により、前連結会計年度末に比べ5億32百万円増加したこと、流動負債「その他」が、諸経費や設備投資に係る未決済残高が増したことにより、前連結会計年度末に比べ24億12百万円増加したこと、並びに、未払法人税等が、中間納税額と確定申告額の関係により、前連結会計年度末に比べ4億71百万円増加したことによるものであります。

(純資産相当額)

資産から負債を差し引いた純資産相当額は883億93百万円となり、前連結会計年度末に比べ39億45百万円増加いたしました。なお、純資産相当額を資産で除した自己資本比率相当は、前連結会計年度末に比べ0.3ポイント減少し64.8%となりました。

b その他

(資産)

資産は78億36百万円となり、前連結会計年度末に比べ3億78百万円増加いたしました。これは主に、たな卸資産が、今後の販売予定を踏まえて先行して確保したことにより、前連結会計年度末に比べ1億9百万円増加したこと、並びに、短期貸付金が、セグメントに帰属しない全社（持株会社である当社）に対する貸付の増加により、前連結会計年度末に比べ80百万円増加したことによるものであります。

(負債)

負債は10億24百万円となり、前連結会計年度末に比べ2億15百万円増加いたしました。これは主に、買掛金が、商品仕入高及び原材料仕入高の増加により、前連結会計年度末に比べ135百万円増加したこと、並びに、未払法人税等が、中間納税額と確定申告額の増加等により、前連結会計年度末に比べ47百万円増加したことによるものであります。

(純資産相当額)

資産から負債を差し引いた純資産相当額は68億11百万円となり、前連結会計年度末に比べ1億62百万円増加いたしました。なお、純資産相当額を資産で除した自己資本比率相当は、前連結会計年度末に比べ2.3ポイント減少し86.9%となりました。

連結財政状態全般に関する事項

当連結会計年度における連結財政状態全般の各項目の内容を示すと、次のとおりであります。

a 総資産

流動資産は478億26百万円となり、前連結会計年度末に比べ82億20百万円増加いたしました。これは主に、現金及び預金が、営業活動による得られた資金の増加及び投資活動による使用した資金の減少により前連結会計年度末に比べ85億49百万円増加したことによるものであります。なお、流動資産の構成比は、前連結会計年度末に比べ3.9ポイント増加し33.2%となりました。

固定資産は963億19百万円となり、前連結会計年度末に比べ6億28百万円増加いたしました。その内容は次のとおりであり、固定資産の構成比は、前連結会計年度末に比べ3.9ポイント減少し66.8%となりました。

有形固定資産は766億92百万円となり、前連結会計年度末に比べ40百万円減少いたしました。これは主に、減価償却によるものであります。

無形固定資産は32億60百万円となり、前連結会計年度末に比べ19百万円増加いたしました。これは主に、ソフトウェアが、取得により前連結会計年度末に比べ1億19百万円増加したことによるものであります。

投資その他の資産は163億66百万円となり、前連結会計年度末に比べ6億49百万円増加いたしました。これは主に、投資有価証券が、保有する投資有価証券の時価総額の増加により前連結会計年度末に比べ10億73百万円増加したこと、並びに、退職給付に係る資産が、数理計算上の差異の発生により前連結会計年度末に比べ4億15百万円増加したことによるものであります。

b 総負債

流動負債は353億9百万円となり、前連結会計年度末に比べ35億44百万円増加いたしました。これは主に、買掛金が、商品仕入高の増加により、前連結会計年度末に比べ6億67百万円増加したこと、流動負債「その他」が、諸経費や設備投資に係る未決済残高が増したことにより、前連結会計年度末に比べ23億94百万円増加したこと、並びに、未払法人税等が、中間納税額と確定申告額の増加等により、前連結会計年度末に比べ4億88百万円増加したことによるものであります。なお、流動負債の構成比は、前連結会計年度末に比べ1.0ポイント増加し24.5%となりました。

固定負債は136億17百万円となり、前連結会計年度末に比べ6億18百万円減少いたしました。これは主に、リース債務が、返済により前連結会計年度末に比べ2億56百万円減少したこと、並びに、長期預り保証金が、約定償還により前連結会計年度末に比べ3億56百万円減少したことによるものであります。なお、固定負債の構成比は、前連結会計年度末に比べ1.1ポイント減少し9.4%となりました。

c 純資産

株主資本は921億36百万円となり、前連結会計年度末に比べ49億82百万円増加いたしました。増加要因は、親会社株主に帰属する当期純利益の計上88億3百万円であり、減少要因は、剰余金の配当25億87百万円、並びに、自己株式の取得12億32百万円であります。

その他の包括利益累計額は30億81百万円となり、前連結会計年度末に比べ9億40百万円増加いたしました。これは主に、その他有価証券評価差額金が、保有する投資有価証券の時価総額の増加により前連結会計年度末に比べ7億36百万円増加したことによるものであります。

なお、自己資本比率は、前連結会計年度末に比べ0.1ポイント増加し66.1%となりました。

(3) キャッシュ・フローの状況の概要及び分析・検討内容

当連結会計年度末における現金及び現金同等物（以下、「資金」といいます。）は、304億36百万円（前連結会計年度末比85億49百万円増）となりました。

セグメント別キャッシュ・フロー

当連結会計年度末における各セグメントの資金の期末残高を示すと、次のとおりであります。なお、各セグメントの資金の期末残高には、報告セグメントに帰属しない全社（持株会社である当社）の資金の期末残高は含まれておりません。

a スーパーマーケット

スーパーマーケット事業は、現金販売が主体であるため資金の流動性が高く、滞留資金が極力生じないよう効率的な資金繰りに努めております。

資金の期末残高は、271億47百万円となり前連結会計年度末に比べ71億58百万円増加いたしました。これは主に、営業活動の結果得られた資金が、経常利益の増加、営業債権債務の未決済部分の差異、法人税等の支払額の減少により、前年同期に比べ増加したこと、並びに、投資活動の結果使用した資金が、設備投資時期の関係で、前年同期に比べ減少したことによるものであります。

b その他

資金の期末残高は、6億89百万円となり、前連結会計年度末に比べ8百万円増加いたしました。これは主に、営業活動の結果得られた資金に対し、財務活動により使用した資金が、セグメントに帰属しない全社（持株会社である当社）に対する配当金の支払が増して増加したことで、資金の増加が微増に収まったことによるものであります。

連結キャッシュ・フロー全般に関する事項

当連結会計年度における連結キャッシュ・フロー全般の各項目の内容を示すと、次のとおりであります。

a 営業活動によるキャッシュ・フロー

営業活動の結果得られた資金は169億39百万円となり、前年同期に比べ51億23百万円増加（前年同期比43.4%増）いたしました。これは主に、営業債権と営業債務の増減額が、前年同期と当連結会計年度の曜日周りの違いにより未決済部分の差異が生じたこと、法人税等の支払額が、中間納税額と確定申告額の関係により前年同期に比べ6億94百万円減少したことによるものであります。

b 投資活動によるキャッシュ・フロー

投資活動の結果使用した資金は42億49百万円となり、前年同期に比べ34億20百万円減少（前年同期比44.6%減）いたしました。これは主に、有形固定資産の取得による支出が、前年同期における新本社への投資の反動及び店舗への設備投資時期の関係で前年同期に比べ31億41百万円減少（前年同期比43.7%減）したことによるものであります。

c 財務活動によるキャッシュ・フロー

財務活動の結果使用した資金は41億40百万円となり、前年同期に比べ8億62百万円増加（前年同期比26.3%増）いたしました。これは主に、配当金の支払額が、増配により前年同期に比べ3億46百万円増加したこと、並びに、自己株式の取得による支出が、取締役会決議に基づく自己株式の取得（約定日基準による取得期間：2025年2月5日から2025年8月31日、取得しうる株式の総数上限200万株、株式の取得価額の総額上限20億円）を実施したことにより、前年同期に比べ5億9百万円増加したことによるものであります。なお、本自己株式の取得につきましては、2025年4月28日約定の買付けをもって、取得価額の上限に達したため終了しております。

(4) 資本の財源及び資金の流動性に係る情報

当社グループは、スーパーマーケット事業を主体としており、売上金の回収期間が比較的短い特性があるため、営業活動の収益性を高める一方、余剰資金の削減を積極的に進め、手許流動性の向上と自己資金を主体とした事業運営に努めております。

設備投資については、財務健全性を鑑み営業活動によるキャッシュ・フローの範囲内で行うことを基本とし、最近5連結会計年度の状況は、営業活動の結果得られた資金が平均で130億円程度に対し、投資活動の結果使用した資金は平均で80億円程度で推移しており、方針に沿った結果となっております。

資金調達の方法については、自己資金を基本とし、短期的に運転資金が不足した場合には、金融機関から短期運転資金の調達を行っており、長期運転資金の調達については、現時点では想定しておりません。

資金調達の状況については、当連結会計年度末において、金融機関から借り入れている短期借入金並びに長期借入金（1年内返済予定のものを含む）の残高はありません。なお、当連結会計年度においては、金融機関より短期運転資金を延べ262億円調達し、延べ262億円返済しております。

今後の資金需要の動向については、概ね、これまでと同様の状況が続くと考えております。

なお、当連結会計年度のキャッシュ・フローの状況については、「(3) キャッシュ・フローの状況の概要及び分析・検討内容」に記載したとおりであります。

当社の企業集団のキャッシュ・フロー等に関する指標を示すと、次のとおりであります。

回次		第71期	第72期	第73期	第74期	第75期
決算年月		2022年3月	2023年3月	2024年3月	2025年3月	2026年3月
自己資本比率	(%)	63.4	64.1	63.4	66.0	66.1
時価ベースの自己資本比率	(%)	63.1	64.4	71.6	64.0	76.4
キャッシュ・フロー対有利子負債比率	(倍)	0.3	0.2	0.1	0.2	0.1
インタレスト・カバレッジ・レシオ	(倍)	225.1	314.7	435.8	277.3	478.9

(注) 1 各指標の計算方法は以下のとおりであります。

- ・ 自己資本比率 = 自己資本 ÷ 総資産
- ・ 時価ベースの自己資本比率 = 株式時価総額 ÷ 総資産
- ・ キャッシュ・フロー対有利子負債比率 = 有利子負債 ÷ キャッシュ・フロー
- ・ インタレスト・カバレッジ・レシオ = キャッシュ・フロー ÷ 利払い

2 各指標はいずれも連結ベースの財務数値により計算しております。

3 株式時価総額は、期末株価終値 × 期末発行済株式総数(自己株式控除後)により計算しております。

4 有利子負債は連結貸借対照表に計上されている負債のうち利子を支払っている全ての負債を対象にしております。

5 キャッシュ・フローは連結キャッシュ・フロー計算書の営業活動によるキャッシュ・フローを使用しております。

6 利払いは連結キャッシュ・フロー計算書の利息の支払額を使用しております。

(5) 経営成績に重要な影響を与える要因

当社グループが主として事業展開しております小売業、特にスーパーマーケット事業については、競合各社の新規出店が相次ぎ、市場全体がいわゆるオーバーストアの状態にあり、企業淘汰や外資を巻き込んだ業界再編の様相を呈しております。このような状況は、当社グループがドミナント化を図りつつ出店している地域にも重要な影響を及ぼしていると判断しております。

(6) 戦略的現状と見通し

消費者のライフスタイルは年々変化しており、生活シーンの多様化はますます進んでいくものと考えております。また、物価が継続的に上昇する経済環境において、消費者の購買動向は、メリハリをつけた選択、価値の見極めの傾向が顕著に表れてきております。

このような現状において、数ある企業の店舗から当社グループの店舗へのお客様の支持を獲得し続けていくためには、販売する商品の品質・品揃え・価格といった基本的事項の徹底はもとより、食を中心とした生活全体に対する様々な提案とサービスの充実を図っていくことが重要であると考えております。

(7) 経営者の問題認識と今後の方針

当社グループを取り巻く経営環境は、個人消費の動向や他社との競合の問題等を踏まえ、今後も厳しい状況が続くものと考えております。

当社グループは、これらの状況を踏まえ、お客様から真にご支持をいただける経営を行っていくことが重要であると考えており、経営理念を「我々は毎日の生活に必要な品を廉価で販売し、より豊かな文化生活の実現に寄与することを目的とする」と定め、それぞれの事業が地域に密着して経営を行っております。

特に、主力であるスーパーマーケット事業は、「鮮度」、「品質」、「品揃え」、「価格」、「サービス」などにおいて地域のお客様から圧倒的に支持されるリージョナル・チェーンの実現を目指してまいります。

(8) 連結財務諸表の作成に当たって用いた会計上の見積り及び当該見積りに用いた仮定のうち重要なもの

当社グループの連結財務諸表は、我が国において一般に公正妥当と認められている会計基準(いわゆる日本基準)に基づき作成されており、財政状態、経営成績及びキャッシュ・フローに関する以下の分析を行っております。

当社経営陣は、連結財務諸表の作成に際し、決算日における資産・負債の報告数値及び偶発債務の開示、並びに、報告期間における収入・費用の報告数値に影響を与える見積り及び仮定の設定を行う必要があり、仕入りバート、貸倒債権、投資、法人税等、財務活動、退職金、偶発事象や訴訟等に関する見積り及び判断に対して、継続して評価を行っております。また、過去の実績や状況に応じ合理的だと考えられる様々な要因に基づき見積り及び判断を行い、その結果は、他の方法では判断しにくい資産・負債の簿価及び収入・費用の報告数値につい

での判断の基礎となります。実際の結果は、見積り特有の不確実性があるため、これらの見積り及び仮定に基づく数値と異なる場合があります。

当社グループは、以下の会計上の見積り及び当該見積りに用いた仮定が特に重要であると考えております。

繰延税金資産の回収可能性

当社グループは、グループ通算制度は適用しておらず、繰延税金資産について、当社グループ企業（納税主体）ごとに、「繰延税金資産の回収可能性に関する適用指針」（企業会計基準適用指針第26号 企業会計基準委員会）に定める「企業の分類に応じた繰延税金資産の回収可能性に関する取扱い」における会社分類を検討し、同指針に定める一時差異のうち、将来減算一時差異に係る繰延税金資産の回収可能性を評価しており、将来における一時差異の解消見込み（以下、「スケジューリング」といいます。）が明確でないと判断された将来減算一時差異に係る繰延税金資産については、回収可能性がないと判断し、評価性引当額を設定して繰延税金資産から控除しております。なお、その内容につきましては、「第一部 企業情報 第5 経理の状況 1 連結財務諸表等 注記事項（税効果会計関係）」に示したとおりであります。

会社分類の評価においては、一時差異の総額、過去の課税所得、将来の経営環境の評価等を含み、過去実績、翌期の予算、今後の経営環境、中期経営計画等を総合的に勘案し検討しており、当連結会計年度末において、近い将来に経営環境の著しい変化が見込まれないという仮定のもと、当社グループ全社が、会社分類1（繰延税金資産の全額について回収可能性があると判断する会社）又は会社分類2（スケジューリング不能な将来減算一時差異に係る繰延税金資産については原則として回収可能性がないと判断されるが、将来減算一時差異のうち、将来のいずれかの時点において損金に算入される可能性が高いと見込まれるものについて合理的な根拠をもって説明が可能な場合、その将来減算一時差異に係る繰延税金資産については回収可能性があると判断する会社）のいずれかに該当すると判断しております。

会社分類2に該当する会社においては、スケジューリング可能な将来減算一時差異に係る繰延税金資産の全額を回収可能と判断しており、スケジューリング不能な将来減算一時差異に係る繰延税金資産については、当連結会計年度末現在、15億85百万円の評価性引当額を設定しております。なお、この対象のほとんどは、固定資産の減損損失計上に伴い計上された土地等の非償却資産に関する将来減算一時差異に係る繰延税金資産であり、売却等に係る意思決定又は実施計画等がない限り、当該繰延税金資産に対する評価性引当額の取崩は行われません。

会社分類及び繰延税金資産の回収可能性を評価するにあたっては、将来の課税所得及び慎重かつ実現性の高い継続的な税務計画を検討しますが、将来、各当社グループ会社を取り巻く経営環境の変化がもたらす課税所得の見込みや会社分類の変更、スケジューリングの変化等により、翌連結会計年度以降の連結財務諸表において、認識する繰延税金資産及び法人税等調整額の金額に影響を及ぼす可能性があります。なお、繰延税金資産の一部又は全部を将来回収できないと判断した場合、当該判断を行った期間に繰延税金資産に対する評価性引当額の控除増加額を費用として計上します。同様に、繰延税金資産の一部又は全部を将来回収できると判断した場合は、当該判断を行った期間に繰延税金資産に対する評価性引当額の控除減少額を収益として計上します。

固定資産の減損

当社グループは、主としてスーパーマーケット事業を営んでおり、固定資産の減損に係る回収可能性の評価にあたり、他の資産又は資産グループから概ね独立したキャッシュ・フローを生み出す最小単位を考慮し、主として店舗を基本単位として資産のグルーピングを行っており、収益性が著しく低下した資産又は資産グループについて、固定資産の帳簿価額を回収可能価額まで減額し、当該減少額を減損損失として計上することとしております。なお、当連結会計年度において計上した減損損失は1億72百万円であり、その内容につきましては、「第一部 企業情報 第5 経理の状況 1 連結財務諸表等 注記事項（連結損益計算書関係）」に示したとおりであります。

回収可能価額の評価は、正味売却価額と使用価値のいずれか高い方により測定しております。正味売却価額は、各資産グループの構成資産について、市場価格が観察できる場合には観察可能な市場価格とし、市場価格が観察できない場合には、路線価又は固定資産税評価額等を勘案した合理的な見積りにより算定しております。また、使用価値は、各資産グループの継続的使用と使用後の構成資産の処分によって見込まれる将来キャッシュ・フローを、借入資本コストと自己資本コストを加重平均した資本コスト（WACC）で現在価値に割り引いて算定しております。

店舗に関する将来キャッシュ・フローは、継続的な使用とその後の処分によって見込まれるキャッシュ・フローを、その構成要素である売上高、売上総利益率、販売費及び一般管理費、構成資産の処分価値等につい

て、過去実績、競合関係や近隣状況の変化、翌期の予算、今後の改廃等を総合的に勘案し、年度ごとに算出した値の経済的残存使用年数における累計値として見積もっております。経済的残存年数は、上限を20年とし、自社物件及び普通借地物件については、店舗の残存耐用年数を用い、定期借地物件については、残存借地期間を用いております。資本コストは、外部より入手しており、当連結会計年度において用いた値は5.8%で、その算定基礎には、当社の負債・株式時価総額の構成のほか、国債の利回り、予想マーケットリターン、当社株式の株価、株式市場全体の株価指標等の要素が含まれております。

なお、重要な会計上の見積りの内容につきましては、「第一部 企業情報 第5 経理の状況 1 連結財務諸表等 注記事項（重要な会計上の見積り）」に示したとおりであります。

固定資産の回収可能価額の評価の前提条件には、投資期間を通じた将来の収益性の評価や資本コストなどが含まれますが、これらの前提条件は長期的な見積りに基づくため、将来の各資産グループを取り巻く経営環境の変化による収益性の変動や金融市況の変動により、回収可能性を著しく低下させる変化が見込まれた場合、翌連結会計年度以降の連結財務諸表において、追加の減損損失が発生する可能性があります。

有価証券の減損

当社グループは、保有目的が純投資目的以外の目的である投資株式のほか、債券等を保有しており、これらの投資には、市場価格のない株式等以外のものとして時価法で評価する上場株式等と、市場価格のない株式等として主として移動平均法による原価法で評価する非上場株式等が含まれております。なお、当連結会計年度末現在における投資有価証券の残高は48億52百万円であり、このうち時価をもって連結貸借対照表計上額とするものが45億25百万円、取得原価をもって連結貸借対照表計上額とするものが3億26百万円であります。時価をもって連結貸借対照表計上額とするもの内容につきましては、「第5 経理の状況 1 連結財務諸表等 注記事項（有価証券関係）」に示したとおりであります。

上場株式等への投資の場合、期末における時価が取得原価に比べ50%以上下落した場合には全て減損処理を行い、30～50%程度下落した場合には、個別銘柄ごとの市場価格の推移、金融市場の動向、発行会社の業績等を総合的に勘案した時価の回復可能性を考慮し、必要と認められた額について減損処理を行っております。また、非上場株式等への投資の場合、それらの発行体の純資産額等に基づく評価額が取得原価に比べ50%以上下落した場合には全て減損処理を行っております。

将来の金融市況の悪化又は発行会社の業績不振により、現在の投資有価証券の簿価に反映されていない損失又は簿価の回収不能額を生じた場合、翌連結会計年度以降の連結財務諸表において、投資有価証券評価損の計上が必要となる可能性があります。

貸倒引当金の設定

当社グループは、債権の貸倒時に発生する回収不能見込額に対して貸倒引当金を計上しております。

債権区分については、貸倒懸念が顕在化していないものを一般債権とし、貸倒懸念が顕在化しているものを貸倒懸念債権等として区分しております。

貸倒懸念が顕在化していない一般債権については、当社グループ企業ごとに、過去の貸倒実績と同等の貸倒実績が発生する可能性があるとの仮定のもと、過去3年の貸倒実績率に基づいて債権の期末残高に対し一括で回収不能見込額の見積りをしており、貸倒実績率は0.00%～0.01%で、貸倒引当金を0百万円計上しております。貸倒懸念が既に顕在化している特定の貸倒懸念債権等については、個別に回収可能性を勘案して回収不能見込額を見積もっており、対象となった貸倒懸念債権等の総額は当社グループ合計で28百万円であり、これに対し貸倒引当金を18百万円計上しております。

債権の回収可能性の評価は、債権保有先からの回収状況等の評価等が含まれますが、当社グループには考慮しえない外的要因が含まれるため、将来の債権に関する貸倒懸念の変化により、翌連結会計年度以降の連結財務諸表において、設定する貸倒引当金の金額に影響を及ぼす可能性があります。なお、一般債権の貸倒実績率が増加した場合又は債権の回収可能性を評価し貸倒懸念債権の増加を認識する判断をした場合、当該判断を行った期間に貸倒引当金の調整額を費用として計上します。同様に、一般債権の貸倒実績率が減少した場合又は債権の回収可能性を評価し貸倒懸念債権の減少を認識する判断をした場合は、当該判断を行った期間に貸倒引当金の調整額を収益として計上します。

退職給付に係る資産又は負債の算定

当社グループは、一部の企業で積立型の確定給付制度（規約型確定給付企業年金制度）を採用しております。退職給付に係る資産又は負債の計上にあたっては、退職給付債務と年金資産の純額を、退職給付に係る資産又は負債として計上しており、その内容につきましては、「第一部 企業情報 第5 経理の状況 1 連

結財務諸表等 注記事項（退職給付関係）」に示したとおりであります。

退職給付債務の算定においては、退職給付見込額を見積り、現在価値に割り引くことで算定するため、数理計算上の仮定の要素が含まれております。その主要なものにつきましては、「第5 経理の状況 1 連結財務諸表等 注記事項（退職給付関係）」に示したとおりであります。なお、割引率算定の基礎となるデュレーション（退職給付の支払見込期間を支払見込期間ごとの金額の現在価値で加重平均したもの）は10.1年であり、これに基づき対応する国債の利回りを指標として決定しております。

これらの計算基礎については、「退職給付に関する会計基準の適用指針」（企業会計基準適用指針第25号 企業会計基準委員会）の定めに基づき、数理計算上の仮定に重要な変動が生じている場合には、これを見直し、退職給付債務を再計算することとされております。当社グループでは、重要な変動の有無について、継続して検証を行っておりますが、退職給付債務が10%以上変動すると推定される場合には、退職給付債務の再計算を行い差額の追加計上を行います。なお、退職給付債務が10%変動する場合に該当するのは、割引率が現状より0.9ポイント程度変動した場合と想定しております。

数理計算上の仮定の前提となる要素につきましては、将来の経済条件、従業員構成等を含むため、数理計算上の仮定の見直しが生じた場合、翌連結会計年度以降の連結財務諸表において、認識する退職給付に係る資産又は負債並びに退職給付費用の金額に影響を及ぼす可能性があります。

仕入りレポートの計上

当社グループは、仕入高について、通常、発注書に基づき当社グループに対して商品が納品された時点、又は、サービスが提供された時点に計上しており、仕入りレポートについて、入金済みのものについては、その確定額を仕入高から控除し、入金未了のものについては、レポート契約書と仕入実績に基づいた見積り額を仕入高から控除しております。なお、見積りにあたっては、取引先より確認書を入手した上で、算定を行っております。

仕入りレポートの前提となる契約については、仕入実績に基づいて一定割合又は一定額で受領するものや、一定の条件を満たした場合に受領するものなど、様々な形態があるため、将来の契約内容や仕入実績の状況により、翌連結会計年度以降の連結財務諸表において、認識する仕入りレポートに影響を及ぼす可能性があります。

5 【重要な契約等】

- (1) 当社グループにおける事業の全部若しくは主要な部分の賃貸借又は経営の委任、他人と事業上の損益全部を共通にする契約、技術援助契約その他の重要な契約

継続的商取引契約

契約会社	契約先	契約日	契約内容
(株)原信	(株)シジシージャパン	1979年 3月10日	共同集中仕入機構の運営に協力し、分荷された商品を継続的に引き取る。
(株)ナルス	(株)シジシージャパン	2007年 6月21日	共同集中仕入機構の運営に協力し、分荷された商品を継続的に引き取る。
(株)フレッセイ	(株)シジシージャパン	1977年 9月1日	共同集中仕入機構の運営に協力し、分荷された商品を継続的に引き取る。
原信ナルス オペレーションサービス(株)	(株)シジシージャパン	2008年 6月1日	共同集中仕入機構の運営に協力し、分荷された商品を継続的に引き取る。

- (2) 当連結会計年度における会社法に定める組織再編行為等の決定
該当事項はありません。
- (3) 当社グループと株主間のガバナンスに関する合意
該当事項はありません。
- (4) 当社グループと株主間の株主保有株式の処分・買増し等に関する合意
該当事項はありません。
- (5) ローン契約と社債に付される財務上の特約
該当事項はありません。

6 【研究開発活動】

特記すべき事項はありません。

第3 【設備の状況】

1 【設備投資等の概要】

当連結会計年度において実施いたしました設備投資額は4,548百万円（うち、有形固定資産の取得による支出4,041百万円、無形固定資産の取得による支出421百万円及びその他85百万円）であり、これらに必要な資金は自己資金及びリース契約により充当いたしました。

セグメント別の設備投資等の概要について示すと、次のとおりであります。

(1) スーパーマーケット

重要な設備の新設等

当連結会計年度に完了した主な設備の新設等は、店舗の建替1店舗、並びに、店舗の改装3店舗に係るものであり、その内容は以下のとおりであります。

会社名	事業所名 (所在地)	設備の内容	投資金額 (百万円)	完了年月	完成後の増加能力
㈱原信	原信 美沢店 (新潟県長岡市)	店舗改装	609	2025年 9月	既存設備の改装であり、能力の増加はありません。
	原信 六日町店 (新潟県南魚沼市)	店舗建替	1,304	2026年 3月	年間売上予定額 2,100百万円
㈱フレッセイ	フレッセイ 富塚店 (群馬県伊勢崎市)	店舗改装	464	2025年 7月	既存設備の改装であり、能力の増加はありません。
	フレッセイ 連取店 (群馬県伊勢崎市)	店舗改装	499	2026年 3月	既存設備の改装であり、能力の増加はありません。

(注) 投資金額は、有形固定資産及び無形固定資産の取得価額の総額で示しており、キャッシュ・フロー上の調整並びに連結内部取引に係る調整を行っておりません。また、当該設備の完成後、当連結会計年度中に異動した資産を含んで表示しております。

重要な設備の除却等

該当事項はありません。

(2) その他

重要な設備の新設等

該当事項はありません。

重要な設備の除却等

該当事項はありません。

(3) 全社（共通）

重要な設備の新設等

該当事項はありません。

重要な設備の除却等

該当事項はありません。

2 【主要な設備の状況】

(1) セグメント情報

2026年3月31日現在

セグメントの名称	帳簿価額(百万円)						従業員数 (名)
	建物 及び構築物	機械装置 及び運搬具	土地 (面積千㎡)	リース資産	その他	合計	
スーパーマーケット	47,597 <7,456>	1,037 <0>	21,921 <2,610> (630)	1,196 < >	3,277 <4>	75,029 <10,071>	2,366 [6,615]
その他	476 <96>	63 <17>	500 <422> (2)	25 < >	57 <0>	1,125 <536>	181 [56]
全社(共通)	< >	20 <10>	< > ()	< >	0 < >	20 <10>	29 [3]
小計	48,073 <7,553>	1,121 <28>	22,422 <3,032> (633)	1,221 < >	3,335 <4>	76,175 <10,618>	2,576 [6,674]
消去及び調整	12 < >	1 < >	1,406 < 278> ()	< >	98 < >	1,519 < 278>	[]
連結	48,061 <7,553>	1,120 <28>	21,015 <2,754> (633)	1,221 < >	3,237 <4>	74,656 <10,340>	2,576 [6,674]

- (注) 1 各セグメントにおける金額は、連結会社間の取引により生じた内部利益消去並びに企業結合時に調整された全面時価評価法による評価差額調整前の数値であり、消去及び調整の金額は、セグメント内部に係るもの及びセグメント間に係るものの内部利益消去並びに企業結合時に調整された全面時価評価法による評価差額調整の合計であります。
- 2 帳簿価額に、建設仮勘定の金額は含んでおりません。
- 3 帳簿価額「その他」は、工具、器具及び備品であります。
- 4 上記中<内書>は、連結会社以外への賃貸設備であります。
- 5 上記中[外書]は、パートタイム社員の年間平均雇用人数であり、パートタイム社員の就業時間を正社員の就業時間で換算して人数を計算しております。

(2) セグメントの内容

スーパーマーケット

a 提出会社

該当事項はありません。

b 国内子会社

2026年3月31日現在

会社名	事業所名 (所在地)	設備の 内容	帳簿価額(百万円)					従業員数 (名)	
			建物 及び構築物	機械装置 及び運搬具	土地 (面積千㎡)	リース資産	その他		合計
(株)原信	原信 58店舗 (新潟県)	店舗	18,171 <3,830>	384 < >	9,559 < > (193)	547 < >	1,332 <1>	29,995 <3,831>	939 [3,137]
	原信 6店舗 (長野県)	店舗	919 <36>	18 < >	206 < > (6)	82 < >	99 < >	1,325 <36>	113 [306]
	原信 4店舗 (富山県)	店舗	1,733 <318>	8 < >	333 < > (9)	87 < >	154 <0>	2,318 <318>	87 [161]
	原信ナルス中之島 物流センター他 (新潟県長岡市他)	物流セ ンター	4,647 < >	12 < >	1,486 < > (74)	< >	6 < >	6,154 < >	12 [43]
	本部他 (新潟県長岡市他)	事務所 他	4,829 <155>	10 < >	1,531 <632> (59)	8 < >	391 < >	6,771 <787>	81 []

会社名	事業所名 (所在地)	設備の 内容	帳簿価額(百万円)						従業員数 (名)
			建物 及び構築物	機械装置 及び運搬具	土地 (面積千㎡)	リース資産	その他	合計	
㈱ナルス	ナルス 13店舗 (新潟県)	店舗	2,892 <9>	0 < >	1,421 < > (49)	41 < >	181 < >	4,535 <9>	166 [527]
	原信ナルス上越 物流センター他 (新潟県上越市)	物流セ ンター	560 < >	0 < >	666 < > (48)	< >	1 < >	1,228 < >	16 [23]
	本部他 (新潟県上越市他)	事務所 他	38 <32>	0 <0>	240 <240> (11)	< >	1 <0>	281 <273>	4 [7]
㈱フレッセイ	フレッセイ 44店舗他 (群馬県)	店舗	11,353 <2,871>	0 <0>	3,668 < > (75)	424 < >	923 <3>	16,369 <2,874>	494 [1,710]
	フレッセイ 3店舗 (栃木県)	店舗	165 <7>	0 < >	< > ()	0 < >	20 < >	185 <7>	30 [111]
	フレッセイ 3店舗 (埼玉県)	店舗	77 <48>	0 < >	33 < > (4)	< >	5 <0>	116 <48>	19 [86]
	フレッセイ前橋 物流センター (群馬県前橋市)	物流セ ンター	1,066 < >	46 < >	447 < > (18)	< >	97 < >	1,657 < >	25 [130]
	本社他 (群馬県前橋市他)	事務所 他	711 <147>	0 <0>	2,131 <1,672> (69)	1 < >	14 <0>	2,859 <1,820>	120 [37]
原信ナルスオ ペレーション サービス㈱	本社他 (新潟県長岡市)	事務所	< >	< >	< > ()	< >	0 < >	0 < >	159 [43]
㈱ローリー	本社及び工場 (新潟県長岡市他)	事務所 及び 工場	430 <1>	555 < >	168 <64> (6)	3 < >	45 < >	1,203 <65>	95 [292]
アクシアル レーベル㈱	本社 (新潟県長岡市)	事務所	< >	< >	< > ()	< >	< >	< >	6 [2]
㈱原信ネット オーダー	本社 (新潟県長岡市)	事務所	< >	< >	< > ()	< >	< >	< >	[]
高翔商事㈱	本社 (群馬県高崎市)	事務所	< >	< >	25 < > (0)	< >	< >	25 < >	[]
合計			47,597 <7,456>	1,037 <0>	21,921 <2,610> (630)	1,196 < >	3,277 <4>	75,029 <10,071>	2,366 [6,615]

- (注) 1 帳簿価額に、建設仮勘定の金額は含んでおりません。
2 帳簿価額「その他」は、工具、器具及び備品であります。
3 上記中<内書>は連結会社以外への賃貸設備であります。
4 上記中[外書]はパートタイム社員の年間平均雇用人数であり、パートタイム社員の就業時間を正社員の就業時間で換算して人数を計算しております。
5 (株)原信、(株)ナルス、(株)フレッセイに関し、設備の内容を「店舗」としている部分について、事業所名に記載された店舗数はスーパーマーケットの店舗数であり、他業態の店舗(100円ショップ)は「他」と表記しております。
6 物流センターには、併設の食品加工工場を含んでおります。
7 現在休止中の主要な設備はありません。
8 上記の他、主として店舗に係る建物及び構築物、土地を賃借しており、年間賃借料(セグメント間の内部取引を含む)を5,594百万円支払っております。

c 在外子会社

該当事項はありません。

その他

a 提出会社

該当事項はありません。

b 国内子会社

2026年3月31日現在

会社名	事業所名 (所在地)	設備の 内容	帳簿価額(百万円)					従業員数 (名)	
			建物 及び構築物	機械装置 及び運搬具	土地 (面積千㎡)	リース資産	その他		合計
(株)原興産	本社他 (新潟県長岡市他)	事務所 他	408 <96>	58 <17>	422 <422> (0)	1 < >	3 <0>	895 <536>	23 [46]
(株)アイテック	本社他 (新潟県長岡市他)	事務所 他	1 < >	< >	< > ()	16 < >	47 < >	65 < >	99 [4]
高速印刷(株)	本社他 (新潟県長岡市他)	事務所 他	66 < >	5 < >	78 < > (2)	7 < >	7 < >	164 < >	59 [6]
合計			476 <96>	63 <17>	500 <422> (2)	25 < >	57 <0>	1,125 <536>	181 [56]

- (注) 1 帳簿価額に、建設仮勘定の金額は含んでおりません。
 2 帳簿価額「その他」は、工具、器具及び備品であります。
 3 上記中<内書>は連結会社以外への賃貸設備であります。
 4 上記中[外書]はパートタイム社員の年間平均雇用人数であり、パートタイム社員の就業時間を正社員の就業時間で換算して人数を計算しております。
 5 現在休止中の主要な設備はありません。
 6 上記の他、主として事務所に係る建物及び構築物を賃借しており、年間賃借料(セグメント間の内部取引を含む)を63百万円支払っております。

c 在外子会社

該当事項はありません。

全社(共通)

a 提出会社

2026年3月31日現在

事業所名 (所在地)	設備の 内容	帳簿価額(百万円)					従業員数 (名)	
		建物 及び構築物	機械装置 及び運搬具	土地 (面積千㎡)	リース資産	その他		合計
本社 (新潟県長岡市)	事務所	< >	20 <10>	< > ()	< >	0 < >	20 <10>	29 [3]
合計		< >	20 <10>	< > ()	< >	0 < >	20 <10>	29 [3]

- (注) 1 帳簿価額に、建設仮勘定の金額は含んでおりません。
 2 帳簿価額「その他」は、工具、器具及び備品であります。
 3 上記中<内書>は連結会社以外への賃貸設備であります。
 4 上記中[外書]はパートタイム社員の年間平均雇用人数であり、パートタイム社員の就業時間を正社員の就業時間で換算して人数を計算しております。
 5 現在休止中の主要な設備はありません。
 6 上記の他、主として事務所に係る建物及び構築物を賃借しており、年間賃借料(セグメント間の内部取引を含む)を20百万円支払っております。

b 国内子会社

該当事項はありません。

c 在外子会社

該当事項はありません。

3 【設備の新設、除却等の計画】

(1) 重要な設備の新設等

スーパーマーケット

a 提出会社

該当事項はありません。

b 国内子会社

会社名	事業所名 (所在地)	設備の 内容	投資予定額		資金調達 方法	着手 年月	完了 予定年月	完成後の 増加能力
			総額 (百万円)	既支払額 (百万円)				
(株)原信	原信 加茂店 (新潟県加茂市)	店舗新設	1,580	544	自己資金 及び リース	2026年 6月	2027年 3月	年間売上予定額 1,900百万円

- (注) 1 事業所名は仮称であり、今後変更になる可能性があります。
 2 投資予定額には、有形固定資産、無形固定資産及びリース投資資産の取得価額並びに諸費用を含んでおります。
 3 着手年月は、設備の建設工事に係る時期を記載しております。

c 在外子会社

該当事項はありません。

その他

提出会社、国内子会社、在外子会社のいずれについても、該当事項はありません。

全社（共通）

提出会社、国内子会社、在外子会社のいずれについても、該当事項はありません。

(2) 重要な設備の除却等

スーパーマーケット

提出会社、国内子会社、在外子会社のいずれについても、該当事項はありません。

その他

提出会社、国内子会社、在外子会社のいずれについても、該当事項はありません。

全社（共通）

提出会社、国内子会社、在外子会社のいずれについても、該当事項はありません。

第4 【提出会社の状況】

1 【株式等の状況】

(1) 【株式の総数等】

【株式の総数】

種類	発行可能株式総数(株)
普通株式	152,000,000
合計	152,000,000

【発行済株式】

種類	事業年度末現在 発行数(株) (2026年3月31日)	提出日現在 発行数(株) (2026年6月23日)	上場金融商品取引所 名又は登録認可金融 商品取引業協会名	内容
普通株式	93,552,156	93,552,156	東京証券取引所 プライム市場	1単元の株式数 100株
合計	93,552,156	93,552,156		

(2) 【新株予約権等の状況】

【ストックオプション制度の内容】

該当事項はありません。

【ライツプランの内容】

該当事項はありません。

【その他の新株予約権等の状況】

該当事項はありません。

(3) 【行使価額修正条項付新株予約権付社債券等の行使状況等】

該当事項はありません。

(4) 【発行済株式総数、資本金等の推移】

年月日	発行済株式 総数増減数 (株)	発行済株式 総数残高 (株)	資本金 増減額 (百万円)	資本金 残高 (百万円)	資本準備金 増減額 (百万円)	資本準備金 残高 (百万円)
2024年4月1日 (注)	70,164,117	93,552,156		3,159		13,731

(注) 株式分割による発行(基準日:2024年3月31日、効力発生日:2024年4月1日、分割割合:1株につき4株) 70,164,117株

(5) 【所有者別状況】

2026年3月31日現在

区分	株式の状況(1単元の株式数100株)								単元未満 株式の状況 (株)
	政府及び 地方 公共団体	金融機関	金融商品 取引業者	その他の 法人	外国法人等		個人 その他	合計	
					個人以外	個人			
株主数 (人)		23	19	293	193	5	11,988	12,521	
所有株式数 (単元)		219,243	14,747	228,743	129,426	18	343,044	935,221	30,056
所有株式数 の割合(%)		23.44	1.58	24.46	13.84	0.00	36.68	100.00	

- (注) 1 自己株式4,964,748株が、「個人その他」に49,647単元、「単元未満株式の状況」に48株含まれております。
- 2 証券保管振替機構名義の株式1,200株が、「その他の法人」に12単元含まれております。
- 3 大株主の状況に記載している植木威行氏が実質所有する植木アセットマネジメント株式会社所有の株が「その他の法人」に24,000単元含まれております。

(6) 【大株主の状況】

2026年3月31日現在

氏名又は名称	住所	所有株式数 (千株)	発行済株式 (自己株式 を除く。)の 総数に対する 所有株式 数の割合 (%)
日本マスタートラスト信託銀行 株式会社(信託口)	東京都港区赤坂1丁目8番1号 赤坂インター シティA I R	7,237	8.16
株式会社第四北越銀行 (常任代理人 日本マスタートラスト 信託銀行株式会社)	新潟県新潟市中央区東掘前通7番町1071番地1 (東京都港区赤坂1丁目8番1号 赤坂イン ターシティA I R)	4,005	4.52
植木 威行	群馬県前橋市	3,452	3.89
株式会社商工組合中央金庫	東京都中央区八重洲2丁目10-17	2,912	3.28
原 和彦	新潟県長岡市	2,801	3.16
株式会社ニューサンライフ	群馬県前橋市千代田町2丁目4-14	2,338	2.64
原和彦アセットマネジメント 株式会社	新潟県長岡市川崎1丁目2497-3	2,217	2.50
原 信博	新潟県長岡市	2,144	2.42
株式会社日本カストディ銀行 (信託口)	東京都中央区晴海1丁目8-12	1,980	2.23
アクシアル リテイリング 従業員持株会	新潟県長岡市中之島1993番地17	1,742	1.96
合計		30,832	34.80

- (注) 1 所有株式数の千株未満は、切り捨てて表示しております。
- 2 発行済株式総数(自己株式を除く。)の総数に対する所有株式数の割合は、小数点第3位以下を切り捨てて表示しております。
- 3 上記の他、当社所有の自己株式4,964千株があります。
- 4 植木威行氏の所有株式数は、同氏及びその親族の資産管理会社である植木アセットマネジメント株式会社が所有する株式数2,400千株を含めた実質所有株式数を記載しております。
- 5 日本マスタートラスト信託銀行株式会社(信託口)の所有株式のうち、信託業務に係る株式数は、投資信託設定分3,512千株、年金信託設定分54千株、その他信託分3,670千株であります。
- 6 株式会社日本カストディ銀行(信託口)の所有株式のうち、信託業務に係る株式数は、投資信託設定分1,276千株、年金信託設定119千株、その他信託分579千株であります。

(7) 【議決権の状況】

【発行済株式】

2026年3月31日現在

区分	株式数 (株)	議決権の数 (個)	内容
無議決権株式			
議決権制限株式(自己株式等)			
議決権制限株式(その他)			
完全議決権株式(自己株式等)	(自己保有株式) 普通株式 4,964,700		
完全議決権株式(その他)	普通株式 88,557,400	885,574	
単元未満株式	普通株式 30,056		
発行済株式総数	93,552,156		
総株主の議決権		885,574	

(注) 1 「完全議決権株式(その他)」欄の普通株式には、証券保管振替機構名義の株式が1,200株含まれております。また、「議決権の数」欄には、証券保管振替機構名義の完全議決権株式に係る議決権の数12個が含まれております。

2 「単元未満株式」欄の普通株式には、自己株式が48株含まれております。

【自己株式等】

2026年3月31日現在

所有者の氏名 又は名称	所有者の住所	自己名義 所有株式数 (株)	他人名義 所有株式数 (株)	所有株式数 の合計 (株)	発行済株式総数に 対する所有株式数 の割合 (%)
(自己保有株式) アクシアル リテイリング 株式会社	新潟県長岡市 中之島1993番地17	4,964,700		4,964,700	5.30
合計		4,964,700		4,964,700	5.30

(注) 発行済株式総数に対する所有株式数の割合は、小数点第3位以下を切り捨てて表示しております。

(8) 【役員・従業員株式所有制度の内容】

当社には、役員持株会並びに従業員持株会がありますが、当社の株式を一定の計画に従い、継続的に取得させ、又は売り付けることを目的として、当社の株式の取得又は買い付けを行う信託その他の仕組みを利用した制度(役員・従業員株式所有制度)は導入していないため、該当事項はありません。

2 【自己株式の取得等の状況】

【株式の種類等】 会社法第155条第3号及び会社法第155条第7号による普通株式の取得

(1) 【株主総会決議による取得の状況】

該当事項はありません。

(2) 【取締役会決議による取得の状況】

区分	株式数 (株)	価額の総額 (円)
取締役会(2025年2月4日)での決議状況 (取得期間 2025年2月5日~2025年8月31日)	2,000,000	2,000,000,000
当事業年度前における取得自己株式	785,000	767,458,485
当事業年度における取得自己株式	1,159,700	1,232,449,411
残存決議株式の総数及び価額の総額	55,300	92,104
当事業年度の末日現在の未行使割合(%)	2.76	0.00
当期間における取得自己株式		
提出日現在の未行使割合(%)	2.76	0.00

- (注) 1 各割合は、小数点第3位以下を切り捨てて表示しております。
- 2 取締役会での決議状況に関する事項(取得期間、株式数、価額の総額)は、約定日基準で記載しており、取得自己株式(株式数、価額の総額等)は、受渡日基準で記載しております。
- 3 自己株式取得の方法は、上記取締役会において、取引一任契約に基づく東京証券取引所における市場買付けとすることを決議しております。
- 4 当期間における取得自己株式には、2026年6月1日から有価証券報告書提出日までの間の取締役会決議による取得自己株式数は含めておりません。

区分	株式数 (株)	価額の総額 (円)
取締役会(2026年5月26日)での決議状況 (取得期間 2026年5月27日~2026年12月31日)	2,000,000	2,000,000,000
当事業年度前における取得自己株式		
当事業年度における取得自己株式		
残存決議株式の総数及び価額の総額	2,000,000	2,000,000,000
当事業年度の末日現在の未行使割合(%)	100.00	100.00
当期間における取得自己株式	54,200	55,447,201
提出日現在の未行使割合(%)	97.29	97.22

- (注) 1 各割合は、小数点第3位以下を切り捨てて表示しております。
- 2 取締役会での決議状況に関する事項(取得期間、株式数、価額の総額)は、約定日基準で記載しており、取得自己株式(株式数、価額の総額等)は、受渡日基準で記載しております。
- 3 自己株式取得の方法は、上記取締役会において、取引一任契約に基づく東京証券取引所における市場買付けとすることを決議しております。
- 4 当期間における取得自己株式には、2026年6月1日から有価証券報告書提出日までの間の取締役会決議による取得自己株式数は含めておりません。

(3) 【株主総会決議又は取締役会決議に基づかないものの内容】

区分	株式数 (株)	価額の総額 (円)
当事業年度における取得自己株式	264	299,308
当期間における取得自己株式		

- (注) 上記記載の取得自己株式は、すべて単元未満株式の買取請求によるものであり、当期間における取得自己株式数には、2026年6月1日から有価証券報告書提出日までの間の単元未満株式の買取請求による取得自己株式は含めておりません。

(4) 【取得自己株式の処理状況及び保有状況】

区分	当事業年度		当期間	
	株式数 (株)	処分価額の総額 (百万円)	株式数 (株)	処分価額の総額 (百万円)
引き受ける者の募集を行った取得自己株式				
消却の処分を行った取得自己株式				
合併、株式交換、株式交付、会社分割に係る 移転を行った取得自己株式				
その他 (単元未満株式の買増請求による売渡)				
保有自己株式数	4,964,748		5,018,948	

(注) 当期間における保有自己株式数には、2026年6月1日から有価証券報告書提出日までの間の取締役会決議による取得自己株式、単元未満株式の買増請求による取得自己株式及び買増請求による売渡自己株式の数は含めておりません。

3 【配当政策】

(1) 配当に関する基本方針

当社は、当社グループの持株会社として、グループ全体の財務体質強化と内部留保の確保を図る一方、株主の皆様への利益還元が経営の重要政策の一つであると考え、当社グループ全体の業績の状況や将来の事業展開、配当性向などを総合的に勘案し、株主の皆様へ配当を行うことを基本としております。

当社の剰余金の配当は、中間配当及び期末配当の年2回を基本としており、配当の決定機関は、中間配当が取締役会、期末配当が株主総会であります。

なお、当社は、会社法第454条第5項に基づき、中間配当について、「当社は、取締役会の決議によって、毎年9月30日を基準日として中間配当をすることができる。」旨を定款に定めております。

1株当たり年間配当額の決定におきましては、長期的に安定して当社株式を保有していただくため、連結1株当たり当期純利益の概ね30%程度を目安として、毎期の業績に連動した配当を継続して行うことといたします。加えて、2027年3月期以降5年間は累進配当の考え方に基づき「前期の水準（記念配当などを除く）に対して維持又は増配」を原則といたします。

内部留保資金につきましては、店舗の新設及び改装、情報システム、物流等の設備投資や財務体質の強化に活用してまいります。

(2) 当事業年度の配当額

当事業年度の配当額につきましては、配当に関する基本方針に鑑み、1株当たり年間配当額を29円（うち、1株当たり中間配当額13円、1株当たり期末配当額16円）といたしました。これにより、連結ベースの配当性向は29.2%となります。

基準日が当事業年度に属する剰余金の配当は、以下のとおりであります。

決議年月日	配当金の総額 (百万円)	1株当たり配当額 (円)
2025年11月11日 取締役会決議	1,151	13.00
2026年6月24日 定時株主総会決議（予定）	1,417	16.00

(注) 「決議年月日 2026年6月24日定時株主総会決議（予定）」は、当該定時株主総会の決議事項（議案）となっているものであり、本有価証券報告書提出日（定時株主総会終結前）において確定したものではありません。

(3) 直近事業年度の配当等の状況

配当

当社は、2024年4月1日付で当社普通株式1株につき4株の割合で株式分割を行っております。第70期の事業年度の期首に当該株式分割が行われたと仮定した場合の1株当たりの配当額の状況、並びに、連結ベースの配当性向を示すと以下のとおりであります。

回次	第71期	第72期	第73期	第74期	第75期	
決算年月	2022年3月	2023年3月	2024年3月	2025年3月	2026年3月 (予定)	
(分割前ベース) 1株当たり配当額						
中間配当額 (円)	25.00	25.00	30.00			
期末配当額 (円)	55.00	55.00	55.00			
合計・年間配当額 (円)	80.00	80.00	85.00			
(分割後ベース) 1株当たり配当額						
中間配当額 (円)	6.25	6.25	7.50	11.00	13.00	
期末配当額 (円)	13.75	13.75	13.75	16.00	16.00	
合計・年間配当額 (円)	20.00	20.00	21.25	27.00	29.00	
(連結配当性向)	(%)	26.1	29.0	26.0	27.1	29.2

(注) 1 指標の計算方法は以下のとおりであります。

- ・ 連結配当性向 = 1株当たり年間配当額 ÷ 連結1株当たり当期純利益
- 2 第75期の1株当たり配当額29円00銭のうち期末配当額16円00銭については、2026年6月24日開催予定の第75期定時株主総会の決議事項（議案）となっており、本有価証券報告書提出日（定時株主総会終結前）において確定したものではありません。

総還元性向

また、直近事業年度における取締役会決議に基づく自己株式の取得価額（上限）決議と連結ベースの総還元性向の実績を示すと次のとおりであります。なお、当社は、会社法第165条第2項の規定及び定款の定めに基づき、市場取引等による自己株式の取得を取締役会が決定できる旨を定めております。

回次	第71期	第72期	第73期	第74期	第75期
決算年月	2022年3月	2023年3月	2024年3月	2025年3月	2026年3月
自己株式の取得価額（上限）決議 (百万円)			1,500	2,000	
連結総還元性向 (%)	26.1	29.0	46.0	35.5	43.2

(注) 1 指標の計算方法は以下のとおりであります。

- ・ 連結総還元性向 = (配当金支払総額(決議ベース) + 自己株式取得金額) ÷ 親会社株主に帰属する当期純利益
- 2 自己株式の取得の詳細は次のとおりであります。
 - ・ 2024年3月期 取得期間（実績：約定日基準）2023年6月14日開始～2023年8月2日終了
 - ・ 2025年3月期 取得期間（実績：約定日基準）2025年2月10日開始～2025年4月28日終了

4 【コーポレート・ガバナンスの状況等】

(1) 【コーポレート・ガバナンスの概要】

コーポレート・ガバナンスに関する基本的な考え方

当社のコーポレート・ガバナンスに関する基本的な考え方は、意思決定の迅速化と透明性・公平性の確保を図り、責任体制を明確化するとともに、法令や社会的規範の遵守及び企業倫理の整備に努めることとあります。

経営における最も重要な事項は、地域のお客様に反復継続して当社グループの店舗をご利用していただけるかであり、常勤の取締役は日常的に販売現場の実態を正確に把握すべく活動し、お客様の変化にいち早く対応できるようにスリムでフラットな経営管理組織を構築しております。

また、当社は、株主、投資家、その他当社を取り巻く様々な利害関係者の皆様に、正確な情報を公平かつ適時に公開することを、情報公開の基本方針としています。開示にあたっては、法令、規則に定められた開示事項のほか、当社グループを理解していただくために有用であると判断されるものについても積極的に開示しており、これらの情報は、公に設置された各種媒体のほか、当社ホームページにおいて開示しています。

なお、当社グループは、企業集団全体の管理統括、経営監視を集中して行い、グループ全体に関わる意思決定の迅速化、経営効率の伸張を図るため、持株会社体制を採用しており、純粋持株会社である当社を中心に、各関係会社とその支配下に置かれる資本構成を形成しております。

このため、当社グループ全体の経営管理に係る業務の機能は、当社に集中して配置しております。

提出会社の企業統治の体制の概要及び当該企業統治の体制を採用する理由等

a 提出会社の企業統治の体制の概要及び当該企業統治の体制を採用する理由

(本有価証券報告書提出日現在(定時株主総会終結前)の状況)

当社グループは持株会社体制をとっており、持株会社である当社の支配、管理の下、各関係会社(以下、各事業会社といいます。)が、当社グループ全体の統一方針に従い、自主性、主体性、独自性を発揮して実際の事業を広域に行う構成となっております。

このため、当社は、各事業会社の業務執行状況の監視を集約的にを行い、当社グループ全体の企業統治体制の有効性を確保することを目的として、それぞれの監査役が独任で権限を発揮するとともに、常勤監査役が日常的にけん制機能を発揮できるよう、監査役会設置会社の形態を採用しております。

加えて、業務執行における意思決定において、独立した立場からの監督が機能できるよう、社外取締役を選任しております。

本有価証券報告書提出日(定時株主総会終結前)現在、役員の構成は、取締役9名、監査役4名となっており、取締役のうち3名が社外取締役(うち、1名は女性)、監査役のうち2名が社外監査役であります。

また、当社では、経営に関する意思決定と業務執行の役割を明確化し、企業集団全体の業務執行体制について迅速かつ機動的な経営戦略の実現を図るとともに、責任を明確化しコーポレート・ガバナンス体制を強化することを目的として、2007年5月より執行役員制度を導入しております。なお、任期は1年で、その構成は、員数12名(うち、取締役兼務2名)となっており、取締役会の決議により選任しております。

取締役は当社を中心とした企業集団全体に関する経営判断、業務執行の監督及び取締役会における意思決定について責任を負い、執行役員は取締役会の決議に基づき執行する業務について責任を負います。

この他、企業統治の体制を補完するとともに、維持強化するため、任意設置機関及び各種委員会等を設置しております。

(定時株主総会終結後の状況)

本有価証券報告書提出日後の2026年6月24日に開催予定の第75期定時株主総会終結の時をもって、取締役9名、並びに、監査役3名が任期満了となるため、本定時株主総会の決議事項(議案)として取締役9名選任の件、並びに、監査役3名選任の件を上程しております。当該議案が承認可決された場合、当該定時株主総会の直後に開催が予定される取締役会、並びに、監査役会の決議事項(役職等)を経て、役員の構成は、取締役9名、監査役4名となり、取締役のうち3名が社外取締役(うち、2名は女性)、監査役のうち2名が社外監査役となる予定であります。

b 提出会社の企業統治の体制の概要に関する関係図

提出会社の企業統治に関する関係図を示すと、次のとおりであります。

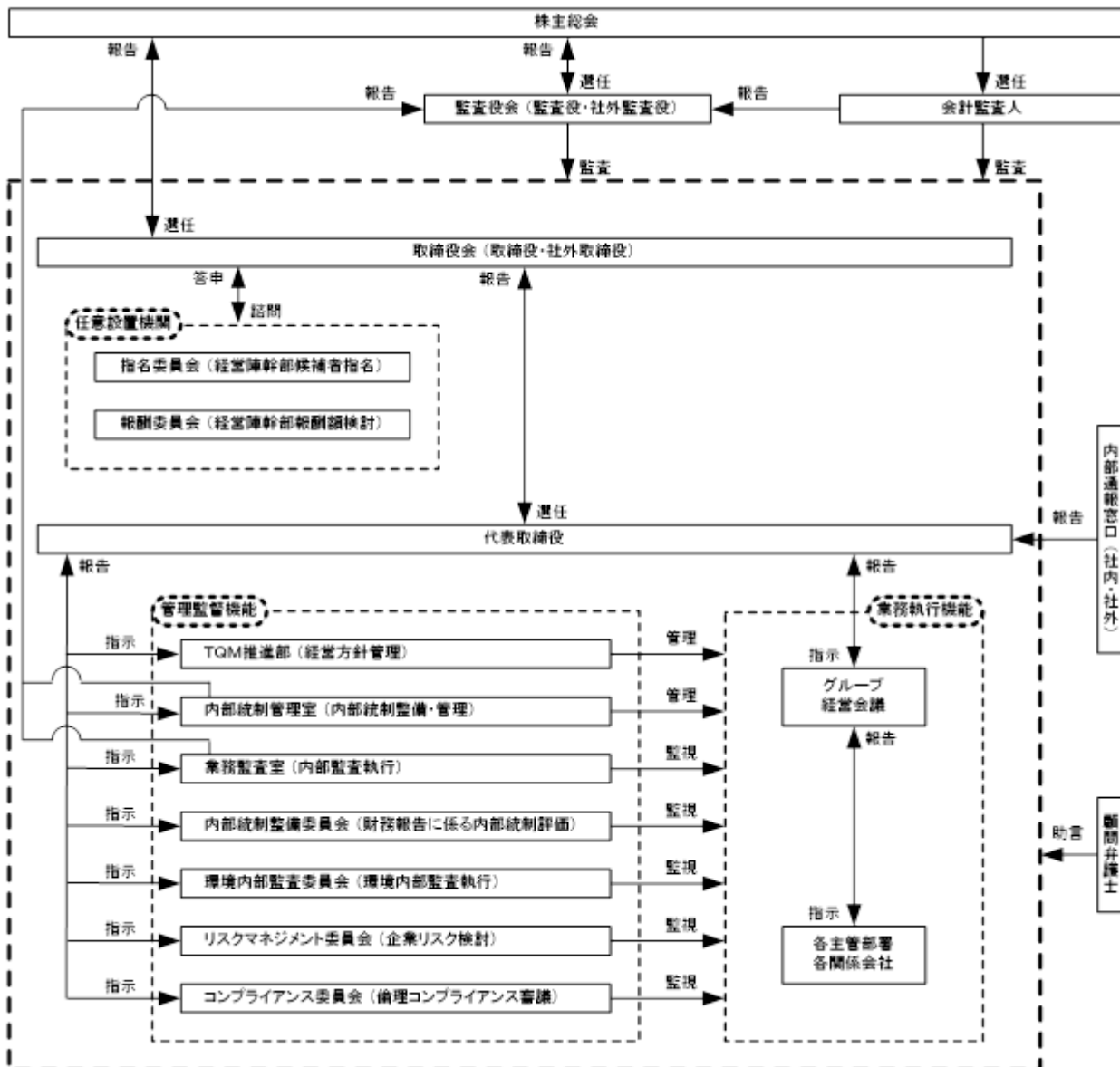

c 提出会社の設置する機関等に関する説明

提出会社の設置する機関等に関する説明（専任部署を除く。）を示すと、次のとおりであります。なお、構成員の氏名等の役職名は、本有価証券報告書提出日現在（定時株主総会終結前）の状況であり、複数兼務の場合、代表的な役職名を記載しております。

なお、2026年6月24日開催予定の定時株主総会終結の時をもって、取締役1名（丸山三行）、社外取締役1名（新原皓一）、並びに、常勤監査役（社外監査役）1名（八子淳一）は任期満了により退任するため、本定時株主総会の議案（決議事項）として「取締役9名選任の件」における新任取締役候補者として、取締役1名（宮路光広）及び社外取締役1名（高野真規）、並びに、「監査役3名選任の件」における新任監査役候補者として、常勤監査役（社外監査役）1名（星浩喜）を提案しております。

以下記載の構成員の氏名等について、本議案が承認可決された場合の変更点については、当該定時株主総会の直後に開催が予定される取締役会、並びに、監査役会の決議事項（役職等）を踏まえ注書きしております。

機関等の名称、目的、権限等	構成員の氏名等
取締役会 （目的） 業務執行の意思決定、監督 （権限等） 重要事項に関する意思決定、 審議事項の審議、報告事項の 報告、取締役の職務執行の監 督、代表取締役の選任・解任 等 （開催頻度） 基本毎月1回、その他必要に 応じて開催	（議長） 代表取締役社長・CEO 原 和彦 （その他構成員） 取締役副社長・CFO・執行役員 物流企画部長 山岸 豊後 常務取締役 丸山 三行 (注) 常務取締役・CMDO 中川 学 (注) 取締役 早川 仁 取締役・CHRO・執行役員 人事企画部長 丸山 将範 取締役（社外取締役） 新原 皓一 (注) 取締役（社外取締役） 菊野 麻子 取締役（社外取締役） 水流 潤太郎 常勤監査役（社外監査役） 八子 淳一 (注) 常勤監査役 岩崎 良次 常勤監査役 高橋 哲也 監査役（社外監査役） 斎藤 良人 （注）2026年6月24日開催予定の第75期定時株主総会終結後の異動予定 ・退任 常務取締役 丸山 三行 取締役（社外取締役） 新原 皓一 常勤監査役（社外監査役） 八子 淳一 ・新任 取締役 宮路 光広（新任取締役） 取締役（社外取締役） 高野 真規（新任取締役） 常勤監査役（社外監査役） 星 浩喜（新任監査役） ・役職変更 専務取締役・CMDO 中川 学

機関等の名称、目的、権限等	構成員の氏名等
監査役会 （目的） 監査役監査の有効性強化 （権限等） 監査報告書の作成、常勤監査 役の選定及び解職、監査の方 針・業務及び財産の状況の調 査の方法その他の監査役の職 務の執行に関する事項の決定 （開催頻度） 基本毎月1回、その他必要に 応じて開催	（議長） 常勤監査役（社外監査役） 八子 淳一 (注) （その他構成員） 常勤監査役 岩崎 良次 常勤監査役 高橋 哲也 監査役（社外監査役） 斎藤 良人 （注）2026年6月24日開催予定の第75期定時株主総会終結後の異動予定 ・退任 （議長）常勤監査役（社外監査役） 八子 淳一 ・新任 （議長）常勤監査役（社外監査役） 星 浩喜（新任監査役）

機関等の名称、目的、権限等	構成員の氏名等
指名委員会	(委員長) 取締役副社長・CFO・執行役員 物流企画部長 山岸 豊後
(目的) 役員候補者の決定プロセスにおける公正性確保	(その他委員) 取締役(社外取締役) 新原 皓一 (注) 取締役(社外取締役) 水流 潤太郎 監査役(社外監査役) 斎藤 良人
(権限等) 当社グループ各社の取締役、監査役、執行役員候補者の起案	(注) 2026年6月24日開催予定の第75期定時株主総会終結後の異動予定
(開催頻度) 随時	・退任 取締役(社外取締役) 新原 皓一 ・新任 取締役(社外取締役) 菊野 麻子(再任取締役)

機関等の名称、目的、権限等	構成員の氏名等
報酬委員会	(委員長) 取締役副社長・CFO・執行役員 物流企画部長 山岸 豊後
(目的) 役員報酬の決定プロセスにおける公正性確保	(その他委員) 取締役(社外取締役) 新原 皓一 (注) 取締役(社外取締役) 水流 潤太郎 監査役(社外監査役) 斎藤 良人
(権限等) 当社グループ各社の取締役、監査役、執行役員の評価、報酬額の起案	(注) 2026年6月24日開催予定の第75期定時株主総会終結後の異動予定
(開催頻度) 随時	・退任 取締役(社外取締役) 新原 皓一 ・新任 取締役(社外取締役) 菊野 麻子(再任取締役)

機関等の名称、目的、権限等	構成員の氏名等
リスクマネジメント委員会	(委員長) 取締役副社長・CFO・執行役員 物流企画部長 山岸 豊後
(目的) リスクの把握とマネジメント	(その他委員) 常務取締役・CMDO 中川 学 (注) 取締役・CHRO・執行役員 人事企画部長 丸山 将範 執行役員 総務部長 水島 典子 執行役員 品質安全部長 近藤 圭一 執行役員 CSR・広報部長 霜島 守雅 執行役員 建築設備部長 新屋 元康 (株)フレッセイ 常務取締役 商品本部長 槻本 厚 (株)フレッセイ 取締役・執行役員 経営企画部長 堀川 博史 (株)フレッセイ 取締役・執行役員 店舗開発部長 宮田 好之 (株)フレッセイ 執行役員 店舗運営部長 小林 豊 (株)フレッセイ 執行役員 総務部長 佐藤 俊行 原信ナルスオペレーションサービス(株) 取締役・執行役員 店舗運営部長 草間 浩司 原信ナルスオペレーションサービス(株) 執行役員 店舗開発部長 大貫 真介 (株)ローリー 代表取締役社長 宮路 光広 (注) (株)原興産 取締役 営業統括部長兼マイクログリッド部長 越塚 憲夫 (株)アイテック 代表取締役社長 近藤 英俊 高速印刷(株) 代表取締役社長 高橋 和章
(権限等) 企業リスクに係る事項の情報共有、審議、対策検討	ほか、役員以外の当社グループ各社委員 7名
(開催頻度) 基本2か月に一度、その他必要に応じ開催する	(オブザーバー) 常勤監査役(社外監査役) 八子 淳一 (注) 常勤監査役 岩崎 良次 常勤監査役 高橋 哲也 原信ナルスオペレーションサービス(株) 監査役 星 浩喜 (注)
	(注) 2026年6月24日開催予定の第75期定時株主総会終結後の異動予定
	・退任 常勤監査役(社外監査役) 八子 淳一 ・当社役員就任 取締役 宮路 光広(新任取締役) 常勤監査役(社外監査役) 星 浩喜(新任監査役) ・役職変更 専務取締役・CMDO 中川 学

機関等の名称、目的、権限等	構成員の氏名等
コンプライアンス委員会	(委員長) 取締役副社長・CFO・執行役員 物流企画部長 山岸 豊後
(目的) 倫理コンプライアンスの維持向上	(その他委員) 常務取締役・CMDO 中川 学 (注)
(権限等) 倫理コンプライアンスに係る事項の情報共有、審議、対策検討	取締役・CHRO・執行役員 人事企画部長 丸山 将範
(開催頻度) 基本2か月に一度、その他必要に応じ開催する	執行役員 財務経理部長 吉田 浩和
	執行役員 総務部長 水島 典子
	執行役員 品質安全部長 近藤 圭一
	執行役員 CSR・広報部長 霜鳥 守雅
	執行役員 建築設備部長 新屋 元康
	㈱フレッセイ 常務取締役 商品本部長 槻本 厚
	㈱フレッセイ 取締役・執行役員 経営企画部長 堀川 博史
	㈱フレッセイ 取締役・執行役員 店舗開発部長 宮田 好之
	㈱フレッセイ 執行役員 人事教育部長 清水 真由美
	㈱フレッセイ 執行役員 店舗運営部長 小林 豊
	㈱フレッセイ 執行役員 総務部長 佐藤 俊行
	原信ナルスオペレーションサービス㈱ 取締役・執行役員 店舗運営部長 草間 浩司
	原信ナルスオペレーションサービス㈱ 執行役員 店舗開発部長 大貫 真介
	㈱ローリー 代表取締役社長 宮路 光広 (注)
	㈱原興産 代表取締役社長 小川 昌尚
	㈱アイテック 代表取締役社長 近藤 英俊
	高速印刷㈱ 代表取締役社長 高橋 和章
	ほか、役員以外の当社グループ各社委員 5名
	(オブザーバー)
	常勤監査役(社外監査役) 八子 淳一 (注)
	常勤監査役 岩崎 良次
	常勤監査役 高橋 哲也
	原信ナルスオペレーションサービス㈱ 監査役 星 浩喜 (注)
	(注) 2026年6月24日開催予定の第75期定時株主総会終結後の異動予定
	・退任 常勤監査役(社外監査役) 八子 淳一
	・当社役員就任 取締役 宮路 光広(新任取締役) 常勤監査役(社外監査役) 星 浩喜(新任監査役)
	・役職変更 専務取締役・CMDO 中川 学

機関等の名称、目的、権限等	構成員の氏名等
内部統制整備委員会	(委員長) 取締役副社長・CFO・執行役員 物流企画部長 山岸 豊後
(目的) 内部統制の維持、向上	(その他委員) 執行役員 財務経理部長 吉田 浩和
(権限等) 内部統制の運用状況評価、改善起案	CIO・執行役員 経営企画部長 小林 政信
(開催頻度) 随時	㈱フレッセイ 取締役・執行役員 経営企画部長 堀川 博史
	㈱フレッセイ 執行役員 財務経理部長 中里 英之
	原信ナルスオペレーションサービス㈱ 執行役員 物流部長 鈴木 貴彦
	ほか、役員以外の当社グループ各社委員 16名
	(オブザーバー)
	常勤監査役(社外監査役) 八子 淳一 (注)
	常勤監査役 岩崎 良次
	常勤監査役 高橋 哲也
	原信ナルスオペレーションサービス㈱ 監査役 星 浩喜 (注)
	(注) 2026年6月24日開催予定の第75期定時株主総会終結後の異動予定
	・退任 常勤監査役(社外監査役) 八子 淳一
	・当社役員就任 常勤監査役(社外監査役) 星 浩喜(新任監査役)

機関等の名称、目的、権限等	構成員の氏名等
<p>グループ経営会議</p> <p>(目的) 当社グループ全般の業務執行の意思決定、情報共有 (権限等) 当社グループ全般の業務執行における、重要事項の稟議承認、審議事項の審議、報告事項の報告 (開催頻度) 基本毎月2回</p>	<p>(議長) 代表取締役社長・CEO 原 和彦</p> <p>(その他構成員)</p> <p>取締役副社長・CFO・執行役員 物流企画部長 山岸 豊後</p> <p>常務取締役 丸山 三行 (注)</p> <p>常務取締役・CMDO 中川 学 (注)</p> <p>取締役 早川 仁</p> <p>取締役・CHRO・執行役員 人事企画部長 丸山 将範</p> <p>執行役員 財務経理部長 吉田 浩和</p> <p>CIO・執行役員 経営企画部長 小林 政信</p> <p>執行役員 前橋製造・物流拠点プロジェクトリーダー 森山 寛樹</p> <p>執行役員 業務システム部長 小山田 淳</p> <p>執行役員 総務部長 水島 典子</p> <p>執行役員 TQM推進部長 阿部 美和</p> <p>執行役員 品質安全部長 近藤 圭一</p> <p>執行役員 商品企画部長 高島 徹也</p> <p>執行役員 CSR・広報部長 霜鳥 守雅</p> <p>執行役員 建築設備部長 新屋 元康</p> <p>㈱フレッセイ 常務取締役 商品本部長 槻本 厚</p> <p>㈱フレッセイ 取締役・執行役員 経営企画部長 堀川 博史</p> <p>㈱フレッセイ 取締役・執行役員 店舗開発部長 宮田 好之</p> <p>㈱フレッセイ 取締役 小出 朗</p> <p>㈱フレッセイ 執行役員 人事教育部長 清水 真由美</p> <p>㈱フレッセイ 執行役員 商品本部グロスリー部長 清水 淳</p> <p>㈱フレッセイ 執行役員 物流部長 米山 正則</p> <p>㈱フレッセイ 執行役員 店舗運営部長 小林 豊</p> <p>㈱フレッセイ 執行役員 財務経理部長 中里 英之</p> <p>㈱フレッセイ 執行役員 業務システム部長 小澤 智</p> <p>㈱フレッセイ 執行役員 営業企画部長 京野 諭</p> <p>㈱フレッセイ 執行役員 総務部長 佐藤 俊行</p> <p>㈱フレッセイ 執行役員 商品本部生鮮部長 小野塚 誠</p> <p>原信ナルスオペレーションサービス㈱ 取締役副社長 営業統括 古田島 亮輝</p> <p>原信ナルスオペレーションサービス㈱ 取締役・執行役員 営業企画部長 大原 隆</p> <p>原信ナルスオペレーションサービス㈱ 取締役・執行役員 店舗運営部長 草間 浩司</p> <p>原信ナルスオペレーションサービス㈱ 執行役員 商品本部生鮮部長 堀井 英樹</p> <p>原信ナルスオペレーションサービス㈱ 執行役員 商品本部グロスリー部長 田邊 聡子</p> <p>原信ナルスオペレーションサービス㈱ 執行役員 店舗開発部長 大貫 真介</p> <p>原信ナルスオペレーションサービス㈱ 執行役員 商品本部エンカル商品企画部長 武士保 潤一</p> <p>原信ナルスオペレーションサービス㈱ 執行役員 物流部長 鈴木 貴彦</p> <p>アクシアル レーベル㈱ 常務取締役 神林 弘幸</p> <p>㈱ローリー 代表取締役社長 宮路 光広 (注)</p> <p>㈱ローリー 常務取締役 佐藤 頼幸</p> <p>㈱原興産 代表取締役社長 小川 昌尚</p> <p>㈱原興産 取締役 営業統括部長兼マイクログリッド部長 越塚 憲夫</p> <p>㈱アイテック 代表取締役会長 内藤 裕</p> <p>㈱アイテック 代表取締役社長 近藤 英俊</p> <p>高速印刷㈱ 代表取締役社長 高橋 和章</p> <p>ほか、役員以外の当社グループ各社構成員 10名</p> <p>(オブザーバー)</p> <p>常勤監査役(社外監査役) 八子 淳一 (注)</p> <p>常勤監査役 岩崎 良次</p> <p>常勤監査役 高橋 哲也</p> <p>原信ナルスオペレーションサービス㈱ 監査役 星 浩喜 (注)</p> <p>原信ナルスオペレーションサービス㈱ 監査役 佐藤 茂美</p> <p>(注) 2026年6月24日開催予定の第75期定時株主総会終了後の異動予定</p> <ul style="list-style-type: none"> ・退任 <ul style="list-style-type: none"> 常務取締役 丸山 三行 常勤監査役(社外監査役) 八子 淳一 ・当社役員就任 <ul style="list-style-type: none"> 取締役 宮路 光広(新任取締役) 監査役(社外監査役) 星 浩喜(新任監査役) ・役職変更 <ul style="list-style-type: none"> 専務取締役・CMDO 中川 学

機関等の名称、目的、権限等	構成員の氏名等
環境内部監査委員会	(委員長) 原信ナルスオペレーションサービス㈱ 品質安全部品質安全室長 佐久間 健
(目的) 環境に配慮した経営の推進 (権限等) 環境内部監査の実施、環境関連法令の遵守状況評価、改善の提言・指導 (開催頻度) 随時	(その他委員) 役員以外の当社グループ各社委員 94名

- d 提出会社の企業統治に関するその他の事項（内部統制システムの整備の状況、リスク管理体制の整備の状況、提出会社の子会社の業務の適正性を確保するための体制整備の状況等）

当事業年度におきましては、19回の取締役会を開催し、法令に定められた事項や経営に関する重要事項を決定するとともに、業務執行状況を監督いたしました。

なお、当社は持株会社として、当社グループ全体の経営方針の決定を行い、企業集団全体の管理統括・意思疎通を図る観点から、グループ経営会議（常勤取締役とその他各事業会社の役員等のうち指名された者により構成）において、活発な議論を経て日常業務に関する意思決定を行っております。

また、各事業会社ではグループ経営会議で決定された方針に基づき業務執行を行い、日常的な業務を遂行するうえで必要な権限は、各部署長及び店長に積極的に委譲を進めております。

常勤監査役による取締役の職務執行状況把握は本社内にとどまらず、その政策が各事業会社の現場においてどのように具現化しているかも含め、各部署の責任者との広範な連携を保って監査を実施しています。また、非常勤監査役も含めた監査役会は毎月開催されており、経営数値の分析、取締役会議事録及び稟議決裁状況の精査や担当役員からの聴取を行っております。

ア 業務執行、監査監督機能等を強化するプロセス

業務執行、監査監督機能等を強化するプロセスとしては、以下のような機能を設置しております。

（内部監査）

業務執行状況の内部監査につきましては、持株会社である当社に業務監査室を設置し、各事業会社から独立した立場で、企業集団全社を対象に実施しております。また、各主要事業会社に設置した業務監査室とも連携し、内部監査の品質向上、有効性確保に努めております。

（内部統制システムの管理体制）

財務報告に係る内部統制の管理運用に係る整備につきましては、当社に内部統制管理室を設置し、企業集団全体を対象に、現状分析、検討、改善を進めており、当社グループ各社より人選した人員で内部統制整備委員会を組織して、その報告、評価等を行っております。

（経営方針の管理体制）

経営方針がどの程度具現化されているかについて、TQM推進部が、企業集団全体を対象に経営に関する全社的品質管理（TQM）活動に基づく進捗管理を行っております。また、倫理・コンプライアンス管理規程に基づき、コンプライアンスや企業倫理に関する教育・啓発を進め社員の意識向上に努めております。

（環境内部監査）

当社グループの事業会社である株式会社原信、株式会社ナルス、原信ナルスオペレーションサービス株式会社及びアクシアル レーベル株式会社は、ISO14001の認証を審査時に稼働しているすべての事業所で取得しており、環境保全に関する活動、法令遵守及び業務の執行状況について、社内の環境監査委員で組織した環境内部監査委員会による監視を行うとともに、環境活動の品質管理に関する維持・保全に努めており、外部認証機関による定期審査も継続して受けております。

（コンプライアンスの管理体制）

内部通報制度の設置・運用により、社内外から広く情報収集の窓口を設けるとともに、問題については当社グループ各社より人選した人員で組織したコンプライアンス委員会の審議・答申に基づき、社長が必要な措置を講じております。

(リスクの管理体制)

経営全般に係る潜在リスクにつきましては、当社グループ各社より人選した人員で組織したリスクマネジメント委員会において、問題の抽出、対策の検討を行っております。

(その他)

商品の品質管理につきましては、当社グループ各社の担当部署が維持管理状況に関する調査を行うとともに、産地表示や商品の原料、添加物の表示に関する法令遵守の徹底、販売期限、トレーサビリティを含む商品の品質保証全般の管理を行っております。

労務管理につきましては、当社グループ各社が労働組合の執行部数名と取締役による労使協議会を毎月開催しており、率直に経営全般にわたる広範囲な問題点を協議し、労使で諸問題についての情報を共有する仕組みを構築しております。

イ 取締役及び監査役候補者の選定に関する一定の方針や要件、特別なプロセス

取締役及び監査役候補者の選定にあたっては、公正性確保のため、社内に設置した任意の機関である指名委員会（本有価証券報告書提出日現在、社外取締役2名、社外監査役1名及び代表取締役以外の取締役1名で構成）において審議し、その答申を受けて取締役会又は監査役会で決定しております。

なお、当社が定める「取締役候補者及び監査役候補者選定基準」は以下のとおりであります。

(取締役候補者選定基準)

当社における取締役候補者は、指名委員会において以下の指名方針に基づき指名された者より、取締役会の承認決議を得て選定する。

1 指名方針

- (1) 株主の負託に応え、取締役としての職務を適切に遂行できる者であること。
- (2) 性別、国籍等の個人の属性に関わらず、相当の人格、知識、経験、実績を有し、当社の経営理念に基づき、当社の持続的成長と企業価値向上に貢献することが期待できる者であること。
- (3) 第2項に定める欠格事由に該当しない者であること。
- (4) 社外取締役については、会社法第2条第15号に定める要件に加え、別途定める社外役員の独立性基準を満たす者であること。

2 欠格事由

- (1) 反社会的勢力との関係が認められる者
- (2) 会社法第331条第1項に定める欠格事由に該当する者
- (3) 職務上の法令違反、内規違反、私的事項における法令違反等が認められる者
- (4) 取締役の職務遂行に影響を及ぼす特別の利害関係がある者

(監査役候補者選定基準)

当社における監査役候補者は、指名委員会において以下の指名方針に基づき指名された者より、取締役会の承認決議並びに監査役会の同意を得て選定する。

1 指名方針

- (1) 株主の負託に応え、監査役としての職務を適切に遂行できる者であること。
- (2) 性別、国籍等の個人の属性に関わらず、相当の人格、知識、経験、実績を有し、当社の経営理念を理解し、中立的・客観的観点から監査を行い、当社の健全かつ持続的な成長に貢献することが期待できる者であること。
- (3) 第2項に定める欠格事由に該当しない者であること。
- (4) 社外監査役については、会社法第2条第16号に定める要件に加え、別途定める社外役員の独立性基準を満たす者であること。

2 欠格事由

- (1) 反社会的勢力との関係が認められる者
- (2) 会社法第335条第1項に定める欠格事由に該当する者
- (3) 職務上の法令違反、内規違反、私的事項における法令違反等が認められる者
- (4) 監査役の職務遂行に影響を及ぼす特別の利害関係がある者

ウ 内部統制システム構築の基本方針

当社は、会社法第362条第4項第6号及び会社法施行規則第100条に基づき、取締役の職務の執行が法令及び定款に適合することを確保するための体制その他株式会社の業務並びに当社及びその子会社から成る企業集団の業務の適正を確保するために必要なものとして法務省令で定める体制の整備について下記のとおり定めております。

(内部統制システム構築の基本方針)

1 当社の取締役の職務の執行が法令及び定款に適合することを確保するための体制

当社は、持株会社として当企業集団全体の経営管理、統括を行う観点から、当社並びに子会社から成る企業集団の取締役等及び使用人が守るべき倫理規範を制定し、法令等の遵守を行うための行動規範を定める。

取締役会は、社外取締役を含む取締役で構成し、取締役会規程その他社内規程に従って、当社並びに子会社に係る重要事項の審議、決定、報告を行うとともに、当社取締役の職務執行を監督する。

当社の取締役は、職務の執行において、業務の有効性及び効率性、財務報告の信頼性、事業活動に関わる法令等の遵守並びに資産の保全を図るため、内部統制に係る体制の整備を行う。また、内部統制の運用に係る有効性が確保されるように、継続してその有効性の評価を行う。有効性の評価にあたっては、内部監査部門である業務監査室を設置し、職務執行全般における継続的監視活動を行う。

当社の取締役及び使用人は反社会的勢力と一切の関係を遮断する。また、倫理・コンプライアンスに照らして問題のある活動には関与しない。これを、倫理・コンプライアンス管理規程に定め周知徹底を図る。

2 当社の取締役の職務の執行に係る情報の保存及び管理に関する体制

当社の取締役の職務執行に係る意思決定過程における稟議書、議事録、その他文書については、文書管理規程に基づき適切な状態にて保存する。

法令で定められた情報開示を必要とする重要情報については、速やかに情報を公開する。

その他、インサイダー取引防止規程、個人情報保護基本規程、情報セキュリティ規程等を定め情報管理の徹底を図る。

3 当社の損失の危険の管理に関する規程その他の体制

リスクマネジメント委員会を設置し、経営上想定しうるリスクについて、定期的に評価・検証を行い、必要な措置に関する対応を行う。

損失に関するカテゴリー・マネジメントの観点から、関連する社内規程及びマニュアル等において該当する損失の危険の管理について定める。

不測の事態が生じた場合に、役員、使用人全員が適切な行動を行えるように、連絡体制の整備、行動マニュアルの整備を行う。

4 当社の取締役の職務の執行が効率的に行われることを確保するための体制

取締役会は、経営の意思決定と業務執行の役割を明確化し、迅速かつ機動的な経営戦略の実現を図るとともに、責任を明確化しコーポレートガバナンス体制を強化することを目的として、執行役員制度を採用し、選任した執行役員の職務権限を職務権限規程で明確にする。

また、企業集団全体の職務執行に関する意思決定を迅速に行うため、当社の取締役及び指名された者によりグループ経営会議を開催し議論を行い、職務の執行方針、重要事項の決定を行う。

5 当社の使用人の職務の執行が法令及び定款に適合することを確保するための体制

コンプライアンスに係る事項についてはコンプライアンス委員会を設置し審議する。また、TQM推進部を設置し、社会的責任、法令遵守に関する維持・整備・啓発活動を行う。

日常の職務執行については、全社的品質管理(TQM)活動の考え方を基本とし、自ら判断して行動できる教育を行う。

内部通報窓口を社内及び社外に設置し、通報、相談が適時に行われる体制を整備し、かつ、内部通報者の権利を保護する。

6 当社並びに子会社から成る企業集団における業務の適正を確保するための体制

(1) 子会社の取締役等の職務の執行に係る事項の会社への報告に関する体制

子会社は、当社において当社の取締役等が同席する子会社合同の取締役会を開催し、重要事項の審議、決定、報告を行う。

当社が定める関係会社管理規程に基づき、当社を中心とした企業集団全体の業務執行に関する報告、決裁の体系を明確にし、該当する事項について、子会社は当社に報告を行い、必要な会議体の承認を求める。

(2) 子会社の損失の危険の管理に関する規程その他の体制

当社が主催するリスクマネジメント委員会は、子会社からも委員を指名し、企業集団全体の観点から経営上想定されるリスクについて認識の共有を行う。

また、損失の危険の管理や不測の事態への対応のため、当社が定めた社内規程やマニュアル等を準用する。

(3) 子会社の取締役等の職務の執行が効率的に行われることを確保するための体制

当社は、子会社とその事業遂行にあたり、各子会社の事業特性に応じた迅速かつ効率的な経営が行われるよう、持株会社体制を採用する。

子会社は必要に応じ、経営会議の設置や執行役員の選任を行い、職務執行の効率化を図る。

子会社が当社に報告を必要とする事項については、グループ経営会議に報告を行う。

(4) 子会社の取締役等及び使用人の職務の執行が法令及び定款に適合することを確保するための体制

当社が主催するコンプライアンス委員会は、子会社からも委員を指名し、企業集団全体の観点から情報を共有し、審議を行う。

また、日常の職務執行に関する全社品質管理（TQM）活動は、グループ経営理念に基づき、その活動を企業集団全体が一体となって行う。

当社が設置する内部通報窓口は、企業集団全体で共有し、通報、相談が適時に行われる体制を整備し、かつ、内部通報者の権利を保護する。

子会社の取締役等及び重要な使用人の選任については、当社の取締役会の承認を必要とする。

(5) その他当社並びに子会社から成る企業集団における業務の適正を確保するための体制

内部監査については、持株会社である当社に企業集団全体の内部監査を専任で行う業務監査室を設置し、子会社から独立した立場で業務執行の適正性について監査を行う。

財務報告に係る内部統制については、内部統制整備委員会で評価・検討し、内部統制管理室が主体となって、整備、改善を行う。

7 当社の監査役がその職務を補助すべき使用人を置くことを求めた場合における当該使用人に関する事項

当社の監査役がその職務を補助すべき使用人を置くことを求めた場合、取締役会は当社の監査役と協議のうえ、必要と認める人員を当社の監査役の職務を補助すべき使用人として指名する。

8 第7号の使用人の当社の取締役からの独立性に関する事項

当社の監査役を補助すべき使用人として指名された者は、その補助すべき期間において、当社の監査役の指揮命令の下に行動し、当社の取締役その他当社の監査役以外の者から一切の指揮命令及び職務遂行上の制約は受けない。また、当該使用人に係る人事異動、人事評価、賞罰、その他一切の事項は、監査役の協議に基づき決定し、当社の取締役その他当社の監査役以外の者からの独立性を確保する。

9 当社の監査役が第7号の使用人に対する指示の実効性の確保に関する事項

当社の監査役を補助すべき使用人として指名された者は、当社の監査役の指示に基づく職務の過程において知り得た一切の事項に関し、当社の監査役に報告するものとし、当社の監査役の同意なくして、当社の監査役以外の者に当該事項を伝達してはならない。

10 当社の監査役への報告に関する体制

(1) 当社の取締役及び使用人が当社の監査役に報告をするための体制

当社の監査役は、会社の業務執行過程において取締役会、経営会議、その他重要と認められる会議に出席し、業務執行過程における意思決定の過程や職務の執行状況について常に把握し、会議体の議事録、稟議書、契約書等、業務執行に係る重要な書類を閲覧する。

当社の取締役及び使用人は、業務の執行過程において重要と認められる事象が生じた場合に

は、当社の監査役に対し当該事象の内容を速やかに報告しなければならない。また、当社の監査役から報告の求めがあった場合には、その報告を行う義務を負う。

社内及び社外に設置した内部通報窓口に行われた通報、相談は監査役にも報告を行う。

- (2) 当社の子会社の取締役等及び使用人又はこれらの者から報告を受けた者が当社の監査役に報告をするための体制

当社の子会社の取締役等は、毎月、月次決算の状況について当社の監査役にその詳細の報告を行う。

また、当社の子会社の取締役等及び使用人又はこれらの者から報告を受けた者は、業務の執行過程において重要と認められる事象が生じた場合には、当社の監査役に対し当該事象の内容を速やかに報告しなければならない。また、当社の監査役から報告の求めがあった場合には、その報告を行う義務を負う。

- 11 第10号の報告をした者が当該報告をしたことを理由として不利な取扱いを受けないことを確保するための体制

第10号の報告をした者の個人情報保護し、当該報告をしたことを理由として、当社並びに子会社は当該報告者に不利な取扱いをしない。

- 12 当社の監査役職務の執行について生じる費用の前払又は償還の手続その他の当該職務の執行について生じる費用又は債務の処理に係る方針に関する事項

当社の監査役がその職務の執行について生じる費用の前払又は償還の手続等の請求を当社にした場合は、当社がその請求に係る費用又は債務が当該監査役職務の執行に必要なことを証明した場合を除き、速やかにこれに応じる。

- 13 その他当社の監査役職務の執行が実効的に行われることを確保するための体制

当社の監査役は、その職務の執行にあたり、他のいかなる者からも制約を受けることなく、当社の取締役職務執行が法令及び定款に準拠して適法に行われているかどうかについて、独立して自らの意見形成を行う権限を持つ。

この独立性と権限を確保するために、監査役監査規程及び監査役会規程において、当社の監査役の権限を明確にするとともに、当社の監査役は、策定した監査計画に基づき、業務監査室、会計監査人、その他必要と認める者と連携して監査を実施し、監査の実効性を確保する。

また、当社の監査役は、監査の実施にあたり必要と認めるときは、独自に外部専門家の活用を検討する。

エ コーポレート・ガバナンスの充実に向けたその他の取り組み

(コーポレートガバナンス・コードに対する当社の取り組み)

(株)東京証券取引所が定めるコーポレートガバナンス・コードに対する当社の取り組みについて取りまとめたものを、当社のホームページにて開示しております。

(会社情報の開示)

業績や重要情報につきましては、(株)東京証券取引所が設置する適時開示情報伝達システム(TDnet)及び当社ホームページを通じた情報公開により、タイムリーなディスクロージャーに努めております。また、一般投資家、証券アナリスト等を対象にIR活動の一環として第2四半期(中間期)及び期末終了後に、それぞれ会社説明会を每期開催しています。

(環境保全、企業の社会的責任に対する取り組み)

当社グループの事業活動の環境に対する影響、社会的責任に関する活動については、CSRレポートを每期発行し、活動の内容を、株式会社原信・株式会社ナルスのホームページにて開示しております。

(客観的な信用度の評価)

なお、当社は信用度の客観的評価を確保する見地から、民間の格付機関を利用して、每期、発行体としての格付審査を受けております。最近における発行体格付(2026年1月取得)はA(安定的)であります。

e 責任限定契約に関する事項

当社は、社外取締役及び社外監査役がその期待される役割を十分に発揮できるよう、会社法第427条第1項の規定に基づき、社外取締役及び社外監査役との間で、同法第423条第1項に規定する損害賠償責任を一定の範囲に限定する契約（責任限定契約）を締結できる旨を定款に定めております。

その概要は次のとおりであります。

- ・ 契約対象者
社外取締役及び社外監査役の全員
- ・ 当該契約に基づく損害賠償責任限度額
会社法第425条第1項に定める最低責任限度額
- ・ 当該責任限定が認められる場合
当該社外取締役及び社外監査役が責任の原因となった職務について、善意でかつ重大な過失がないときに限られます。

f 補償契約に関する事項

当社は、会社法第423条第1項に規定する役員等との間において、会社法第430条の2第1項に規定する補償契約を締結しておらず、該当事項はありません。

g 役員等賠償責任保険契約に関する事項

当社は、保険会社との間において、会社法第430条の3第1項に規定する役員等賠償責任保険契約を締結しております。

その概要は次のとおりであります。

- ・ 被保険者の範囲
当社並びに当社の子会社の取締役、監査役及び執行役員の全員
- ・ 被保険者の実質的保険料負担割合
当社の取締役及び監査役については、当社が9割、各役員が1割の保険料を負担しており、その他の役員等については、当該役員等が就任している会社が保険料の全額を負担しております。
- ・ 填補対象となる保険事故の概要
被保険者個人が会社の役員としての業務につき行った行為に起因して、損害賠償請求がなされたことにより役員個人が被る損害
- ・ 役員等の職務の執行の適正性が損なわれないようにするための措置
縮小支払割合（被保険者が被った損害の額から保険会社の免責金額を差し引いた金額に対し、保険会社が支払う保険金の割合）を95%とし、賠償金等の全額を補填の対象としないこととしております。

h 特別取締役による取締役会の決議制度に関する事項

当社は、会社法第373条第1項に規定する事項（特別取締役による取締役会の決議制度）は、定めておりません。

財務及び事業の方針の決定を支配する者の在り方に関する基本方針に関する事項

当社は、当社株式の大規模買付行為に関する対応策（いわゆる「買収への対応方針・対抗措置」）は導入しておらず、株式会社の財務及び事業の方針の決定を支配する者の在り方に関する基本方針（いわゆる「会社の支配に関する基本方針」）の定めに関する事項（会社法施行規則第118条第3項に掲げる事項）について、該当事項はありません。

定款による取締役及び監査役の定数又は資格制限の定め並びに取締役及び監査役の選解任の決議要件

a 取締役及び監査役の定数

当社は、「当社の取締役は15名以内とする。」旨を定款で定めております。

当社は、「当社の監査役は5名以内とする。」旨を定款で定めております。

b 取締役及び監査役の資格制限の定め

当社は、取締役及び監査役の資格制限について、定款に特段の定めは行っておりません。

c 取締役及び監査役の選解任の決議要件

当社は、取締役の選任決議について、「取締役の選任決議は、議決権を行使することができる株主の議決権の3分の1以上を有する株主が出席し、その議決権の過半数をもって行う。」旨及び「取締役の選任決議は、累積投票によらないものとする。」旨を定款に定めております。取締役の解任決議については、定款に特段の定めはありません。

当社は、監査役の選任決議について、「監査役の選任決議は、議決権を行使することができる株主の議決権の3分の1以上を有する株主が出席し、その議決権の過半数をもって行う。」旨を定款に定めております。監査役の解任決議については、定款に特段の定めはありません。

株主総会決議に関する事項

a 株主総会決議事項を取締役会で決議することができることと定款で定めた事項

ア 自己株式の取得

当社は、自己株式の取得について、「当社は、会社法第165条第2項の規定により、取締役会の決議によって市場取引等により自己の株式を取得することができる。」旨を定款に定めております。

これは、経済情勢の変化に応じて財政政策等の経営諸施策を機動的に遂行することを目的とするものであります。

イ 中間配当

当社は、中間配当について、「当社は、取締役会の決議によって、毎年9月30日を基準日として中間配当をすることができる。」旨を定款に定めております。

これは、株主の皆様へ機動的に利益還元を行うことを目的とするものであります。

b 取締役会決議事項を株主総会では決議できないことを定款で定めた事項

当社は、取締役会決議事項を株主総会では決議できないこととするについて、定款に特段の定めは行っておりません。

c 株主総会の特別決議要件の変更に関する事項

当社は、株主総会の特別決議要件について、「会社法第309条第2項に定める決議は、議決権を行使することができる株主の議決権の3分の1以上を有する株主が出席し、その議決権の3分の2以上をもって行う。」旨を定款に定めております。

これは、株主総会における特別決議の定足数を緩和することにより、株主総会の円滑な運営を行うことを目的とするものであります。

会社が種類株式発行会社であって、株式の種類ごとに異なる数の単元株式数を定めている場合又は議決権の有無若しくはその内容に差異がある場合に関する事項

当社は、種類株式発行会社ではないため、該当事項はありません。

会社と特定の株主の間で利益が相反するおそれがある取引を行う場合に株主の利益が害されることを防止するための措置をとる旨を決定している場合に関する事項

当社は、該当する取引は行っておらず、かつ、特段の定めは決定していないため、該当事項はありません。

最近事業年度における取締役会、指名委員会及び報酬委員会の活動状況

最近事業年度における当社の取締役会等の活動状況は以下のとおりであります。なお、各構成員に関する開催回数は、取締役会については、当事業年度中におけるもの、指名委員会と報酬委員会については、当事業年度に係る業績連動報酬等に関する検討を当事業年度の業績状況を踏まえて検討していることによる翌事業年度開始日後の期間が含まれているため、当事業年度中に開催された定時株主総会以後本有価証券報告書提出日までの間の在任期間中におけるものを記載しております。また、構成員の氏名等における役職名は当事業年度末現在におけるものであり、当事業年度中に退任した者については退任時の役職名を記載しております。

a 取締役会

開催頻度	毎月1回以上（年間開催回数19回）			
主な具体的検討内容				
<ul style="list-style-type: none"> ・月次決算承認（単体、連結、営業概況等） ・年度決算承認 ・中間配当に係る事項の決議 ・法令及び定款に定める事項 ・役員報酬の方針決定 ・規程の改廃、変更承認 ・内部監査結果報告の審議 ・事業所の新設廃止に関する事項の決議 ・多額の投資に係る事項の決議 		<ul style="list-style-type: none"> ・グループ各社の経営体制に係る報告の審議 ・年度予算、中期経営計画の審議 ・デジタル・トランスフォーメーション等先端技術の活用 ・ダイバーシティへの対応 ・環境対応に係る事項 ・財務政策に関する事項 ・災害対応に関する事項 ・指名・報酬委員会の委員、グループ各社の役員の選任 		
個々の取締役の出席状況				
構成員の役職名及び氏名		開催回数	出席回数	摘要
（議長） 代表取締役社長・CEO	原 和彦	19	19	
取締役副社長・CFO・ 執行役員 物流企画部長	山岸 豊後	19	19	
常務取締役	丸山 三行	19	19	2026年6月24日開催の第75期定時株主総会 終結の時をもって任期満了により退任する 予定であります。
常務取締役・CMDO	中川 学	19	19	
取締役	早川 仁	19	19	
取締役・CHRO・ 執行役員 人事企画部長	丸山 将範	19	19	
取締役（社外取締役）	新原 皓一	19	19	2026年6月24日開催の第75期定時株主総会 終結の時をもって任期満了により退任する 予定であります。
取締役（社外取締役）	菊野 麻子	19	19	
取締役（社外取締役）	水流 潤太郎	19	19	

b 指名委員会

開催頻度	随時（年間開催回数7回、その他メール等による協議）			
主な具体的検討内容				
<ul style="list-style-type: none"> ・組織体制の検討 ・グループ各社の役員（取締役、監査役、執行役員）に関する選任案検討 				
個々の委員の出席状況（構成員の役職名、開催回数及び出席回数は、在任期間中におけるものであります。）				
構成員の役職名及び氏名	開催回数	出席回数	摘要	
（委員長） 取締役副社長・CFO・ 執行役員 物流企画部長	山岸 豊後	7	7	
取締役（社外取締役）	新原 皓一	7	7	2026年6月24日開催の第75期定時株主総会 終結の時をもって任期満了により退任する 予定であります。
取締役（社外取締役）	水流 潤太郎	7	7	
監査役（社外監査役）	斎藤 良人	7	7	

c 報酬委員会

開催頻度	随時（年間開催回数5回、その他メール等による協議）			
主な具体的検討内容				
<ul style="list-style-type: none"> ・グループ各社の役員（取締役、監査役、執行役員）に関する業績連動報酬案検討 ・グループ各社の役員（取締役、監査役、執行役員）に関する固定報酬案検討 				
個々の委員の出席状況（構成員の役職名、開催回数及び出席回数は、在任期間中におけるものであります。）				
構成員の役職名及び氏名	開催回数	出席回数	摘要	
（委員長） 取締役副社長・CFO・ 執行役員 物流企画部長	山岸 豊後	5	5	
取締役（社外取締役）	新原 皓一	5	5	2026年6月24日開催の第75期定時株主総会 終結の時をもって任期満了により退任する 予定であります。
取締役（社外取締役）	水流 潤太郎	5	5	
監査役（社外監査役）	斎藤 良人	5	5	

(2) 【役員の状況】

役員一覧

a 定時株主総会前である有価証券報告書提出日(2026年6月23日)現在の当社の役員の状況

男性 12名 女性 1名 (役員のうち女性の比率 7.7%)

役職名	氏名 (ふりがな)	生年月日	略歴	任期等	所有 株式数 (千株)
代表取締役 社長 CEO	原 和彦 (はら かずひこ)	1967年 2月22日	1989年4月 (株)西友フーズ(現・(株)西友) 入社 1994年4月 当社 入社 1998年3月 (株)原興産 取締役(現任) 2000年4月 当社 企画部長 2000年6月 当社 常務取締役 2002年4月 当社 商品部長 2007年5月 当社 専務取締役 2007年5月 当社 執行役員 2008年4月 原信ナルスロジテック(株)(現・原信ナルス オペレーションサービス(株)) 代表取締役社長 2008年5月 (株)原信 代表取締役社長 2008年5月 当社 代表取締役社長(現任) 2008年6月 (株)エフエムラジオ新潟 社外取締役(現任) 2008年7月 (株)ローリー 代表取締役会長(現任) 2013年5月 (株)シジシージャパン 取締役会長 2016年11月 原和彦アセットマネジメント(株) 代表取締役社 長(現任) 2022年6月 (株)ナルス代表取締役社長 2023年3月 当社 CEO(現任) 2023年3月 (株)原信 代表取締役会長 2023年3月 (株)ナルス 代表取締役会長 2023年3月 (株)フレッセイ 取締役(現任) 2023年3月 原信ナルスオペレーションサービス(株) 代表取 締役会長 2026年4月 (株)原信 代表取締役社長(現任) 2026年4月 (株)ナルス 代表取締役社長(現任) 2026年4月 原信ナルスオペレーションサービス(株) 代表取 締役社長(現任)	(注)4	2,801
取締役 副社長 CFO 執行役員 物流企画部長	山岸 豊後 (やまぎし ぶんご)	1956年 9月24日	1979年3月 北日本食品工業(株)(現・(株)ブルボン) 入社 1986年1月 当社 入社 1998年6月 当社 経理部長 1998年6月 当社 取締役 2000年6月 当社 常務取締役 2003年3月 当社 経営企画部長 2007年5月 (株)原信 専務取締役 2007年5月 当社 執行役員(現任) 2007年5月 当社 経営企画室、内部統制管理室管掌 2007年10月 (株)アイテック 取締役(現任) 2008年5月 当社 経営企画・物流統括 2012年4月 当社 財務経理・経営企画・店舗開発・店舗企 画・物流分掌 2012年6月 原信ナルスオペレーションサービス(株) 専務取 締役 2012年6月 当社 専務取締役 2019年7月 当社 物流企画部長(現任) 2020年10月 (株)フレッセイ 取締役(現任) 2022年6月 (株)ナルス 専務取締役 2023年3月 当社 取締役副社長(現任) 2023年3月 当社 CFO(現任) 2023年3月 (株)原信 取締役副社長(現任) 2023年3月 (株)ナルス 取締役副社長(現任) 2023年3月 原信ナルスオペレーションサービス(株) 取締役 副社長(現任)	(注)4	117

役職名	氏名 (ふりがな)	生年月日	略歴	任期等	所有 株式数 (千株)
常務 取締役	丸山 三行 (まるやま みつゆき)	1954年 2月24日	1983年9月 国会議員秘書 1987年9月 当社 入社 2007年5月 当社 作業システム室長 2007年5月 当社 執行役員 2010年4月 当社 業務システム統括 2012年4月 当社 店舗運営部長 2012年6月 当社 取締役 2017年6月 (株)原信 常務取締役 2017年6月 原信ナルスオペレーションサービス(株) 常務取 締役 2022年6月 (株)ナルス 常務取締役 2022年6月 当社 常務取締役(現任) 2023年3月 (株)原信 代表取締役社長 2023年3月 (株)ナルス 代表取締役社長 2023年3月 原信ナルスオペレーションサービス(株) 代表取 締役社長	(注)4	74
常務 取締役 CMDO	中川 学 (なかがわ まなぶ)	1957年 11月17日	1981年4月 (株)西友 入社 2008年9月 当社 入社 2009年4月 原信ナルスロジテック(株)(現・原信ナルス オペレーションサービス(株)) 商品本部グロサ リー部長 2015年3月 原信ナルスオペレーションサービス(株) 商品本 部長(現任) 2016年6月 当社 執行役員 2016年6月 当社 取締役 2022年5月 原信ナルスオペレーションサービス(株) 常務取 締役 2022年6月 (株)原信 常務取締役 2022年6月 (株)ナルス 常務取締役 2022年6月 当社 常務取締役(現任) 2025年3月 当社 CMDO(現任) 2026年3月 アクシアル レーベル(株) 代表取締役社長(現 任) 2026年4月 (有)原信ネットオーダー 代表取締役社長(現 任) 2026年5月 原信ナルスオペレーションサービス(株) 専務取 締役(現任) 2026年6月 (株)原信 専務取締役(現任) 2026年6月 (株)ナルス 専務取締役(現任)	(注)4	12
取締役	早川 仁 (はやかわ ひとし)	1958年 1月3日	1980年3月 当社 入社 2002年4月 当社 作業システム部長 2006年7月 (株)原信 取締役 2009年4月 当社 執行役員 2009年4月 当社 営業企画統括部長 2012年4月 当社 営業企画部長 2013年10月 原信ナルスオペレーションサービス(株) 執行役 員 2013年10月 同社 営業企画部長 2015年3月 同社 商品本部生鮮部長 2018年3月 (株)ローリー 代表取締役社長 2018年6月 当社 執行役員 2018年6月 当社 取締役(現任) 2023年3月 (株)フレッセイ 代表取締役社長(現任) 2023年3月 (株)ローリー 取締役(現任)	(注)4	34

役職名	氏名 (ふりがな)	生年月日	略歴	任期等	所有 株式数 (千株)
取締役 C H R O 執行役員 人事企画部長	丸山 将範 (まるやま まさのり)	1966年 9月7日	1989年4月 当社 入社 2005年4月 当社 H T S ・ C S R室長 2007年4月 当社 内部統制管理室長 2010年4月 当社 T Q M推進室長 2012年4月 原信ナルスオペレーションサービス(株) 執行役員 2012年4月 同社 T Q M C S R部長 2019年5月 同社 人事教育部長 2019年5月 (株)ローリー 取締役(現任) 2020年3月 原信ナルスオペレーションサービス(株) 人事教育部長兼T Q M ・ C S R部長 2022年1月 (株)フレッセイ 取締役(現任) 2022年1月 当社 執行役員(現任) 2022年1月 当社 人事企画部長(現任) 2022年5月 原信ナルスオペレーションサービス(株) 取締役(現任) 2022年6月 (株)原信 取締役(現任) 2022年6月 (株)ナルス 取締役(現任) 2022年6月 当社 取締役(現任) 2023年3月 当社 C H R O (現任)	(注) 4	17
取締役 (社外取締役)	新原 皓一 (にいはら こういち)	1941年 9月28日	1968年4月 東北大学(現・国立大学法人東北大学) 金属材料研究所助手 1978年10月 同大学 金属材料研究所助教授 1986年4月 防衛大学校 物理教室教授 1989年7月 大阪大学(現・国立大学法人大阪大学) 産業科学研究所教授 1991年4月 同大学 高機能極限材料研究センター長 2005年4月 同大学 名誉教授(現任) 2005年4月 国立大学法人長岡技術科学大学 極限エネルギー密度工学研究センター長 2009年9月 同大学 学長 2015年9月 同大学 名誉教授(現任) 2016年6月 一般社団法人地域ルネッサンス創造機構シンクタンク・ザ・リバーバンク 理事長 2016年6月 当社 取締役(社外取締役)(現任) 2017年6月 公益社団法人泉科学技術振興財団 理事長 2023年5月 一般社団法人長岡100歳大学大学院 社員・理事・学長(現任) 2024年5月 学校法人悠久崇徳学園長岡崇徳大学 学長・常務理事(現任)	(注) 2 、4 、7 、9	
取締役 (社外取締役)	菊野 麻子 (きくの あさこ)	1969年 8月21日	1992年4月 (株)N S T新潟総合テレビ 入社 1997年4月 フリーアナウンサーとして独立 1997年4月 Kアプローチ 代表(現任) 2008年5月 新潟商工会議所女性会 理事(現任) 2010年7月 学校法人新潟科学技術学園新潟薬科大学薬学部 非常勤講師(現任) 2013年12月 特定非営利活動法人ワーキングウィメンズアソシエーション 副理事長 2014年4月 一般社団法人新潟ニュービジネス協議会 理事(現任) 2014年7月 新潟県人事委員会 委員(現任) 2016年4月 学校法人加茂暁星学園新潟経営大学 客員教授 2017年4月 北陸地方整備局 事業評価監視委員会委員 2017年11月 新潟商工会議所女性会 副会長 2019年6月 公益財団法人東北活性化研究センター 評議員(現任) 2020年4月 (株)N S T新潟総合テレビ 番組審議委員 2021年6月 当社 取締役(社外取締役)(現任) 2022年9月 新潟市国民保護協議会 委員(現任)	(注) 3 、4 、7 、9	

役職名	氏名 (ふりがな)	生年月日	略歴	任期等	所有 株式数 (千株)
取締役 (社外取締役)	水流 潤太郎 (つる じゅんたろう)	1956年 8月12日	1981年4月 建設省(現・国土交通省) 入省 2003年7月 東京都 都市整備局住宅政策担当部長 2007年1月 国土交通省 住宅局建築指導課長 2008年7月 独立行政法人建築研究所(現・国立研究開発法人建築研究所) 研究総括監 2011年5月 国土交通省 国土技術政策研究所 副所長 2012年7月 独立行政法人都市再生機構 理事 2014年9月 公立大学法人長岡造形大学 理事長 2021年4月 長岡市 総合政策アドバイザー 2022年6月 当社 取締役(社外取締役)(現任) 2022年6月 公益財団法人長岡市米百俵財団 理事長 2023年6月 ミライ発酵本舗株式会社 代表取締役(現任)	(注)4 、7 、9	0
常勤監査役 (社外監査役)	八子 淳一 (やこ じゅんいち)	1954年 1月12日	1976年4月 (株)北越銀行(現・(株)第四北越銀行) 入行 1999年4月 同行 小針南支店長 2006年6月 同行 融資第二部長 2008年6月 同行 取締役 2008年6月 同行 総務部長 2009年6月 (株)ホクギン経済研究所(現・第四北越リサーチ&コンサルティング(株)) 代表取締役社長 2014年5月 原信ナルスオペレーションサービス(株) 監査役(現任) 2014年6月 (株)原信 監査役(現任) 2014年6月 当社 常勤監査役(社外監査役)(現任)	(注)6 、8	12
常勤監査役	岩崎 良次 (いわさき りょうじ)	1956年 4月19日	1977年3月 当社 入社 2008年5月 当社 トレーニング室長 2012年4月 当社 執行役員 2012年4月 当社 業務システム部長 2013年10月 原信ナルスオペレーションサービス(株) 執行役員 2013年10月 同社 業務システム部長 2016年6月 (株)ナルス 監査役(現任) 2016年6月 当社 常勤監査役(現任) 2022年6月 原信ナルスオペレーションサービス(株) 監査役(現任)	(注)6	72
常勤監査役	高橋 哲也 (たかはし てつや)	1958年 6月9日	1977年4月 白根市(現・新潟市) 職員 1978年12月 (株)マルシンフーズ 入社 1981年8月 (株)藤原商店 入社 1990年1月 当社 入社 1999年4月 当社 原信牡丹山店長 2005年4月 当社 店舗運営部エリアマネジャー 2014年9月 原信ナルスオペレーションサービス(株) 店舗運営部SV室長 2016年6月 同社 執行役員 2016年6月 同社 業務システム部長 2023年5月 (株)原興産 専務取締役 2025年6月 (株)フレッセイ 監査役(現任) 2025年6月 当社 常勤監査役(現任)	(注)5	3

役職名	氏名 (ふりがな)	生年月日	略歴	任期待	所有 株式数 (千株)
監査役 (社外監査役)	齋藤 良人 (さいとう よしひと)	1952年 11月5日	1975年4月 (株)第四銀行(現・(株)第四北越銀行) 入行 1997年6月 同行 ニューヨーク支店長 1999年6月 同行 本店営業部副部長 2001年2月 同行 経営監理室長 2001年7月 同行 経営監理部長 2003年6月 同行 新発田支店長 2004年6月 同行 取締役 2005年6月 同行 高田支店長 2006年6月 同行 人事部長 2007年4月 同行 常務取締役 2011年6月 同行 専務代表取締役 2012年6月 同行 代表取締役副頭取 2016年6月 第四証券(株)(現・第四北越証券(株)) 代表取締役会長 2018年4月 新潟県立歴史博物館 館長 2018年6月 当社 監査役(社外監査役)(現任) 2021年8月 新潟県公安委員会 委員(現任) 2024年8月 新潟県公安委員会 委員長	(注)6 、8	
合計					3,147

- (注) 1 所有株式数は、他人名義を含めた実質所有株式数で記載しております。
- 2 取締役 新原皓一の「皓」は、正しくは「日に告」と表記します。
- 3 取締役 菊野麻子の戸籍上の氏名は、真貝麻子(しんがいがさこ)であります。
- 4 任期は、2024年6月20日から2026年3月期に係る定時株主総会終結の時までであります。
- 5 任期は、2025年6月19日から2029年3月期に係る定時株主総会終結の時までであります。
- 6 任期は、2022年6月23日から2026年3月期に係る定時株主総会終結の時までであります。
- 7 取締役 新原皓一、菊野麻子、並びに、水流潤太郎は、社外取締役であります。
- 8 監査役 八子淳一、並びに、齋藤良人は、社外監査役であります。
- 9 株式会社東京証券取引所の定めに基づく独立役員として社外取締役全員(3名)を指定し、同取引所に届け出ております。
- 10 当社グループ全体の経営政策、財務政策、情報システム政策、人事政策を統括するため、C×O(最高責任者)を任命し、各機能を統括させています。それぞれの呼称の内容は以下のとおりであります。
- C E O (Chief Executive Officer) : 最高経営責任者
C F O (Chief Financial Officer) : 最高財務責任者
C M D O (Chief Merchandise Officer) : 最高商品責任者
C H R O (Chief Human Resource Officer) : 最高人事責任者
C I O (Chief Information Officer) : 最高情報責任者
- 11 当社では、経営と業務執行の役割を明確化し、企業集団全体の業務執行体制について、迅速かつ機動的な経営戦略の実現を図るとともに、経営責任を明確化しコーポレート・ガバナンス体制を強化することを目的として、執行役員制度を導入しております。なお、執行役員の任期は1年である旨を内規で定めております。取締役を兼務している執行役員のほか、執行役員に就任している者は次のとおりであります。

役職名	氏名 (ふりがな)
執行役員 財務経理部長	吉田 浩和 (よしだ ひろかず)
C I O・執行役員 経営企画部長	小林 政信 (こばやし まさのぶ)
執行役員 前橋製造・物流拠点プロジェクトリーダー	森山 寛樹 (もりやま ひろき)
執行役員 業務システム部長	小山田 淳 (おやまだ じゅん)
執行役員 総務部長	水島 典子 (みずしま のりこ)
執行役員 T Q M推進部長	阿部 美和 (あべ みわ)
執行役員 品質安全部長	近藤 圭一 (こんどう けいいち)
執行役員 商品企画部長	高島 徹也 (たかしま てつや)
執行役員 C S R・広報部長	霜鳥 守雅 (しもとり もりまさ)
執行役員 建築設備部長	新屋 元康 (しんや もとやす)

b 定時株主総会終結後の当社の役員の状況

2026年6月24日開催予定の定時株主総会終結の時をもって、取締役全員、並びに、監査役3名（八子淳一、岩崎良次、斎藤良人）は任期満了となるため、本定時株主総会の議案（決議事項）として「取締役9名選任の件」（再任候補者：原和彦、山岸豊後、中川学、早川仁、丸山将範、菊野麻子、水流潤太郎。新任候補者：宮路光広、高野真規。）、並びに、「監査役3名選任の件」（再任候補者：岩崎良次、斎藤良人。新任候補者：星浩喜。）を提案しており、当該議案が承認可決されれば、当社の役員の状況は以下のとおりとなる予定であります。なお、役員の役職等につきましては、当該定時株主総会の直後に開催が予定される取締役会、並びに、監査役会の決議事項（役職等）を含めて記載しております。

男性 11名 女性 2名 （役員のうち女性の比率 15.4%）

役職名	氏名 (ふりがな)	生年月日	略歴	任期等	所有 株式数 (千株)
代表取締役 社長 CEO	原 和彦 (はら かずひこ)	1967年 2月22日	1989年4月 (株)西友フーズ(現・(株)西友) 入社 1994年4月 当社 入社 1998年3月 (株)原興産 取締役(現任) 2000年4月 当社 企画部長 2000年6月 当社 常務取締役 2002年4月 当社 商品部長 2007年5月 当社 専務取締役 2007年5月 当社 執行役員 2008年4月 原信ナルスロジテック(株)(現・原信ナルス オペレーションサービス(株)) 代表取締役社長 2008年5月 (株)原信 代表取締役社長 2008年5月 当社 代表取締役社長(現任) 2008年6月 (株)エフエムラジオ新潟 社外取締役(現任) 2008年7月 (株)ローリー 代表取締役会長(現任) 2013年5月 (株)シジシージャパン 取締役会長 2016年11月 原和彦アセットマネジメント(株) 代表取締役社 長(現任) 2022年6月 (株)ナルス代表取締役社長 2023年3月 当社 CEO(現任) 2023年3月 (株)原信 代表取締役会長 2023年3月 (株)ナルス 代表取締役会長 2023年3月 (株)フレッセイ 取締役(現任) 2023年3月 原信ナルスオペレーションサービス(株) 代表取 締役会長 2026年4月 (株)原信 代表取締役社長(現任) 2026年4月 (株)ナルス 代表取締役社長(現任) 2026年4月 原信ナルスオペレーションサービス(株) 代表取 締役社長(現任)	(注)3	2,801

役職名	氏名 (ふりがな)	生年月日	略歴	任期等	所有 株式数 (千株)
取締役 副社長 CFO 執行役員 物流企画部長	山岸 豊後 (やまぎし ぶんご)	1956年 9月24日	1979年3月 北日本食品工業(株)(現・(株)プルボン) 入社 1986年1月 当社 入社 1998年6月 当社 経理部長 1998年6月 当社 取締役 2000年6月 当社 常務取締役 2003年3月 当社 経営企画部長 2007年5月 (株)原信 専務取締役 2007年5月 当社 執行役員(現任) 2007年5月 当社 経営企画室、内部統制管理室管掌 2007年10月 (株)アイテック 取締役(現任) 2008年5月 当社 経営企画・物流統括 2012年4月 当社 財務経理・経営企画・店舗開発・店舗企画・物流分掌 2012年6月 原信ナルスオペレーションサービス(株) 専務取締役 2012年6月 当社 専務取締役 2019年7月 当社 物流企画部長(現任) 2020年10月 (株)フレッセイ 取締役(現任) 2022年6月 (株)ナルス 専務取締役 2023年3月 当社 取締役副社長(現任) 2023年3月 当社 CFO(現任) 2023年3月 (株)原信 取締役副社長(現任) 2023年3月 (株)ナルス 取締役副社長(現任) 2023年3月 原信ナルスオペレーションサービス(株) 取締役副社長(現任)	(注)3	117
専務 取締役 CMDO	中川 学 (なかがわ まなぶ)	1957年 11月17日	1981年4月 (株)西友 入社 2008年9月 当社 入社 2009年4月 原信ナルスロジテック(株)(現・原信ナルスオペレーションサービス(株)) 商品本部グロサリー部長 2015年3月 原信ナルスオペレーションサービス(株) 商品本部長(現任) 2016年6月 当社 執行役員 2016年6月 当社 取締役 2022年5月 原信ナルスオペレーションサービス(株) 常務取締役 2022年6月 (株)原信 常務取締役 2022年6月 (株)ナルス 常務取締役 2022年6月 当社 常務取締役 2025年3月 当社 CMDO(現任) 2026年3月 アクシアル レーベル(株) 代表取締役社長(現任) 2026年4月 (有)原信ネットオーダー 代表取締役社長(現任) 2026年5月 原信ナルスオペレーションサービス(株) 専務取締役(現任) 2026年6月 (株)原信 専務取締役(現任) 2026年6月 (株)ナルス 専務取締役(現任) 2026年6月 当社 専務取締役(現任)	(注)3	12

役職名	氏名 (ふりがな)	生年月日	略歴	任期等	所有 株式数 (千株)
取締役	早川 仁 (はやかわ ひとし)	1958年 1月3日	1980年3月 当社 入社 2002年4月 当社 作業システム部長 2006年7月 (株)原信 取締役 2009年4月 当社 執行役員 2009年4月 当社 営業企画統括部長 2012年4月 当社 営業企画部長 2013年10月 原信ナルスオペレーションサービス(株) 執行役員 2013年10月 同社 営業企画部長 2015年3月 同社 商品本部生鮮部長 2018年3月 (株)ローリー 代表取締役社長 2018年6月 当社 執行役員 2018年6月 当社 取締役(現任) 2023年3月 (株)フレッセイ 代表取締役社長(現任) 2023年3月 (株)ローリー 取締役(現任)	(注)3	34
取締役 CHRO 執行役員 人事企画部長	丸山 将範 (まるやま まさのり)	1966年 9月7日	1989年4月 当社 入社 2005年4月 当社 HTS・CSR室長 2007年4月 当社 内部統制管理室長 2010年4月 当社 TQM推進室長 2012年4月 原信ナルスオペレーションサービス(株) 執行役員 2012年4月 同社 TQMCSR部長 2019年5月 同社 人事教育部長 2019年5月 (株)ローリー 取締役(現任) 2020年3月 原信ナルスオペレーションサービス(株) 人事教育部長兼TQM・CSR部長 2022年1月 (株)フレッセイ 取締役(現任) 2022年1月 当社 執行役員(現任) 2022年1月 当社 人事企画部長(現任) 2022年5月 原信ナルスオペレーションサービス(株) 取締役(現任) 2022年6月 (株)原信 取締役(現任) 2022年6月 (株)ナルス 取締役(現任) 2022年6月 当社 取締役(現任) 2023年3月 当社 CHRO(現任)	(注)3	17
取締役	宮路 光広 (みやじ みつひろ)	1971年 12月17日	1994年4月 当社 入社 2001年4月 当社 商品部精肉バイヤー 2014年6月 (株)原信 南万代店店長 2015年3月 原信ナルスオペレーションサービス(株) 商品本部生鮮部精肉チーフバイヤー 2018年3月 同社 商品本部生鮮部長 2022年3月 同社 執行役員 2023年3月 (株)ローリー 代表取締役社長(現任) 2026年6月 当社 取締役(現任)	(注)3	1

役職名	氏名 (ふりがな)	生年月日	略歴	任期等	所有 株式数 (千株)
取締役 (社外取締役)	菊野 麻子 (きくの あさこ)	1969年 8月21日	1992年4月 (株)NST新潟総合テレビ 入社 1997年4月 フリーアナウンサーとして独立 1997年4月 Kアプローチ 代表(現任) 2008年5月 新潟商工会議所女性会 理事(現任) 2010年7月 学校法人新潟科学技術学園新潟薬科大学薬学部 非常勤講師(現任) 2013年12月 特定非営利活動法人ワーキングウィメンズアソシ エーション 副理事長 2014年4月 一般社団法人新潟ニュービジネス協議会 理事 (現任) 2014年7月 新潟県人事委員会 委員(現任) 2016年4月 学校法人加茂暁星学園新潟経営大学 客員教授 2017年4月 北陸地方整備局 事業評価監視委員会委員 2017年11月 新潟商工会議所女性会 副会長 2019年6月 公益財団法人東北活性化研究センター 評議員 (現任) 2020年4月 (株)NST新潟総合テレビ 番組審議委員 2021年6月 当社 取締役(社外取締役)(現任) 2022年9月 新潟市国民保護協議会 委員(現任)	(注)2 、3 、6 、8	
取締役 (社外取締役)	水流 潤太郎 (つる じゅんたろう)	1956年 8月12日	1981年4月 建設省(現・国土交通省) 入省 2003年7月 東京都 都市整備局住宅政策担当部長 2007年1月 国土交通省 住宅局建築指導課長 2008年7月 独立行政法人建築研究所(現・国立研究開発法人 建築研究所) 研究総括監 2011年5月 国土交通省 国土技術政策研究所 副所長 2012年7月 独立行政法人都市再生機構 理事 2014年9月 公立大学法人長岡造形大学 理事長 2021年4月 長岡市 総合政策アドバイザー 2022年6月 当社 取締役(社外取締役)(現任) 2022年6月 公益財団法人長岡市米百俵財団 理事長 2023年6月 ミライ発酵本舗株式会社 代表取締役(現任)	(注)3 、6 、8	0
取締役 (社外取締役)	高野 真規 (たかの まき)	1976年 9月16日	2000年4月 富士ゼロックスオフィスサプライ(株) 入社 2005年9月 (株)古田土経営 入社 2006年9月 A Pアウトソーシング(株) 入社 2011年6月 社会保険労務士 登録 2011年6月 たかの社会保険労務士事務所 代表(現任) 2023年6月 ワークシフト(同) 代表社員(現任) 2026年6月 当社 取締役(社外取締役)(現任)	(注)3 、6 、8	
常勤監査役 (社外監査役)	星 浩喜 (ほし ひろき)	1961年 11月14日	1984年4月 (株)北越銀行(現・(株)第四北越銀行) 入行 2009年1月 同行 寺泊支店長 2017年6月 同行 取締役 2017年6月 同行 本店営業部長 2019年6月 同行 常務取締役 2021年1月 (株)第四北越銀行 専務執行役員 2021年6月 (株)長陵社 代表取締役社長 2023年6月 (株)富有社 代表取締役社長 2025年10月 原信ナルスオペレーションサービス(株) 監査役 (現任) 2025年11月 (株)原信 監査役(現任) 2025年11月 (株)ナルス 監査役(現任) 2026年6月 当社 常勤監査役(社外監査役)(現任)	(注)5 、7	0

役職名	氏名 (ふりがな)	生年月日	略歴	任期等	所有 株式数 (千株)
常勤監査役	岩崎 良次 (いwasaki りょうじ)	1956年 4月19日	1977年3月 当社 入社 2008年5月 当社 トレーニング室長 2012年4月 当社 執行役員 2012年4月 当社 業務システム部長 2013年10月 原信ナルスオペレーションサービス(株) 執行役員 2013年10月 同社 業務システム部長 2016年6月 (株)ナルス 監査役(現任) 2016年6月 当社 常勤監査役(現任) 2022年6月 原信ナルスオペレーションサービス(株) 監査役(現任)	(注) 5	72
常勤監査役	高橋 哲也 (たかはし てつや)	1958年 6月9日	1977年4月 白根市(現・新潟市) 職員 1978年12月 (株)マルシンフーズ 入社 1981年8月 (株)藤原商店 入社 1990年1月 当社 入社 1999年4月 当社 原信牡丹山店店長 2005年4月 当社 店舗運営部エリアマネジャー 2014年9月 原信ナルスオペレーションサービス(株) 店舗運営部SV室長 2016年6月 同社 執行役員 2016年6月 同社 業務システム部長 2023年5月 (株)原興産 専務取締役 2025年6月 (株)フレッセイ 監査役(現任) 2025年6月 当社 常勤監査役(現任)	(注) 4	3
監査役 (社外監査役)	斎藤 良人 (さいとう よしひと)	1952年 11月5日	1975年4月 (株)第四銀行(現・(株)第四北越銀行) 入行 1997年6月 同行 ニューヨーク支店長 1999年6月 同行 本店営業部副部長 2001年2月 同行 経営監理室長 2001年7月 同行 経営監理部長 2003年6月 同行 新発田支店長 2004年6月 同行 取締役 2005年6月 同行 高田支店長 2006年6月 同行 人事部長 2007年4月 同行 常務取締役 2011年6月 同行 専務代表取締役 2012年6月 同行 代表取締役副頭取 2016年6月 第四証券(株)(現・第四北越証券(株)) 代表取締役会長 2018年4月 新潟県立歴史博物館 館長 2018年6月 当社 監査役(社外監査役)(現任) 2021年8月 新潟県公安委員会 委員(現任) 2024年8月 新潟県公安委員会 委員長	(注) 5 、7	
合計					3,062

- (注) 1 所有株式数は、他人名義を含めた実質所有株式数で記載しております。
- 2 取締役 菊野麻子の戸籍上の氏名は、真貝麻子(しんがいあさこ)であります。
- 3 任期は、2026年6月24日から2028年3月期に係る定時株主総会終結の時までであります。
- 4 任期は、2025年6月19日から2029年3月期に係る定時株主総会終結の時までであります。
- 5 任期は、2026年6月24日から2030年3月期に係る定時株主総会終結の時までであります。
- 6 取締役 菊野麻子、水流潤太郎、並びに、高野真規は、社外取締役であります。
- 7 監査役 星浩喜、並びに、斎藤良人は、社外監査役であります。
- 8 株式会社東京証券取引所の定めに基づく独立役員として社外取締役全員(3名)を指定し、同取引所に届け出ております。
- 9 当社グループ全体の経営政策、財務政策、情報システム政策、人事政策を統括するため、C×O(最高責任者)を任命し、各機能を統括させています。それぞれの呼称の内容は以下のとおりであります。
- C E O (Chief Executive Officer) : 最高経営責任者
- C F O (Chief Financial Officer) : 最高財務責任者
- C M D O (Chief Merchandise Officer) : 最高商品責任者
- C H R O (Chief Human Resource Officer) : 最高人事責任者
- C I O (Chief Information Officer) : 最高情報責任者

- 10 当社では、経営と業務執行の役割を明確化し、企業集団全体の業務執行体制について、迅速かつ機動的な経営戦略の実現を図るとともに、経営責任を明確化しコーポレート・ガバナンス体制を強化することを目的として、執行役員制度を導入しております。なお、執行役員の任期は1年である旨を内規で定めております。取締役を兼務している執行役員のほか、執行役員に就任している者は次のとおりであります。

役職名	氏名（ふりがな）
執行役員 財務経理部長	吉田 浩和（よしだ ひろかず）
C I O・執行役員 経営企画部長	小林 政信（こばやし まさのぶ）
執行役員 前橋製造・物流拠点プロジェクトリーダー	森山 寛樹（もりやま ひろき）
執行役員 業務システム部長	小山田 淳（おやまだ じゅん）
執行役員 総務部長	水島 典子（みずしま のりこ）
執行役員 T Q M推進部長	阿部 美和（あべ みわ）
執行役員 品質安全部長	近藤 圭一（こんどう けいいち）
執行役員 商品企画部長	高島 徹也（たかしま てつや）
執行役員 C S R・広報部長	霜鳥 守雅（しもとり もりまさ）
執行役員 建築設備部長	新屋 元康（しんや もとやす）

社外役員の状況

a 社外取締役及び社外監査役の員数

（本有価証券報告書提出日（定時株主総会終結前）の状況）

社外取締役は3名であります。

社外監査役は2名（うち、常勤監査役1名）であります。

（定時株主総会終結後の状況）

上記記載の状況に変更はない予定であります。

b 各社外取締役及び社外監査役と提出会社との人的関係、資本的関係又は取引関係その他の利害関係

（本有価証券報告書提出日（定時株主総会終結前）の状況）

社外取締役新原皓一は、学校法人悠久長岡崇徳大学学長・常務理事、その他大学教授等ではありますが、当社と兼職先との間に特別の関係はありません。なお、当社は、同氏を株式会社東京証券取引所の定めに基づく独立役員として指定し、同取引所に届け出ております。

社外取締役菊野麻子は、Kアプローチ代表、新潟商工会議所女性会理事、一般社団法人新潟ニュービジネス協議会理事、その他公職等の委員、大学講師等ではありますが、当社と兼職先との間に特別の関係はありません。なお、当社は、同氏を株式会社東京証券取引所の定めに基づく独立役員として指定し、同取引所に届け出ております。

社外取締役水流潤太郎は、ミライ発酵本舗株式会社代表取締役ではありますが、当社と兼職先との間に特別の関係はありません。なお、当社は、同氏を株式会社東京証券取引所の定めに基づく独立役員として指定し、同取引所に届け出ております。

社外監査役八子淳一は、取引先金融機関出身者ではありますが、当該金融機関との取引は他の金融機関と同様、通常の取引であり、独立性に影響を与えるおそれはありません。なお、同氏は連結子会社である株式会社原信及び原信ナルスオペレーションサービス株式会社の監査役を兼務しております。

社外監査役斎藤良人は、新潟県公安委員会委員ではありますが、当社と兼職先との間に特別の関係はありません。また、同氏は、取引先金融機関出身者ではありますが、当該金融機関との取引は他の金融機関と同様、通常の取引であり、独立性に影響を与えるおそれはありません。

（定時株主総会終結後の状況）

社外取締役菊野麻子は、Kアプローチ代表、新潟商工会議所女性会理事副会長、一般社団法人新潟ニュービジネス協議会理事、その他公職等の委員、大学講師等ではありますが、当社と兼職先との間に特別の関係はありません。なお、当社は、同氏を株式会社東京証券取引所の定めに基づく独立役員として指定し、同取引所に届け出ております。

社外取締役水流潤太郎は、ミライ発酵本舗株式会社代表取締役であります。当社と兼職先との間に特別の関係はありません。なお、当社は、同氏を株式会社東京証券取引所の定めに基づく独立役員として指定し、同取引所に届け出ております。

社外取締役高野真規は、たかの社会保険労務士事務所代表、ワークシフト合同会社代表社員であります。当社と兼職先との間に特別の関係はありません。なお、当社は、同氏を株式会社東京証券取引所の定めに基づく独立役員として指定し、同取引所に届け出ております。

社外監査役星浩喜は、取引先金融機関出身者であります。当該金融機関との取引は他の金融機関と同様、通常の取引であり、独立性に影響を与えるおそれはありません。なお、同氏は連結子会社である株式会社原信、株式会社ナルス、並びに、原信ナルスオペレーションサービス株式会社の監査役を兼務しております。

社外監査役齋藤良人は、新潟県公安委員会委員であります。当社と兼職先との間に特別の関係はありません。また、同氏は、取引先金融機関出身者であります。当該金融機関との取引は他の金融機関と同様、通常の取引であり、独立性に影響を与えるおそれはありません。

c 社外取締役又は社外監査役が提出会社の企業統治において果たす機能及び役割

社外役員による経営監視は、公正かつ透明性の高い企業統治を行う上で、非常に重要であると考えております。

様々な専門性や知見、経験を持つ社外役員を選任し、客観的かつ中立な経営監視機能が発揮されることで、適正な企業統治が図られるものと考えております。

d 社外取締役又は社外監査役を選任するための提出会社からの独立性に関する基準又は方針の内容

社外役員の選任にあたっては、会社法に定める社外取締役又は社外監査役の要件を満たすことに加え、東京証券取引所が定める「独立性基準」及び当社が定める「社外役員の独立性判断基準」に従って独立性を評価しております。

なお、当社が定める「社外役員の独立性判断基準」は以下のとおりであります。

(社外役員の独立性判断基準)

当社は、社外取締役又は社外監査役(以下、併せて「社外役員」といいます。)が、次の各号のいずれにも該当しないと判断される場合に、独立性を有しているものと判断いたします。

- 1 当社及び当社の関係会社(注1)(以下、併せて「当社グループ」といいます。)の業務執行者(注2)
- 2 当社の主要株主(注3)又は当該主要株主が法人である場合には当該主要株主又はその関係会社の取締役、監査役、会計参与、執行役、執行役員又は支配人その他の使用人
- 3 当社が主要株主である会社及びその関係会社の業務執行者
- 4 当社グループを主要な取引先とする者(注4)又はその関係会社の業務執行者
- 5 当社グループの主要な取引先(注5)又はその関係会社の業務執行者
- 6 当社グループから多額(注6)の寄付又は助成を受けている者又は当該寄付又は助成を受けている者が法人又は団体である場合には当該寄付又は助成を受けている者又はその関係会社の業務執行者
- 7 当社グループから取締役(常勤・非常勤を問わない。)を受け入れている会社又はその関係会社の業務執行者
- 8 当社が資金調達を行っている主要な金融機関その他大口債権者(以下、併せて「大口債権者等」といいます。注7)又は大口債権者等が法人である場合には当該大口債権者等又はその関係会社の業務執行者
- 9 当社グループの会計監査人又は会計参与である公認会計士若しくは税理士又は監査法人若しくは税理士法人の業務執行者
- 10 当社グループから役員報酬以外に多額(注6)の金銭その他財産上の利益を得ている弁護士、公認会計士又は税理士その他コンサルタント
- 11 当社グループから多額(注6)の金銭その他財産上の利益を得ている弁護士法人、監査法人又は税理士法人その他コンサルティングファームの業務執行者
- 12 過去に一度でも、上記、第1号に該当した者

- 13 過去3年間において、上記、第2号から第11号に該当した者
- 14 上記、第1号から第13号に該当する者が重要な業務執行者（注8）である場合においては、その者の配偶者及び二親等以内の親族
- 15 上記、第1号から第14号の定めにかかわらず、その他当社と利益相反関係が生じ得る特段の事由が存在すると認められる者

（注1）関係会社とは、会社計算規則第2条第3項第25号に規定する、当該株式会社の親会社、子会社及び関連会社並びに当該株式会社が他の会社等の関連会社である場合における当該他の会社等をいいます。

（注2）業務執行者とは、会社法施行規則第2条第3項第6号に規定する、業務執行取締役、執行役その他の法人等の業務を執行する役員、社員及び使用人に該当した者をいい、社外取締役及び社外監査役は含みません。

（注3）主要株主とは、議決権所有割合10%以上の株主をいい、議決権所有割合には、直接保有と間接保有の双方を含みます。

（注4）当社グループを主要な取引先とする者とは、直近事業年度における当社の年間連結売上高の2%以上の取引額の製品又はサービスの提供を当社グループに対して行っている者をいいます。

（注5）当社グループの主要な取引先とは、直近事業年度における当社の年間連結売上高の2%以上の取引額の製品又はサービスの提供を当社グループから受けた者をいいます。

（注6）多額とは、過去3事業年度の平均で個人の場合は年間1,000万円、法人等の場合は当該法人等の年間連結売上高の2%を超える額をいいます。

（注7）大口債権者等とは、直近事業年度末における連結総資産の10%以上の債権額を当社グループに対して有している者をいいます。

（注8）重要な業務執行者とは、業務執行取締役、執行役その他の法人等の業務を執行する役員をいいます。

e 社外取締役又は社外監査役の選任状況に関する提出会社の考え方

（本有価証券報告書提出日現在（定時株主総会終結前）の状況）

社外取締役新原皓一は、大学の名誉教授であり、長きにわたり、国内外で高度な専門分野における研究者として指導的立場で活躍した豊かな経験と幅広い視野を有しており、当社グループの事業と関連の深い様々な研究者との人脈も築いています。また、一般消費者に近い客観的視点から必要な発言を行う等、社外役員としての役割を果たしています。これらの経験や適性を考慮し、業務執行者から独立した立場で会社経営の監督を行うことに加え、技術革新の進歩や速度が増す昨今において、新たな技術の導入や既存業務の改善を図っていくにあたり、その知見を活かした貢献が今後も期待できることから、社外取締役として選定いたしました。なお、同氏は、過去に社外役員となること以外の方法で会社経営に関与したことはありませんが、一般社団法人や公益財団法人の理事として法人経営に関与した経験を具えており、上記の理由も併せて職務を適切に遂行できるものと判断しております。

社外取締役菊野麻子は、フリーアナウンサーとして活躍するほか、新潟県内における様々な組織において、地域や社会の発展のために活動しており、この経験の中で培われた知見を活かし、地域社会の発展、多様性が重視される社会の実現に向けた活動にも参加しています。これらの経験や適性を考慮し、業務執行者から独立した立場で会社経営の監督を行うことに加え、当社グループの経営が目指す地域社会への貢献と共生について、かじ取りを行っていくにあたり、その知見を活かした貢献が今後も期待できることから、社外取締役として選定いたしました。なお、同氏は、過去に社外役員となること以外の方法で会社経営に関与したことはありませんが、様々な団体の理事として法人経営に関与した経験を具えており、上記の理由も併せて職務を適切に遂行できるものと判断しております。

社外取締役水流潤太郎は、国内の様々な組織において、地域や社会の発展のために活動し、長らく中央行政官庁において主に建築行政に携わり、高い倫理観と知見をもって幅広い視野で多くの人々と関わりながら国や社会の発展のために努めてまいりました。これらの経験や適性を考慮し、業務執行者から独立した立場で会社経営の監督を行うことに加え、当社グループの経営におけるガバナンス体制の向上や社会・地球環境が抱える問題解決への対処にあたり、その知見を活かした貢献が今後も期待できることから、社外取締役として選定いたしました。なお、同氏は、自らが代表を務める株式会社において法人経営に関与する経験のほか、様々な団体の理事として法人経営に関与した経験を具えており、上記の理由も併せて職務を適切に遂行できるものと判断しております。

社外監査役八子淳一は、金融機関役員経験者であり、当社グループが出店している地域の有力地方銀行に長らく勤務し、様々な企業の経営に触れるとともに、同行の取締役に就任し、金融機関経営者としての高い倫理観、コンプライアンス意識を培いました。当社は、持株会社体制の下、各事業会社が、それぞれ主体的に事業展開を行っておりますが、広域にわたる事業展開においても、グループ全体の共通認識に従い、適切に意思決定・業務執行が行われているか監査が行われる必要があります。同氏は、監査役就任後、監査役会議長として、各監査役の職務執行全般の調整にあたり、主に株式会社原信の業務執行に関する監査を担当し、監査役としての役割を適切に担ってまいりました。また、社外監査役として、コンプライアンスの重要性を踏まえた観点やステークホルダーに準じた観点に重点を置き適切に監査を行ってまいりました。これらの知見や経験と実績より、経営全般における客観的見地からの有効な監視を十分に果たすことができるものと考えております。

社外監査役斎藤良人は、金融機関役員経験者であり、当社グループが出店している地域の有力地方銀行に長らく勤務し、様々な企業の経営に触れるとともに、金融機関経営者としての高い倫理観、コンプライアンス意識を培いました。また、同行の代表取締役に就任し、様々な場面で地方経済をけん引する役割を担いました。当社は、持株会社体制の下、各事業会社が、それぞれ主体的に事業展開を行っておりますが、広域にわたる事業展開においても、グループ全体の共通認識に従い、適切に意思決定・業務執行が行われているか監査が行われる必要があります。同氏は、これまでの経験で培った企業経営におけるコンプライアンスの重要性を踏まえた観点やステークホルダーに準じた観点に高い見識を持っており、監査役としての役割を適切に担ってまいりました。これらの知見や経験と実績より、経営全般における客観的見地からの有効な監視を十分に果たすことができるものと考えております。

(定時株主総会終結後の状況)

社外取締役菊野麻子は、フリーアナウンサーとして活躍するほか、新潟県内における様々な組織において、地域や社会の発展のために活動しており、この経験の中で培われた知見を活かし、地域社会の発展、多様性が重視される社会の実現に向けた活動にも参加しています。これらの経験や適性を考慮し、業務執行者から独立した立場で会社経営の監督を行うことに加え、当社グループの経営が目指す地域社会への貢献と共生について、かじ取りを行っていくにあたり、その知見を活かした貢献が今後も期待できることから、社外取締役として選定いたしました。なお、同氏は、過去に社外役員となること以外の方法で会社経営に関与したことはありませんが、様々な団体の理事として法人経営に関与した経験을 具えており、上記の理由も併せて職務を適切に遂行できるものと判断しております。

社外取締役水川潤太郎は、国内の様々な組織において、地域や社会の発展のために活動し、長らく中央行政官庁において主に建築行政に携わり、高い倫理観と知見をもって幅広い視野で多くの人々と関わりながら国や社会の発展のために努めてまいりました。これらの経験や適性を考慮し、業務執行者から独立した立場で会社経営の監督を行うことに加え、当社グループの経営におけるガバナンス体制の向上や社会・地球環境が抱える問題解決への対処にあたり、その知見を活かした貢献が今後も期待できることから、社外取締役として選定いたしました。なお、同氏は、自らが代表を務める株式会社において法人経営に関与する経験のほか、様々な団体の理事として法人経営に関与した経験を具えており、上記の理由も併せて職務を適切に遂行できるものと判断しております。

社外取締役高野真規は、社会保険労務士として専門的見地を持って様々な企業の雇用に関する業務に従事してまいりました。また、この経験を活かし、職場環境の改善や地域の発展に貢献することを目的として法人を設立し、様々な人材が働きがいを持って安心して働き続けられるよう、働き方改革に関するコンサルティング、セミナー開催等の活動を行っております。これらの経験や適性を考慮し、業務執行者から独立した立場で会社経営の監督を行うことに加え、当社グループは、多数の従業員を様々な形態で雇用し事業運営を行っており多様な人材が働きがいを持って安心して働き続けられる環境整備が経営上の重要課題であることから、その知見を活かした貢献が期待できるため、社外取締役として選定いたしました。なお、同氏は、自ら設立した法人の経営を行うほか、様々な法人等の理事や委員として法人経営に関与した経験を具えており、上記の理由も併せて職務を適切に遂行できるものと判断しております。

社外監査役星浩喜は、金融機関役員経験者であり、当社グループが出店している地域の有力地方銀行に長らく勤務し、様々な企業の経営に触れるとともに、同行の取締役に就任し、金融機関経営者としての高い倫理観、コンプライアンス意識を培いました。当社は、持株会社体制の下、各事業会社が、それぞれ主体的に事業展開を行っておりますが、広域にわたる事業展開においても、グループ全体の共通認識に従い、適切に意思決定・業務執行が行われているか監査が行われる必要があります。同氏は、社外役員の立場から子会社の監査役就任後、監査役としての役割を適切に担ってまいりました。また、コンプライアンスの重要性を踏まえた観点やステークホルダーに準じた観点に重点を置き適切に監査を行ってまいりました。これらの知見や経験と実績より、経営全般における客観的見地からの有効な監視を十分に果たすことができるものと考えております。

社外監査役齋藤良人は、金融機関役員経験者であり、当社グループが出店している地域の有力地方銀行に長らく勤務し、様々な企業の経営に触れるとともに、金融機関経営者としての高い倫理観、コンプライアンス意識を培いました。また、同行の代表取締役に就任し、様々な場面で地方経済をけん引する役割を担いました。当社は、持株会社体制の下、各事業会社が、それぞれ主体的に事業展開を行っておりますが、広域にわたる事業展開においても、グループ全体の共通認識に従い、適切に意思決定・業務執行が行われているか監査が行われる必要があります。同氏は、これまでの経験で培った企業経営におけるコンプライアンスの重要性を踏まえた観点やステークホルダーに準じた観点に高い見識を持っており、監査役としての役割を適切に担ってまいりました。これらの知見や経験と実績より、経営全般における客観的見地からの有効な監視を十分に果たすことができるものと考えております。

f 社外取締役又は社外監査役による監督又は監査と内部監査、監査役監査及び会計監査との相互連携並びに内部統制部門との関係

社外取締役3名は、取締役会において客観的かつ専門的分野から必要な助言及び監督機能を十分に果たしており、監査役会とも定期的に意見交換会を行い連携を図っております。

社外監査役2名のうち1名は常勤監査役に就任しており、日々の経営において、社外役員としての客観的見地から監視を行っており、非常勤監査役とも定期的に情報共有を図っております。

重要な会議や様々な報告についても、常勤の社外役員により日常的に監視が行われ、必要に応じて、社内様々な部門に対して、調査等を実施しております。

内部監査との連携につきましては、内部監査部門である業務監査室との定期的な情報共有のほか、日常的に相互の意見交換、質問等を行っており、内部監査の有効性に関する監視、検証を行うほか、相互に連携した監査も実施しております。

会計監査との連携につきましては、会計監査人に対し、必要に応じて随時、相互の意見交換、質問等を行っており、監査役監査の有効性に資する情報交換、会計監査の適正性に係る監視、検証を行っております。また、会計監査人との監査報告会を定期に実施し、情報共有を行っております。

内部統制との連携につきましては、内部統制部門である内部統制管理室との定期的な情報共有のほか、日常的に相互の意見交換、質問等を行っており、整備状況の適正性に関する監視、検証を行っております。

社外取締役又は社外監査役を選任していない場合における、それに代わる社内体制及び当該社内体制を採用する理由

当社は社外取締役及び社外監査役を選任しており、該当事項はありません。

(3) 【監査の状況】

監査役監査の状況

a 監査役監査の組織、人員及び手続

(本有価証券報告書提出日現在(定時株主総会終結前)の状況)

当社の監査役は、常勤3名(うち、社外監査役1名)、非常勤1名(うち、社外監査役1名)の計4名で構成されており、監査役監査については、年度当初の監査役会において決定された監査の方針、業務の分担等に従い監査計画を策定し、各監査役が監査を実施しております。なお、監査役は、金融機関役員経験者2名、当社子会社執行役員経験者1名、当社子会社取締役経験者1名より構成されており、それぞれが専門的見地から監査を実施しております。また、監査役のうち八子淳一、並びに、齋藤良人は、金融機関出身者であり、財務及び会計に関する相当程度の知見を有しております。

その他、監査役を補助する専任者として、監査役事務局1名を従業員より選定しております。

監査の実施にあたっては、取締役会その他重要な会議に出席して議事の内容を把握するとともに議案審議等に必要な発言を行うほか、取締役等からその職務の執行状況を聴取し、重要な決裁書類の閲覧を行い、当社、各事業会社の主要な営業所において業務及び財産の状況を調査し、必要に応じて各事業会社から事業の報告を受けております。

(定時株主総会終結後の状況)

本有価証券報告書提出日後の2026年6月24日に開催予定の第75期定時株主総会終結の時をもって、監査役3名(八子淳一、岩崎良次、斎藤良人)は任期満了となるため、本定時株主総会の議案(決議事項)として「監査役3名選任の件」(再任候補者:岩崎良次、斎藤良人。新任候補者:星浩喜。)を提案しております。当該議案が承認可決された場合、当該定時株主総会の直後に開催が予定される監査役会の決議事項(役職等)を含め、当該定時株主総会開催後における上記記載の監査役の構成は、金融機関役員経験者2名(変更なし)、当社子会社執行役員経験者1名(変更なし)、当社子会社取締役経験者1名(変更なし)より構成されることとなります。

b 最近事業年度における提出会社の監査役及び監査役会の活動状況

ア 監査役会の活動状況

監査役会は毎月開催することを原則としており、当事業年度は15回開催いたしました。なお、監査役会では、監査役会で定めた年間の監査計画に従い各監査役が実施した監査の状況について検討、実績の振り返りを行い、必要と認められた場合には、取締役に對し提言、助言、勧告を行っております。

当事業年度における監査役会の活動状況は、次のとおりであります。

開催頻度	毎月1回以上(年間開催回数15回)			
主な具体的検討内容				
<ul style="list-style-type: none"> ・取締役の職務執行に関する監査 ・月次決算の監査(単体、連結、営業概況等) ・年度決算の監査 ・配当に係る事項の監査 ・法令及び定款に定める事項の監査 ・規程の改廃、変更承認の監査 	<ul style="list-style-type: none"> ・内部監査結果の審議 ・グループ各社の経営体制に係る監査 ・その他取締役会上程議案の審議 ・年度予算、中期経営計画の審議 ・各監査役の情報共有 ・社外取締役との情報共有 			
個々の監査役の出席状況				
構成員の役職名及び氏名	開催回数	出席回数	摘要	
(議長) 常勤監査役(社外監査役)	八子 淳一	15	15	2026年6月24日開催予定の第75期定時株主総会終結の時をもって任期満了により退任する予定であります。
常勤監査役	岩崎 良次	15	15	
常勤監査役	佐藤 浩光	5	5	2025年6月19日開催の第74期定時株主総会終結の時をもって任期満了により退任しており、開催回数及び出席回数は在任期間におけるものであります。
常勤監査役	高橋 哲也	10	10	2025年6月19日開催の第74期定時株主総会において選任され就任しており、開催回数及び出席回数は在任期間におけるものであります。
監査役(社外監査役)	斎藤 良人	15	15	

なお、当事業年度における監査計画の内容は次のとおりであります。

(監査方針)

「監査役会規程」、「監査役監査規程」に則り、適切かつ確な監査を実施し、株主の負託に応えるとともに、役員・従業員を含めた当社グループの健全かつ持続的な成長と、社会的な信頼に応える良質な企業統治体制の確立に寄与する。

- 1 当社並びにグループ各社の取締役及び業務執行部門との意思疎通を図り、業務運営の正確な実態把握に努め、適切・的確な監査を実施する。
- 2 当社グループのガバナンス体制が有効に機能していることの監査・検証を行なう。
- 3 内部監査部門（業務監査室、内部統制管理室）、会計監査人との連携を図り、三様監査の実効性を高める。

(重点監査・活動項目)

- 1 グループ各社の取締役、部署長との意思疎通を図り、拡大・多様化する業務運営の正確な実態把握に努める。
- 2 内部統制システム（会社法）、内部統制報告制度（金融商品取引法）の監査。
- 3 リスクマネジメント体制、コンプライアンス体制と内容の監査。
- 4 会計監査人との連携・意思疎通を図り、監査の方法及び結果の相当性を的確に監査する。
- 5 連結決算対象子会社11社の監査。
- 6 当社常勤監査役3名の一層の連携強化と監査役会の充実、並びに、社外監査役、社外取締役との情報交換のさらなる推進。

(監査計画)

- 1 期中監査
 - (1) 取締役の職務執行状況の監査
 - (2) 内部統制システムの監査
 - (3) 取締役、部署長との意思疎通の向上
 - (4) 重要書類の監査
 - (5) 内部監査部門との連携
 - (6) リスクマネジメント、コンプライアンスの監査
 - (7) 往査
 - (8) 子会社監査
 - (9) 適正な情報開示の監査
- (10) 常勤監査役（3名）の一層の連携強化と監査役会の充実
- 2 期末監査、株主総会関係
 - (1) 期末監査
 - (2) 株主総会前の監査
 - (3) 株主総会終了後の監査等
- 3 会計監査人との連携
 - (1) 会計監査人との連携、意思疎通の向上
 - (2) 会計監査人の監査の方法及び結果の相当性監査
 - (3) 監査立会
 - (4) 会計監査人の選解任
- 4 監査に必要な知識・情報の収集
 - (1) 定期刊行物、書籍の購読
 - (2) セミナー等への出席

イ 監査役の活動状況

当事業年度末において就任している各監査役の活動状況は、次のとおりであります。

役職名 氏名	主な活動
常勤監査役 (社外監査役) 八子 淳一	<p>常勤監査役かつ社外監査役として、取締役会その他重要な会議に出席し、取締役及び使用人等と意思疎通及び情報の交換を図るとともに、その職務の執行状況について報告を受け、必要に応じて説明を求め、重要な決裁書類等を閲覧し、業務及び財産の状況を調査いたしました。また、取締役の職務の執行が法令及び定款に適合することを確保するための体制その他株式会社及びその子会社から成る企業集団の業務の適正を確保するために必要なものとして会社法施行規則第100条第1項及び第3項に定める体制の整備に関する取締役会決議の内容及び当該決議に基づき整備されている体制（内部統制システム）について、取締役及び使用人等からその構築及び運用の状況について定期的に報告を受け、必要に応じて説明を求めました。取締役会及び監査役会においては、金融機関役員経験者としての見地に加え、一般消費者としての観点も踏まえ、議案審議等に必要な発言を行っております。</p> <p>子会社については、主に株式会社原信、原信ナルスオペレーションサービス株式会社、株式会社原興産、株式会社アイテック、高速印刷株式会社の監査を担当し、当該会社の取締役会その他重要な会議に出席し、取締役及び使用人等と意思疎通及び情報の交換を図るとともに、その職務の執行状況について報告を受け、必要に応じて説明を求め、重要な決裁書類等を閲覧し、業務及び財産の状況を調査いたしました。</p>
常勤監査役 岩崎 良次	<p>常勤監査役として、取締役会その他重要な会議に出席し、取締役及び使用人等と意思疎通及び情報の交換を図るとともに、その職務の執行状況について報告を受け、必要に応じて説明を求め、重要な決裁書類等を閲覧し、業務及び財産の状況を調査いたしました。また、取締役の職務の執行が法令及び定款に適合することを確保するための体制その他株式会社及びその子会社から成る企業集団の業務の適正を確保するために必要なものとして会社法施行規則第100条第1項及び第3項に定める体制の整備に関する取締役会決議の内容及び当該決議に基づき整備されている体制（内部統制システム）について、取締役及び使用人等からその構築及び運用の状況について定期的に報告を受け、必要に応じて説明を求めました。取締役会及び監査役会においては、社内出身者としての見地に加え、一般消費者としての観点も踏まえ、議案審議等に必要な発言を行っております。</p> <p>子会社については、主に株式会社ナルス、原信ナルスオペレーションサービス株式会社、株式会社ローリー、アクシアル レーベル株式会社の監査を担当し、当該会社の取締役会その他重要な会議に出席し、取締役及び使用人等と意思疎通及び情報の交換を図るとともに、その職務の執行状況について報告を受け、必要に応じて説明を求め、重要な決裁書類等を閲覧し、業務及び財産の状況を調査いたしました。</p>
常勤監査役 高橋 哲也	<p>常勤監査役として、取締役会その他重要な会議に出席し、取締役及び使用人等と意思疎通及び情報の交換を図るとともに、その職務の執行状況について報告を受け、必要に応じて説明を求め、重要な決裁書類等を閲覧し、業務及び財産の状況を調査いたしました。また、取締役の職務の執行が法令及び定款に適合することを確保するための体制その他株式会社及びその子会社から成る企業集団の業務の適正を確保するために必要なものとして会社法施行規則第100条第1項及び第3項に定める体制の整備に関する取締役会決議の内容及び当該決議に基づき整備されている体制（内部統制システム）について、取締役及び使用人等からその構築及び運用の状況について定期的に報告を受け、必要に応じて説明を求めました。取締役会及び監査役会においては、社内出身者としての見地に加え、一般消費者としての観点も踏まえ、議案審議等に必要な発言を行っております。</p> <p>子会社については、主に株式会社フレッセイ、高翔商事株式会社の監査を担当し、当該会社の取締役会その他重要な会議に出席し、取締役及び使用人等と意思疎通及び情報の交換を図るとともに、その職務の執行状況について報告を受け、必要に応じて説明を求め、重要な決裁書類等を閲覧し、業務及び財産の状況を調査いたしました。</p>

役職名 氏名	主な活動
監査役 (社外監査役) 斎藤 良人	社外監査役として、取締役会その他重要な会議に出席し、取締役及び使用人等と意思疎通及び情報の交換を図るとともに、その職務の執行状況について報告を受け、必要に応じて説明を求め、重要な決裁書類等を閲覧し、業務及び財産の状況を調査いたしました。また、取締役の職務の執行が法令及び定款に適合することを確保するための体制その他株式会社及びその子会社から成る企業集団の業務の適正を確保するために必要なものとして会社法施行規則第100条第1項及び第3項に定める体制の整備に関する取締役会決議の内容及び当該決議に基づき整備されている体制（内部統制システム）について、取締役及び使用人等からその構築及び運用の状況について定期的に報告を受け、必要に応じて説明を求めました。取締役会及び監査役会においては、金融機関役員経験者としての見地に加え、一般消費者としての観点も踏まえ、議案審議等に必要な発言を行っております。

内部監査及び監査役監査の組織、人員及び手続

a 内部監査の組織、人員及び手続

内部監査につきましては、社長直轄の独立した社内組織である業務監査室を設置し、各社の内部監査担当部門（8名）と連携して、社内規程である内部監査規程に基づく内部監査を実施しております。

内部監査は、内部統制の整備及び運用状況について、その有効性・効率性の評価を含め、法令及び社内規程等に基づき適切に業務執行が行われていることを継続的に監視することを目的としており、毎年、年度当初に立案し社長の承認を得て決定される年間計画に基づく定期監査では、子会社の業務執行状況の調査を含め、継続的に監視すべきテーマについて業務監査と会計監査を実施しております。また、特に必要と認められたテーマが生じた場合には、社長の指示により特別監査を実施しております。

監査の結果につきましては、取締役会に報告のうえ、必要に応じて、改善・是正措置が執行されることとなっており、改善状況等については、必要に応じて事後確認のための監査を実施しております。

b 内部監査、監査役監査及び会計監査の相互連携並びにこれらの監査と内部統制部門との関係

内部監査と監査役監査の連携につきましては、毎月、常勤監査役が内部監査部門である業務監査室との定例ミーティングを開催し、監査の実施状況、指摘事項、指摘事項の改善状況について報告、相互の意見交換、助言等を行い、監査の有効性、効率性を高める取り組みを行っております。また、必要に応じて両者が協力して共同の監査を実施しております。

会計監査人との連携につきましては、四半期及び期末監査終了後に監査報告会を開催し、会計監査人より監査役に対して実施した監査の概要、監査結果等に関する詳細な報告が行われるとともに、期中においても必要に応じて随時、相互の意見交換、質問等が行われており、監査役監査の有効性に資する情報交換、会計監査の適正性に係る監視、検証を行っております。

内部統制部門との関係につきましては、担当部門である内部統制管理室が行う内部統制の運用状況に関する検証結果が、随時、各監査に共有される体制をとっております。

c 内部監査の実効性を確保するための取組（内部監査が代表取締役のみならず、取締役会並びに監査役及び監査役会に対しても直接報告を行う仕組みの有無を含む）

内部監査の実効性を確保するためには、内部監査部門から直接各所に対し速やかに行われ、経営に活かされることが重要であります。また、内部監査部門の専門性や独立性が確保されることも重要であります。

このような観点から、いわゆるデュアル・レポーティング・ライン（内部監査部門が代表取締役のみならず、取締役会並びに監査役及び監査役会に対しても直接報告を行う仕組み）を設けております。内部監査部門からの内部監査の実施状況に関する報告は、毎週、すべての社内取締役、常勤監査役に対して直接行われます。また、監査結果の報告は、毎月、取締役会及び監査役会に対して直接行われます。このほか、定例のミーティングは、代表取締役とは毎週、常勤監査役とは毎月実施しております。

内部監査部門の専門性については、内部監査部門が扱うテーマに応じて都度必要な知識の習得をしています。また、監査にあたり内部監査部門以外から内部監査部門に対し特段の制約を課すことはありません。

会計監査の状況

a 監査法人の名称

有限責任監査法人トーマツ

b 提出会社の財務書類について連続して監査関連業務を行っている場合におけるその期間

38年間

(注) 上記記載の期間は、調査が著しく困難であったため、当社が株式上場した以後の期間について調査した結果について記載したものであり、継続監査期間はこの期間を超える可能性があります。

c 業務を執行した公認会計士の氏名

指定有限責任社員 業務執行社員 酒井 博康 (継続監査年数 3年)

指定有限責任社員 業務執行社員 齋藤 康宏 (継続監査年数 7年)

d 監査業務に係る監査補助者の構成

公認会計士 10名

公認会計士試験合格者等 9名

その他 20名

e 当該監査公認会計士等を選定した理由

当社は、有限責任監査法人トーマツより同法人の体制等について説明を受け、同法人の独立性、品質管理体制、専門性の有無、当社グループが行っている事業分野への理解度及び監査報酬等を総合的に勘案し、監査役会が定める「会計監査人選定・評価基準」に準じて評価した結果、当該監査法人を会計監査人並びに監査公認会計士等として選定することが妥当であると判断いたしました。

なお、当社が定める会計監査人の解任又は不再任の決定の方針並びに会計監査人の業務停止処分に関する事項は、次のとおりであります。

(会計監査人の解任又は不再任の決定の方針)

監査役会は、会計監査人の職務の執行に支障がある場合等、その必要があると判断した場合は、株主総会に提出する会計監査人の解任又は不再任に関する議案の内容を決定いたします。

また、会計監査人が会社法第340条第1項各号に定める項目に該当すると認められる場合は、監査役全員の同意に基づき、会計監査人を解任いたします。この場合、監査役会が選定した監査役は、解任後最初に招集される株主総会において、会計監査人を解任した旨とその理由を報告いたします。

さらに、取締役会が、会計監査人の職務の執行に支障がある場合等、その必要があると判断した場合は、会計監査人の解任又は不再任を株主総会の会議の目的とすることを監査役会に請求し、監査役会はその適否を判断したうえで、株主総会に提出する議案の内容を決定いたします。

(会計監査人の業務停止処分に関する事項)

当社の監査公認会計士等と会計監査人は同一の者であります。会社法施行規則第126条第5号(会計監査人が現に受けている業務停止処分)並びに同第6号(会計監査人が過去2年間に受けた業務停止処分)に掲げる事項に該当する事実はありません。

f 最近2連結会計年度等において監査公認会計士等の異動があった場合に関する事項

該当事項はありません。

g 提出会社の監査役及び監査役会が提出会社の監査公認会計士等又は会計監査人の評価を行った場合に関する事項

当社の監査役会は、会計監査人の選定・評価に関する基準を定めており、当該評価基準に基づき、会計監査人が独立の立場を保持し、かつ、適正な監査を実施しているかを監視及び検証するとともに、会計監査人からその職務の執行状況について報告を受け、必要に応じて説明を求め評価いたしました。また、会計監査人から「職務の遂行が適正に行われることを確保するための体制」(会社計算規則第131条各号に掲げる事項)を「監査に関する品質管理基準」(2021年11月16日 企業会計審議会)等に従って整備している旨の通知を受け、必要に応じて説明を求めました。

この結果、当社の会計監査人による会計監査は、有効に機能し適切に行われており、その体制についても整備・運用が行われていると判断いたしました。

なお、会計監査人の選定・評価に関する基準の内容は次のとおりであります。

(会計監査人選定・評価基準)

- 1 監査品質並びに品質管理
 - (1) 監査業務の実施体制
 - (2) 品質管理システムの監視体制
 - (3) 品質管理の責任体制
 - (4) 品質管理の評価に対する体制
- 2 独立性及び職業倫理
- 3 総合的能力(職業的専門家としての専門性)
- 4 監査実施の有効性及び効率性

監査報酬の内容等

- a 提出会社(当社)及び提出会社の連結子会社がそれぞれ監査公認会計士等に対して支払った、又は支払うべき報酬

区分	前連結会計年度 (自 2024年4月1日 至 2025年3月31日)		当連結会計年度 (自 2025年4月1日 至 2026年3月31日)	
	監査証明業務に 基づく報酬 (百万円)	非監査業務に 基づく報酬 (百万円)	監査証明業務に 基づく報酬 (百万円)	非監査業務に 基づく報酬 (百万円)
提出会社	44		45	
連結子会社	10		10	
合計	54		55	

(注) 1 当社の監査公認会計士等と会計監査人は同一の者であり、監査証明業務に基づく報酬は、前連結会計年度と当連結会計年度のいずれにおいても、有限責任監査法人トーマツより受けた会社法に基づく監査と金融商品取引法に基づく監査の監査報酬等の額の合計額であります。なお、監査公認会計士等との間の監査契約において、会社法に基づく監査と金融商品取引法に基づく監査の監査報酬の額を明確に区分しておりません。

2 連結子会社に係る金額は、前連結会計年度と当連結会計年度のいずれにおいても、有限責任監査法人トーマツより当社の子会社である株式会社原信が受けた会社法に基づく監査の監査報酬であります。

3 非監査業務について、前連結会計年度、当連結会計年度のいずれも、該当するものではありません。

- b 提出会社(当社)及び提出会社の連結子会社がそれぞれ監査公認会計士等と同一のネットワークに属する者に対して支払った、又は支払うべき報酬(aに記載のものを除く。)

前連結会計年度(自 2024年4月1日 至 2025年3月31日)

該当事項はありません。

当連結会計年度(自 2025年4月1日 至 2026年3月31日)

該当事項はありません。

- c その他監査証明業務に基づく報酬としての重要な報酬(前項a、bに記載のものを除く。)

前連結会計年度(自 2024年4月1日 至 2025年3月31日)

該当事項はありません。

当連結会計年度(自 2025年4月1日 至 2026年3月31日)

該当事項はありません。

- d 監査公認会計士等に対する報酬の額の決定に関する方針

監査報酬の額の決定にあたっては、監査公認会計士等と監査計画、必要監査時間等を協議の上、合理的な見積りに基づき決定しております。

- e 提出会社が最近事業年度の末日において会社法第2条第11号に規定する会計監査人設置会社である場合における、監査役会が会社法第399条第1項の同意をした理由

会計監査人である有限責任監査法人トーマツから説明を受けた当事業年度の監査計画に係る監査時間、配員計画から見積もられた監査報酬の額の算出根拠等について確認し、審議した結果、当該監査業務の内容と監査報酬の額との対応関係が適切であると判断し、これに同意いたしました。

(4) 【役員の報酬等】

提出会社の役員の報酬等の額又はその算定方法の決定に関する方針

- a 提出会社の役員の報酬等の額又はその算定方法の決定に関する方針に関する事項

- (a) 提出会社の役員の報酬等の額又はその算定方法の決定に関する方針の内容

当社は、役員報酬等の決定に関する基本方針として、役員報酬規程を定めており、役員の報酬体系は、業績連動報酬である役員賞与（事業年度終了後年1回支給）と業績連動報酬以外の報酬である基本報酬（毎月定額支給）により構成しております。なお、役員等の報酬は金銭とし、非金銭報酬については想定しておりません。

- (b) 提出会社の役員の報酬等の額又はその算定方法の決定に関する決定方法

取締役及び監査役の報酬等は、定款で株主総会の決議によって定めることとしており、毎期の役員の報酬等については、株主総会で決議された役員報酬に関する限度額の範囲内で、取締役については取締役会の決議により、監査役については監査役の協議により個人別報酬等の額を決定しております。

また、取締役及び監査役の報酬等の内容についての決定方針は、取締役会の決議により決定しており、その決議にあたっては、事前に社内に設置した任意の機関である報酬委員会へ諮問し、その審議並びに答申を受けることとしております。

- b 提出会社の役員の報酬等に、業績連動報酬が含まれる場合に関する事項

- (a) 業績連動報酬と業績連動報酬以外の報酬等の支給割合の決定に関する方針の内容

当該支給割合について特段の定めはありません。

- (b) 業績連動報酬に係る指標、当該指標を選択した理由及び当該業績連動報酬の額の決定方法

業績連動報酬である役員賞与につきましては、当社グループの資本構成を、持株会社である当社を中心とした構成としていることから、連結業績に応じた賞与体系としております。なお、企業集団全体の役員賞与の総額は、株主総会で定められた報酬限度額並びに当社グループの業績水準を勘案し、親会社株主に帰属する当期純利益の概ね8.5%を基本として決定することとしております。

- c 提出会社の役員の報酬の額又はその算定方法の決定に関する役職ごとの方針に関する事項

業績連動報酬以外の報酬である基本報酬の役職ごとの方針につきましては、役員報酬規程に従い、その就任状況、職責等に基づく係数に基づき個人別の基礎金額を算定しております。

業績連動報酬である役員賞与の役職ごとの方針につきましては、役員報酬規程に従い、親会社株主に帰属する当期純利益の概ね8.5%として算定された企業集団全体の役員賞与の総額について、当該総額を個人別の基本報酬、就任企業に関する規模・業績等の企業係数、個人別の就任状況等に応じた役職係数等を用いて個人別の基礎金額を算定しております。

- d 取締役の個人別の報酬等の内容についての決定に関する方針に関する事項

- (a) 取締役の個人別の報酬等の内容についての決定に関する方針の内容

取締役の個人別の報酬等については、基本報酬及び業績連動報酬のいずれについても、役職ごとの方針に沿って算定された個人別基礎金額について、代表取締役と協議したのち個人別支給額の素案を確定し、報酬委員会へ諮問いたします。報酬委員会は、その内容について審議し、その過程で報酬委員会加減額を調整して、取締役会へ答申します。

(b) 取締役の個人別の報酬等の内容についての決定方法

毎期の役員報酬等の個人別内容については、取締役会の決議により決定することとしており、当事業年度に係る取締役の個人別の報酬等の内容に係る方針については、基本報酬について2025年4月8日開催の取締役会、業績連動報酬について2026年4月14日開催の取締役会においてそれぞれ決議しております。

(c) 当該事業年度に係る取締役の個人別の報酬等の内容が当該方針に沿うものであると取締役会が判断した理由

取締役会は、業績連動報酬を設定している役員報酬体系のインセンティブ目的がバランスよく反映されるよう、目標となる連結業績を達成した場合には、業績連動報酬としての役員賞与の割合が基本報酬の割合を上回ることを想定しております。当事業年度に係る取締役の個人別の報酬等について、取締役会は、報酬等の内容の決定方針及び決定された報酬等の内容が取締役会で決定された決定方針と整合していることや、報酬委員会からの答申が尊重されていることを確認しており、当該決定方針に沿うものであると判断しております。

e 提出会社が指名委員会等設置会社以外の会社である場合における、役員の報酬等に関する株主総会の決議の内容に関する事項

取締役及び監査役の報酬等は、定款で株主総会の決議によって定めることとしており、その内容は次のとおりであります。なお、報酬限度額は、役員賞与を含み、取締役の使用人分給与は含まない年額であります。

役員区分	株主総会決議	報酬限度額 (百万円)	当該株主総会決議時点における対象役員の員数(名)
取締役	2007年6月28日開催 第56期定時株主総会決議	500	7
監査役	2024年6月20日開催 第73期定時株主総会決議	100	4

f 取締役の個人別報酬等の内容の決定に係る委任に関する事項

当社は、取締役の個人別報酬等の内容の決定を取締役会で行っており、取締役会から委任を受けて当該事項を決定した取締役その他の第三者はおりません。

なお、取締役会は、その決定が適切に行使されるよう、社内に設置した任意の報酬委員会に意見を諮問し、その審議並びに答申を受けております。報酬委員会の委員構成は、「第4 提出会社の状況 4 コーポレート・ガバナンスの状況等 (1) コーポレート・ガバナンスの概要」に記載のとおりであります。

提出会社の役員区分ごとの報酬等の総額、報酬等の種類別の総額及び対象となる役員の員数

a 役員区分ごとの報酬等の総額、報酬等の種類別の総額及び対象となる役員の員数

役員区分	報酬等の 総額 (百万円)	報酬等の種類別の総額(百万円)				対象となる 役員の員数 (名)
		固定報酬	業績連動報酬	退職慰労金	左記のうち 非金銭報酬等	
取締役 (社外取締役を除く)	249	104	145			6
監査役 (社外監査役を除く)	27	17	9			3
社外役員	35	21	14			5

- (注) 1 報酬支給額は株主総会の決議による報酬額の範囲内です。
 2 業績連動報酬は、当連結会計年度において支給を受ける見込みとなった役員賞与の額であります。
 3 使用人兼務取締役に対する使用人分給与の支給はありません。
 4 報酬等の総額並びに報酬等の種類別の総額及び対象となる役員の員数には、次の内容が含まれております。

2025年6月19日開催の定時株主総会終結の時をもって退任した役員に対する支給額			
監査役(社外監査役を除く)	固定報酬2百万円	対象となる役員の員数	1名
複数事業主型確定給付企業年金基金への拠出額			
取締役(社外取締役を除く)	固定報酬3百万円	対象となる役員の員数	4名
監査役(社外監査役を除く)	固定報酬0百万円	対象となる役員の員数	1名

- 5 当社は、2006年1月26日開催の臨時株主総会において、当時の取締役及び監査役の退職慰労金制度を廃止し打切り支給する旨を決議しており、支給の時期は、各役員の退任時とすることとしております。なお、当該金額は、2006年4月に行った当社の会社分割により、当社の子会社に承継されております。
- 6 当社の子会社1社は、2022年6月14日開催の定時株主総会において、当時の取締役及び監査役の退職慰労金制度を廃止し打切り支給する旨を決議しており、支給の時期は、各役員の退任時とすることとしております。

b 役員ごとの氏名、役員区分、提出会社の役員としての報酬等の総額及び連結報酬等の種類別の額
連結報酬等の総額が1億円以上である者が存在しないため、記載しておりません。

なお、上記の他に、当社の役員に対し当社の連結子会社から報酬等の支給はありません。

c 使用人兼務役員の使用人給与のうち重要なもの

使用人兼務取締役に対する使用人分給与の支給はありません。

d 最近事業年度における業績連動報酬に係る指標の目標及び実績

業績連動報酬に係る指標	親会社株主に帰属する当期純利益
目標	8,200百万円
実績	8,803百万円

提出会社の役員の報酬等の額又はその算定方法の決定に関する決定権限を有する者の氏名又は名称、その権限の内容及び裁量の範囲

当社は、取締役の個人別報酬等の内容の決定を取締役会で行っており、取締役会から委任を受けて当該事項を決定した取締役その他の第三者はおりません。なお、取締役会は、その決定が適切に行使されるよう、社内に設置した任意の報酬委員会に意見を諮問し、その審議並びに答申を受けております。

その内容は、次のとおりであります。

方針の決定権限を有する者	取締役会 (構成員は、「(1) コーポレート・ガバナンスの概要」に記載のとおり。)
方針の決定に関与する委員会	報酬委員会 (構成員は、「(1) コーポレート・ガバナンスの概要」に記載のとおり。)
手続の概要	<p>1 報酬委員会の審議、答申</p> <ul style="list-style-type: none"> 役員報酬規程及び代表取締役との協議に基づき算定された個人別役員報酬(役員賞与及び基本報酬)の素案について諮問を受ける。 諮問された個人別役員報酬案を審議し、役員報酬規程で定める報酬委員会加減額を調整 (報酬委員会加減額) 各役員の報酬額それぞれにつき 取締役基本報酬(月額) 減算上限:基本報酬の全額、加算上限:300万円 取締役賞与 減算上限:賞与の全額、加算上限:2,000万円 監査役基本報酬(月額) 減算上限:基本報酬の全額、加算上限:100万円 監査役賞与 減算上限:賞与の全額、加算上限:1,000万円 以上を審議し、個人別役員報酬案を取りまとめ、取締役会へ答申 <p>2 取締役会の決定</p> <ul style="list-style-type: none"> 報酬委員会から受けた答申を議案として上程し、審議、承認
役員の報酬等の決定過程における取締役会及び委員会の活動内容	<p>1 報酬委員会</p> <ul style="list-style-type: none"> 審議期間 2026年3月 開催回数 5回(その他電子メール等による情報交換) <p>2 取締役会</p> <ul style="list-style-type: none"> 議案上程前における取締役ミーティングでの事前審議 2026年4月 監査役会との情報共有

(5) 【株式の保有状況】

投資株式の区分の基準及び考え方

当社グループは、保有目的が純投資目的である投資株式と純投資目的以外の目的である投資株式の区分について、次のように考えております。

a 保有目的が純投資目的である投資株式

当社グループは、スーパーマーケットの経営を事業主体としており、運転資金の回転期間が比較的早い特性があります。したがって、財務政策においては、余剰資金を極力抑え、有利子負債の調達削減を図ることを基本としており、株式による資金運用は行っておりません。将来的に、有利子負債が十分縮減され、余剰資金が生じた場合には、取締役会に純投資目的である投資株式（専ら株式の価値の変動又は配当によって利益を受けることを目的とする株式）の区分に該当することを明示して、対象株式の取得による資金運用を検討する可能性があります。

b 純投資目的以外の目的である投資株式

純投資目的以外の目的である投資株式については、その政策保有について、次のように方針を定めております。

(株式の政策保有に関する方針及び議決権行使基準)

1 株式の政策保有に関する方針

(1) 取得にあたっては、中長期的企業価値向上の観点から、当社の経営における取引関係維持、シナジー創出等その必要性を踏まえ、その保有目的を慎重かつ合理的に勘案して行うこととし、単なる安定株主としての取得は行わない。

(2) 保有にあたっては、随時、当該発行会社の情報を入手するとともに、保有に伴う有形無形の便益やリスクの評価等、当社の資本コスト等を踏まえた上での保有による経済的合理性の把握に努め、保有目的に合致しないと認められることとなった場合には、処分を検討する。

2 政策保有株式に係る議決権行使基準

(1) 株主としての権利行使の観点から、原則として、すべての議案に関して議決権を行使する。

(2) 提示された議案については、当社の保有目的に合致するか否か、当社の経営に及ぼす影響等を総合的に勘案して賛否を判断する。

(3) 議決権の行使にあたり、利益相反のおそれがある場合には、外部の第三者に助言を求め、適切に対処する。

提出会社における株式の保有状況

提出会社（当社）については、以下のとおりであります。なお、当社は、子会社の経営管理を行うことを主たる業務とする会社（持株会社）であり、提出会社及び連結子会社の中で、最近事業年度における投資株式の貸借対照表計上額が最も大きい会社（最大保有会社）には該当しておりません。

a 保有目的が純投資目的以外の目的である投資株式

ア 保有方針及び保有の合理性を検証する方法並びに個別銘柄の保有の適否に関する取締役会等における検証の内容

(保有方針及び保有の合理性を検証する方法)

保有方針は、前号（株式の政策保有に関する方針及び議決権行使基準）に記載のとおりであり、保有の合理性を検証する方法は、四半期ごとに、四半期決算日現在における保有する投資有価証券の全銘柄について、銘柄別の状況を取締役に報告し審議する方法によっております。なお、当社グループは、持株会社である提出会社（当社）を中心とした体制であり、当社グループ各社の業務執行状況の検証を当社において集約的に行うこととしているため、取締役会における審議は、当社グループ各社ごとに行うのではなく、当社において当社グループ全社の保有状況を一括審議しております。

(取締役会等における検証の内容)

取締役会においては、個別銘柄ごとに、以下の項目を検証しており、定量的な保有効果における短期的評価の視点からは当該銘柄の配当の状況を、中長期的視点からは包括利益累計額及びその構成内容の状況を主に用いて検証しております。

- ・当該銘柄の発行体の主な事業の内容及び当社グループとの関係等
- ・上場、非上場の状況
- ・配当の状況（配当の有無及び配当金額）
- ・株数及び四半期末現在の株価の状況
- ・包括利益累計額及びその構成内容の状況（取得価格、貸借対照表計上額、評価差額金）

当連結会計年度末における政策保有株式の連結貸借対照表計上額は48億52百万円であります。これは、連結株主資本の5.3%に相当し、株主資本に対し重要な割合は占めておりません。なお、当連結会計年度における政策保有株式の取得原価に対する単年度収益の利回り（評価差額金の当期発生額 + 配当金収入：税効果調整後 ÷ 取得価格）は65.2%となり、全体としては当社の資本コスト6.2%（WACC換算）を上回る結果となりました。また、当連結会計年度末における政策保有株式の取得原価に対する収益（包括利益累計額 + 単年度損益等（受取配当金 - 投資有価証券評価損）：税効果調整後）は、25億50百万円となりました。

イ 銘柄数及び貸借対照表計上額

	銘柄数 (銘柄)	貸借対照表計上額の 合計額(百万円)
非上場株式	1	62
非上場株式以外の株式		

(当事業年度において株式数が増加した銘柄)

	銘柄数 (銘柄)	株式数の増加に係る 取得価額の合計額(百万円)	株式数の増加の理由
非上場株式			
非上場株式以外の株式			

(当事業年度において株式数が減少した銘柄)

	銘柄数 (銘柄)	株式数の減少に係る 売却価額の合計額(百万円)
非上場株式		
非上場株式以外の株式		

ウ 特定投資株式及びみなし保有株式の銘柄ごとの株式数、貸借対照表計上額等に関する情報

- ・ 特定投資株式（非上場株式を除く。）

銘柄	当事業年度	前事業年度	保有目的、業務提携等の概要、 定量的な保有効果及び株式数が増加した理由	当社の 株式の 保有の 有無
	株式数(株) 貸借対照表計上額 (百万円)	株式数(株) 貸借対照表計上額 (百万円)		

- ・ みなし保有株式（信託財産として保有する株式及び非上場株式を除く。）

銘柄	当事業年度	前事業年度	保有目的、業務提携等の概要、 定量的な保有効果及び株式数が増加した理由	当社の 株式の 保有の 有無
	株式数(株) 貸借対照表計上額 (百万円)	株式数(株) 貸借対照表計上額 (百万円)		

b. 保有目的が純投資目的である投資株式

区分	当事業年度		前事業年度	
	銘柄数 (銘柄)	貸借対照表計上額の 合計額(百万円)	銘柄数 (銘柄)	貸借対照表計上額の 合計額(百万円)
非上場株式				
非上場株式以外の株式				

区分	当事業年度		
	受取配当金の合計額 (百万円)	売却損益の合計額 (百万円)	評価損益の合計額 (百万円)
非上場株式			
非上場株式以外の株式			

c. 当事業年度に投資株式の保有目的を純投資目的から純投資目的以外の目的に変更したもの

銘柄	株式数(株)	貸借対照表計上額(百万円)

d. 当事業年度の前4事業年度及び当事業年度に投資株式の保有目的を純投資目的以外の目的から純投資目的に変更したもの

銘柄	株式数(株)	貸借対照表計上額 (百万円)	変更した事業年度	変更の理由及び 変更後の保有又は 売却に関する方針

提出会社及び連結子会社の中で、最近事業年度における投資株式の貸借対照表計上額が最も大きい会社(最大保有会社)における株式の保有状況

最大保有会社は、株式会社原信であり、その状況については、以下のとおりであります。なお、当該会社の最近事業年度における投資株式の貸借対照表計上額は、連結投資有価証券に区分される株式の連結貸借対照表計上額の3分の2を超える74.9%に相当いたします。

a. 保有目的が純投資目的以外の目的である投資株式

ア 保有方針及び保有の合理性を検証する方法並びに個別銘柄の保有の適否に関する取締役会等における検証の内容

(保有方針及び保有の合理性を検証する方法)

保有方針は、「提出会社における株式の保有状況」に記載のとおりであり、保有の合理性を検証する方法は、四半期ごとに、四半期決算日現在における保有する投資有価証券の全銘柄について、銘柄別の状況を親会社である提出会社(当社)の取締役会に報告し審議する方法によっております。なお、当社グループは、持株会社である提出会社を中心とした体制であり、当社グループ各社の業務執行状況の検証を提出会社において集約的に行うこととしているため、取締役会における審議は、提出会社において当社グループ全社の保有状況を一括審議しております。

(取締役会等における検証の内容)

「提出会社における株式の保有状況」に記載のとおりであります。

イ 銘柄数及び貸借対照表計上額

	銘柄数 (銘柄)	貸借対照表計上額の 合計額(百万円)
非上場株式	10	188
非上場株式以外の株式	17	3,445

(当事業年度において株式数が増加した銘柄)

	銘柄数 (銘柄)	株式数の増加に係る 取得価額の合計額(百万円)	株式数の増加の理由
非上場株式			
非上場株式以外の株式			

(注) 上記の他、発行体が行ったコーポレートアクションにより、以下の増加があります。
(非上場株式以外の株式) 株式分割による株式数の増加 3 銘柄

(当事業年度において株式数が減少した銘柄)

	銘柄数 (銘柄)	株式数の減少に係る 売却価額の合計額(百万円)
非上場株式		
非上場株式以外の株式		

ウ 特定投資株式及びみなし保有株式の銘柄ごとの株式数、貸借対照表計上額等に関する情報

- ・ 特定投資株式(非上場株式を除く。)

銘柄	当事業年度	前事業年度	保有目的、業務提携等の概要、 定量的な保有効果及び株式数が増加した理由	当社の 株式の 保有の 有無
	株式数 (株)	株式数 (株)		
亀田製菓株式会社	貸借対照表 計上額 (百万円)	貸借対照表 計上額 (百万円)	<p>(保有目的) 当社グループは、スーパーマーケットの経営を事業主体としており、当該株式の発行会社とは、商品の安定調達や商品情報の共有等、維持強化を図る必要があるため、取引関係の維持強化を目的として、前事業年度及び当事業年度とも、当該株式を保有しております。</p> <p>(業務提携等の概要) 前事業年度 該当事項はありません。 当事業年度 該当事項はありません。</p> <p>(定量的な保有効果) 事業年度末における取得原価に対する収益(包括利益累計額+単年度損益等(受取配当金-投資有価証券評価損):税効果調整後) 前事業年度 959百万円 当事業年度 1,085百万円</p> <p>(株式数が増加した理由) 前事業年度及び当事業年度のいずれも、株式数は増加していないため、該当事項はありません。</p>	前事業 年度:有 当事業 年度:有
	414,140	414,140		
株式会社第四北越 フィナンシャルグループ	貸借対照表 計上額 (百万円)	貸借対照表 計上額 (百万円)	<p>(保有目的) 当社グループは、地方を拠点とした企業であり、当該株式の発行会社は、当社の主たる事業地域における資金調達を行う地元金融機関として緊密な関係強化を図る必要があること及び情報交換や地域経済の発展に向けた協力を図るなどの必要があるため、取引関係の維持強化を目的として、前事業年度及び当事業年度とも、当該株式を保有しております。</p> <p>(業務提携等の概要) 前事業年度 該当事項はありません。 当事業年度 該当事項はありません。</p> <p>(定量的な保有効果) 事業年度末における取得原価に対する収益(包括利益累計額+単年度損益等(受取配当金-投資有価証券評価損):税効果調整後) 前事業年度 128百万円 当事業年度 340百万円</p> <p>(株式数が増加した理由) 前事業年度については、株式数が61,540株増加しておりますが、これは、発行体が行った株式分割によるものであります。当事業年度については、株式数が246,160株増加しておりますが、これは、発行体が行った株式分割によるものであります。</p>	前事業 年度:無 (注)2 当事業 年度:無 (注)2
	369,240	123,080		
	690	388		

銘柄	当事業年度	前事業年度	保有目的、業務提携等の概要、 定量的な保有効果及び株式数が増加した理由	当社の 株式の 保有の 有無
	株式数 (株)	株式数 (株)		
	貸借対照表 計上額 (百万円)	貸借対照表 計上額 (百万円)		
岩塚製菓株式会社	80,000	80,000	<p>(保有目的) 当社グループは、スーパーマーケットの経営を事業主体としており、当該株式の発行会社とは、商品の安定調達や商品情報の共有等、維持強化を図る必要があるため、取引関係の維持強化を目的として、前事業年度及び当事業年度とも、当該株式を保有しております。</p> <p>(業務提携等の概要) 前事業年度 該当事項はありません。 当事業年度 該当事項はありません。</p> <p>(定量的な保有効果) 事業年度末における取得原価に対する収益(包括利益累計額+単年度損益等(受取配当金-投資有価証券評価損):税効果調整後) 前事業年度 131百万円 当事業年度 152百万円</p> <p>(株式数が増加した理由) 前事業年度については、株式数が40,000株増加しておりますが、これは、発行体が行った株式分割によるものであります。当事業年度については、株式数は増加していないため、該当事項はありません。</p>	前事業 年度:有
	256	226		<p>(保有目的) 当社グループは、スーパーマーケットの経営を事業主体としており、当該株式の発行会社については同じ業種であることから、その動向や取組みの把握のため、同業他社の調査研究を目的として、前事業年度及び当事業年度とも、当該株式を保有しております。</p> <p>(業務提携等の概要) 前事業年度 該当事項はありません。 当事業年度 該当事項はありません。</p> <p>(定量的な保有効果) 事業年度末における取得原価に対する収益(包括利益累計額+単年度損益等(受取配当金-投資有価証券評価損):税効果調整後) 前事業年度 82百万円 当事業年度 110百万円</p> <p>(株式数が増加した理由) 前事業年度及び当事業年度のいずれも、株式数は増加していないため、該当事項はありません。</p>
株式会社アークス	46,102	46,102	<p>(保有目的) 当社グループは、スーパーマーケットの経営を事業主体としており、当該株式の発行会社については同じ業種であることから、その動向や取組みの把握のため、同業他社の調査研究を目的として、前事業年度及び当事業年度とも、当該株式を保有しております。</p> <p>(業務提携等の概要) 前事業年度 該当事項はありません。 当事業年度 該当事項はありません。</p> <p>(定量的な保有効果) 事業年度末における取得原価に対する収益(包括利益累計額+単年度損益等(受取配当金-投資有価証券評価損):税効果調整後) 前事業年度 82百万円 当事業年度 110百万円</p> <p>(株式数が増加した理由) 前事業年度及び当事業年度のいずれも、株式数は増加していないため、該当事項はありません。</p>	前事業 年度:無 (注)2
	174	134		<p>(保有目的) 当社グループは、スーパーマーケットの経営を事業主体としており、出店にあたり他業種との協業を図る必要があるため、取引関係の維持強化を目的として、前事業年度及び当事業年度とも、当該株式を保有しております。</p> <p>(業務提携等の概要) 前事業年度 該当事項はありません。 当事業年度 該当事項はありません。</p> <p>(定量的な保有効果) 事業年度末における取得原価に対する収益(包括利益累計額+単年度損益等(受取配当金-投資有価証券評価損):税効果調整後) 前事業年度 63百万円 当事業年度 82百万円</p> <p>(株式数が増加した理由) 前事業年度については、株式数は増加していないため、該当事項はありません。当事業年度については、株式数が75,048株増加しておりますが、これは、発行体が行った株式分割によるものであります。</p>
株式会社ノジマ	112,572	37,524	<p>(保有目的) 当社グループは、スーパーマーケットの経営を事業主体としており、出店にあたり他業種との協業を図る必要があるため、取引関係の維持強化を目的として、前事業年度及び当事業年度とも、当該株式を保有しております。</p> <p>(業務提携等の概要) 前事業年度 該当事項はありません。 当事業年度 該当事項はありません。</p> <p>(定量的な保有効果) 事業年度末における取得原価に対する収益(包括利益累計額+単年度損益等(受取配当金-投資有価証券評価損):税効果調整後) 前事業年度 63百万円 当事業年度 82百万円</p> <p>(株式数が増加した理由) 前事業年度については、株式数は増加していないため、該当事項はありません。当事業年度については、株式数が75,048株増加しておりますが、これは、発行体が行った株式分割によるものであります。</p>	前事業 年度:無
	122	94		<p>(保有目的) 当社グループは、スーパーマーケットの経営を事業主体としており、出店にあたり他業種との協業を図る必要があるため、取引関係の維持強化を目的として、前事業年度及び当事業年度とも、当該株式を保有しております。</p> <p>(業務提携等の概要) 前事業年度 該当事項はありません。 当事業年度 該当事項はありません。</p> <p>(定量的な保有効果) 事業年度末における取得原価に対する収益(包括利益累計額+単年度損益等(受取配当金-投資有価証券評価損):税効果調整後) 前事業年度 63百万円 当事業年度 82百万円</p> <p>(株式数が増加した理由) 前事業年度については、株式数は増加していないため、該当事項はありません。当事業年度については、株式数が75,048株増加しておりますが、これは、発行体が行った株式分割によるものであります。</p>

銘柄	当事業年度	前事業年度	保有目的、業務提携等の概要、 定量的な保有効果及び株式数が増加した理由	当社の 株式の 保有の 有無
	株式数 (株)	株式数 (株)		
	貸借対照表 計上額 (百万円)	貸借対照表 計上額 (百万円)		
第一建設工業株式会社	28,336	28,336	(保有目的) 当社グループは、地方を拠点とした企業であり、当該株式の発行会社とは、情報交換や地域経済の発展に向けた協力を図るなどの必要があるため、県内企業の調査研究・関係強化を目的として、前事業年度及び当事業年度とも、当該株式を保有しております。 (業務提携等の概要) 前事業年度 該当事項はありません。 当事業年度 該当事項はありません。 (定量的な保有効果) 事業年度末における取得原価に対する収益(包括利益累計額+単年度損益等(受取配当金-投資有価証券評価損):税効果調整後) 前事業年度 48百万円 当事業年度 71百万円 (株式数が増加した理由) 前事業年度及び当事業年度のいずれも、株式数は増加していないため、該当事項はありません。	前事業 年度:有
	107	74		(定量的な保有効果) 事業年度末における取得原価に対する収益(包括利益累計額+単年度損益等(受取配当金-投資有価証券評価損):税効果調整後) 前事業年度 48百万円 当事業年度 71百万円 (株式数が増加した理由) 前事業年度及び当事業年度のいずれも、株式数は増加していないため、該当事項はありません。
アークランズ株式会社	45,000	45,000	(保有目的) 当社グループは、地方を拠点とした企業であり、当該株式の発行会社とは、情報交換や地域経済の発展に向けた協力を図るなどの必要があるため、県内企業の調査研究・関係強化を目的として、前事業年度及び当事業年度とも、当該株式を保有しております。 (業務提携等の概要) 前事業年度 該当事項はありません。 当事業年度 該当事項はありません。 (定量的な保有効果) 事業年度末における取得原価に対する収益(包括利益累計額+単年度損益等(受取配当金-投資有価証券評価損):税効果調整後) 前事業年度 39百万円 当事業年度 43百万円 (株式数が増加した理由) 前事業年度及び当事業年度のいずれも、株式数は増加していないため、該当事項はありません。	前事業 年度:無
	80	74		(定量的な保有効果) 事業年度末における取得原価に対する収益(包括利益累計額+単年度損益等(受取配当金-投資有価証券評価損):税効果調整後) 前事業年度 39百万円 当事業年度 43百万円 (株式数が増加した理由) 前事業年度及び当事業年度のいずれも、株式数は増加していないため、該当事項はありません。
株式会社岡三証券グループ	72,853	72,853	(保有目的) 当社グループは、地方を拠点とした企業であり、当該株式の発行会社とは、当社の主たる事業地域を超えた大規模金融機関として多様な財務政策を実現するための関係強化を図る必要があること並びに情報交換を図る必要があるため、取引関係の維持強化を目的として、前事業年度及び当事業年度とも、当該株式を保有しております。 (業務提携等の概要) 前事業年度 該当事項はありません。 当事業年度 該当事項はありません。 (定量的な保有効果) 事業年度末における取得原価に対する収益(包括利益累計額+単年度損益等(受取配当金-投資有価証券評価損):税効果調整後) 前事業年度 28百万円 当事業年度 36百万円 (株式数が増加した理由) 前事業年度及び当事業年度のいずれも、株式数は増加していないため、該当事項はありません。	前事業 年度:無 (注)2
	59	48		(定量的な保有効果) 事業年度末における取得原価に対する収益(包括利益累計額+単年度損益等(受取配当金-投資有価証券評価損):税効果調整後) 前事業年度 28百万円 当事業年度 36百万円 (株式数が増加した理由) 前事業年度及び当事業年度のいずれも、株式数は増加していないため、該当事項はありません。

銘柄	当事業年度	前事業年度	保有目的、業務提携等の概要、 定量的な保有効果及び株式数が増加した理由	当社の 株式の 保有の 有無
	株式数 (株)	株式数 (株)		
	貸借対照表 計上額 (百万円)	貸借対照表 計上額 (百万円)		
株式会社三井住友 フィナンシャルグ ループ	10,113	10,113	<p>(保有目的) 当社グループは、地方を拠点とした企業であり、当該株式の発行会社は、当社の主たる事業地域を超えた大規模金融機関として多様な財務政策を実現するための関係強化を図る必要があること並びに情報交換を図る必要があるため、取引関係の維持強化を目的として、前事業年度及び当事業年度とも、当該株式を保有しております。</p> <p>(業務提携等の概要) 前事業年度 該当事項はありません。 当事業年度 該当事項はありません。</p> <p>(定量的な保有効果) 事業年度末における取得原価に対する収益(包括利益累計額+単年度損益等(受取配当金-投資有価証券評価損):税効果調整後) 前事業年度 15百万円 当事業年度 24百万円</p> <p>(株式数が増加した理由) 前事業年度については、株式数が6,742株増加しておりますが、これは、発行体が行った株式分割によるものであります。当事業年度においては、株式数は増加していないため、該当事項はありません。</p>	<p>前事業 年度:無 (注)2</p> <p>当事業 年度:無 (注)2</p>
	50	38		
U m i o s 株式会 社 (注)3	22,500	7,500	<p>(保有目的) 当社グループは、スーパーマーケットの経営を事業主体としており、当該株式の発行会社とは、商品の安定調達や商品情報の共有等、維持強化を図る必要があるため、取引関係の維持強化を目的として、前事業年度及び当事業年度とも、当該株式を保有しております。</p> <p>(業務提携等の概要) 前事業年度 該当事項はありません。 当事業年度 該当事項はありません。</p> <p>(定量的な保有効果) 事業年度末における取得原価に対する収益(包括利益累計額+単年度損益等(受取配当金-投資有価証券評価損):税効果調整後) 前事業年度 11百万円 当事業年度 17百万円</p> <p>(株式数が増加した理由) 前事業年度については、株式数は増加していないため、該当事項はありません。当事業年度については、株式数が15,000株増加しておりますが、これは、発行体が行った株式分割によるものであります。</p>	<p>前事業 年度:無 (注)2</p> <p>当事業 年度:無 (注)2</p>
	32	24		
カゴメ株式会社	10,000	10,000	<p>(保有目的) 当社グループは、スーパーマーケットの経営を事業主体としており、当該株式の発行会社とは、商品の安定調達や商品情報の共有等、維持強化を図る必要があるため、取引関係の維持強化を目的として、前事業年度及び当事業年度とも、当該株式を保有しております。</p> <p>(業務提携等の概要) 前事業年度 該当事項はありません。 当事業年度 該当事項はありません。</p> <p>(定量的な保有効果) 事業年度末における取得原価に対する収益(包括利益累計額+単年度損益等(受取配当金-投資有価証券評価損):税効果調整後) 前事業年度 15百万円 当事業年度 14百万円</p> <p>(株式数が増加した理由) 前事業年度及び当事業年度のいずれも、株式数は増加していないため、該当事項はありません。</p>	<p>前事業 年度:有</p> <p>当事業 年度:有</p>
	28	29		

銘柄	当事業年度	前事業年度	保有目的、業務提携等の概要、 定量的な保有効果及び株式数が増加した理由	当社の 株式の 保有の 有無
	株式数 (株)	株式数 (株)		
	貸借対照表 計上額 (百万円)	貸借対照表 計上額 (百万円)		
一正蒲鉾株式会社	19,000	19,000	<p>(保有目的) 当社グループは、スーパーマーケットの経営を事業主体としており、当該株式の発行会社とは、商品の安定調達や商品情報の共有等、維持強化を図る必要があるため、取引関係の維持強化を目的として、前事業年度及び当事業年度とも、当該株式を保有しております。</p> <p>(業務提携等の概要) 前事業年度 該当事項はありません。 当事業年度 該当事項はありません。</p> <p>(定量的な保有効果) 事業年度末における取得原価に対する収益(包括利益累計額+単年度損益等(受取配当金-投資有価証券評価損):税効果調整後) 前事業年度 7百万円 当事業年度 7百万円</p> <p>(株式数が増加した理由) 前事業年度及び当事業年度のいずれも、株式数は増加していないため、該当事項はありません。</p>	前事業 年度:有
	14	14		当事業 年度:有
株式会社大光銀行	4,000	4,000	<p>(保有目的) 当社グループは、地方を拠点とした企業であり、当該株式の発行会社は、当社の主たる事業地域における資金調達を行う地元金融機関として緊密な関係強化を図る必要があること及び情報交換や地域経済の発展に向けた協力を図るなどの必要があるため、取引関係の維持強化を目的として、前事業年度及び当事業年度とも、当該株式を保有しております。</p> <p>(業務提携等の概要) 前事業年度 該当事項はありません。 当事業年度 該当事項はありません。</p> <p>(定量的な保有効果) 事業年度末における取得原価に対する収益(包括利益累計額+単年度損益等(受取配当金-投資有価証券評価損):税効果調整後) 前事業年度 0百万円 当事業年度 2百万円</p> <p>(株式数が増加した理由) 前事業年度及び当事業年度のいずれも、株式数は増加していないため、該当事項はありません。</p>	前事業 年度:有
	9	5		当事業 年度:有
株式会社みずほ フィナンシャルグループ	1,480	1,480	<p>(保有目的) 当社グループは、地方を拠点とした企業であり、当該株式の発行会社は、当社の主たる事業地域を超えた大規模金融機関として多様な財務政策を実現するための関係強化を図る必要があること並びに情報交換を図る必要があるため、取引関係の維持強化を目的として、前事業年度及び当事業年度とも、当該株式を保有しております。</p> <p>(業務提携等の概要) 前事業年度 該当事項はありません。 当事業年度 該当事項はありません。</p> <p>(定量的な保有効果) 事業年度末における取得原価に対する収益(包括利益累計額+単年度損益等(受取配当金-投資有価証券評価損):税効果調整後) 前事業年度 3百万円 当事業年度 5百万円</p> <p>(株式数が増加した理由) 前事業年度及び当事業年度のいずれも、株式数は増加していないため、該当事項はありません。</p>	前事業 年度:無 (注)2
	9	5		当事業 年度:無 (注)2

銘柄	当事業年度	前事業年度	保有目的、業務提携等の概要、 定量的な保有効果及び株式数が増加した理由	当社の 株式の 保有の 有無
	株式数 (株)	株式数 (株)		
	貸借対照表 計上額 (百万円)	貸借対照表 計上額 (百万円)		
株式会社セブン& アイ・ホールディ ングス	3,192	3,192	<p>(保有目的) 当社グループは、スーパーマーケットの経営を事業主体としており、当該株式の発行会社については同じ業種であることから、その動向や取組みの把握が重要であるため、同業他社の調査研究を目的として、前事業年度及び当事業年度とも、当該株式を保有しております。</p> <p>(業務提携等の概要) 前事業年度 該当事項はありません。 当事業年度 該当事項はありません。</p> <p>(定量的な保有効果) 事業年度末における取得原価に対する収益(包括利益累計額+単年度損益等(受取配当金-投資有価証券評価損):税効果調整後) 前事業年度 3百万円 当事業年度 3百万円</p> <p>(株式数が増加した理由) 前事業年度及び当事業年度のいずれも、株式数は増加していないため、該当事項はありません。</p>	前事業 年度:無
	6	6		当事業 年度:無
滝沢ハム株式会社	1,000	1,000	<p>(保有目的) 当社グループは、スーパーマーケットの経営を事業主体としており、当該株式の発行会社とは、商品の安定調達や商品情報の共有等、維持強化を図る必要があるため、取引関係の維持強化を目的として、前事業年度及び当事業年度とも、当該株式を保有しております。</p> <p>(業務提携等の概要) 前事業年度 該当事項はありません。 当事業年度 該当事項はありません。</p> <p>(定量的な保有効果) 事業年度末における取得原価に対する収益(包括利益累計額+単年度損益等(受取配当金-投資有価証券評価損):税効果調整後) 前事業年度 0百万円 当事業年度 0百万円</p> <p>(株式数が増加した理由) 前事業年度及び当事業年度のいずれも、株式数は増加していないため、該当事項はありません。</p>	前事業 年度:有
	2	2		当事業 年度:有
株式会社三菱UF Jフィナンシャ ル・グループ	700	700	<p>(保有目的) 当社グループは、地方を拠点とした企業であり、当該株式の発行会社は、当社の主たる事業地域を超えた大規模金融機関として多様な財務政策を実現するための関係強化を図る必要があること並びに情報交換を図る必要があるため、取引関係の維持強化を目的として、前事業年度及び当事業年度とも、当該株式を保有しております。</p> <p>(業務提携等の概要) 前事業年度 該当事項はありません。 当事業年度 該当事項はありません。</p> <p>(定量的な保有効果) 事業年度末における取得原価に対する収益(包括利益累計額+単年度損益等(受取配当金-投資有価証券評価損):税効果調整後) 前事業年度 0百万円 当事業年度 1百万円</p> <p>(株式数が増加した理由) 前事業年度及び当事業年度のいずれも、株式数は増加していないため、該当事項はありません。</p>	前事業 年度:無 (注)2
	1	1		当事業 年度:無 (注)2

(注)1 当社の株式の保有の有無については、当該株式の発行者による当社の株式の直接保有の有無を示しております。

2 当社の調査可能範囲で検証の結果、当該株式の発行者の関係会社が当社の株式を保有していることが確認できております。

3 U m i o s 株式会社は、2026年3月1日付でマル八二チ口株式会社より社名変更しております。

- ・ みなし保有株式（信託財産として保有する株式及び非上場株式を除く。）

銘柄	当事業年度	前事業年度	保有目的、業務提携等の概要、 定量的な保有効果及び株式数が増加した理由	当社の 株式の 保有の 有無
	株式数（株）	株式数（株）		
	貸借対照表計上額 （百万円）	貸借対照表計上額 （百万円）		

b 保有目的が純投資目的である投資株式

区分	当事業年度		前事業年度	
	銘柄数 （銘柄）	貸借対照表計上額の 合計額（百万円）	銘柄数 （銘柄）	貸借対照表計上額の 合計額（百万円）
非上場株式				
非上場株式以外の株式				

区分	当事業年度		
	受取配当金の合計額 （百万円）	売却損益の合計額 （百万円）	評価損益の合計額 （百万円）
非上場株式			
非上場株式以外の株式			

c 当事業年度に投資株式の保有目的を純投資目的から純投資目的以外の目的に変更したもの

銘柄	株式数（株）	貸借対照表計上額（百万円）

d 当事業年度の前4事業年度及び当事業年度に投資株式の保有目的を純投資目的以外の目的から純投資目的に変更したもの

銘柄	株式数（株）	貸借対照表計上額 （百万円）	変更した事業年度	変更の理由及び 変更後の保有又は 売却に関する方針

5 【従業員の状況等】

文中における将来に関する事項は、当連結会計年度の末日現在において当社グループ（当社及び当社の連結子会社）が判断したものであります。当該将来に関する事項は、取締役会等の社内の会議体で合理的な根拠に基づく適切な検討を経たものであり、検討にあたっては、当社グループの事業所ごとに事業を取り巻く環境、事業計画、その他関連する諸条件を総合的に勘案して判断しております。

なお、将来に関する事項につきましては、不確実性を有しており将来生じる結果と異なる可能性がありますので、記載しております事項に対する判断は、以下記載事項及び本項目以外の記載内容も合わせて慎重に行われる必要があります。

(1) 【人材戦略に関する基本方針等】

連結会社の人材戦略

当社グループは、人材を、「規模・機能・人材」というチェーンストア経営の基盤を構成する3要素の一つと位置づけており、人材戦略を、経営理念の実現及びグループビジョン（長期経営計画）「Enjoy! Axial Session」を達成するための重要な基盤として定義しております。経営方針、経営戦略と人材戦略を一体的に運用することにより、人材の力を最大限に引き出し、自ら変革を起こし新たなイノベーションを創造し続けられるスペシャリスト（専門家）集団を形成することを人材戦略の中核としております。

具体的な人的資本経営の推進にあたっては、チェーン・オペレーション（多数の店舗とそこに働く多数の従業員を、システムづくりと標準化で効率的に活動させる仕組み）の基幹業務を担い、かつ、数値責任を果たすことのできるスペシャリストを計画的に育成するとともに、多様な属性・個性を持つ人材を積極的に受け入れ異なる視点を活かすことで、お客様の多様なニーズに応える付加価値の創出に努めております。併せて、従業

員一人ひとりがやりがいを感じ明るく闊達に働くことのできる、風通しの良い企業風土の醸成を重要な柱としております。

戦略的な人材育成と活用の観点では、お客様のご満足を目的とした全員参加の組織的継続的な経営活動であるTQM（総合的品質管理）を経営の根幹に据え、科学的・論理的思考力を備えた人材の育成に取り組んでおり、本格的なチェーンストア分業体制を強化するため、2024年よりスペシャリスト認定試験制度を新設し、将来的にはスペシャリスト300人体制の構築を目指しております。さらに、配置転換を通じて多角的な知見を広げ、本人の適性に合った専門分野の発見・技能習得を促すとともに、豊かな発想力で新たな価値を創造できる人材育成の社内教育制度「アイデア発想道場」や、世の中にあふれる様々な食に触れおいしさを体験し今後活かす支援制度「美食の旅」を通じて独創的かつ柔軟な発想力を養い、商品開発やサービス品質の向上につなげております。

科学的な人員配置による生産性向上の観点では、データに基づき必要人時を算出し、最適な人員配置を行うことで、生産性の向上と労働時間の削減を同時に図っております。個人のスキルを可視化し、計画的なOJT（現場での実務訓練）とマルチスキル（複数業務を遂行できる能力）化を推進するとともに、将来的にはAI（人工知能）を活用し、必要なスキルを持つ人材を、必要な場所に配置する自動作業割当システムの確立を目指しております。

多様な人材の活躍と働きやすい環境整備に関しては、女性管理職比率の向上、外国籍人材の活用、障がい者雇用の推進、ならびに70歳までのシニア世代の継続雇用に積極的に取り組んでおります。また、年4回の6連休取得制度や時間単位の休暇取得制度（不就労制度）の導入により、従業員が長く安心して働き続けられる環境を整備するとともに、従業員が健康であってこそお客様の健康を支えられるとの考えに基づき健康経営を推進しております。加えて、自他尊重の「アサーション」によるコミュニケーション手法の導入や「ピースサイン」、「グッドサイン」による挨拶を励行することで、相互承認と心理的安全性の高い職場づくりを進めております。

連結会社の従業員の給与、その他の給付の額及び内容の決定に関する方針

当社は、純粋持株会社であり、子会社の経営管理を主たる業務とする会社であること、かつ、当社の従業員はすべて出向者で構成されているため、連結会社のうち従業員数が最も多い連結子会社（以下、「最大人員会社」といいます。）に係る方針について記載しております。

給与体系につきましては、職能資格等級制度に基づく能力と役割を重視して定めております。

レギュラー社員（正規雇用者）の個々の従業員の給与の決定にあたっては、「職能資格等級制度」に基づき、職務遂行能力の段階を1等級から10等級までの10段階に区分しており、基本給の一部を構成する職能給は本人の資格等級に応じて決定する仕組みとしております。これにより、単なる勤続年数ではなく発揮された能力に基づく処遇を実現しております。上位等級への昇級については、レポート審査、筆記試験および面接などを通じた総合的な判断により行うものとし、一定の年齢や勤続年数に達することによる自動昇級は行わず、あくまで能力の獲得を基準としております。さらに、役割に応じて等級基本手当を支給するほか、管理監督の立場にある者に対しては職責手当を支給するなど、組織内における役割と責任の重さを給与に反映させております。

また、パートナー社員（臨時雇用者）は地域密着の店舗運営を支える重要な戦力であり、パートナー社員の個々の従業員の給与の決定にあたっては、役割の大きさと職務遂行能力を公正に反映する「職能資格等級制度」および「技能検定制度」を軸にその給与（時給）を決定しています。個人の能力の段階を可視化した「職能資格等級制度」では、職務遂行能力の段階を0等級から5等級までの6段階に区分しており、等級が上がるごとに「職能加算」を支給します。また、お客様にご満足いただける商品・サービスを提供する能力を客観的に測り、向上することを促すため「技能検定制度」を導入しています。基礎・初級・中級・上級の各技能の取得は上位等級への昇格条件となっており、技術の向上が「技能加算」として給与に反映される仕組みとしております。さらに、基本時給に加え、勤務の実態に応じた日出出勤手当、時間帯手当、深夜勤務手当、通勤手当などを支給し、多様な働き方をサポートしています。店舗の部門運営を担うアシスタントチーフなどの役職に任用された場合はアシスタントチーフ手当を支給し、その責任と役割の重さを給与に反映させています。

給与水準全般につきましては、労働組合との団体交渉を経て決定する透明性と納得感のある仕組みを基本としております。当社にはレギュラー社員およびパートナー社員等を構成員とする労働組合が存在し、給与・賞与の改定および労働条件の維持・向上については、労働組合と会社との団体交渉を通じて決定しております。経営状況や社会情勢を十分に踏まえつつ、従業員への適正な還元について組合側と協議のうえ、労使合意のもとで給与体系の改定やベースアップを実施しております。

賞与につきましては、成果と貢献を反映する体系を運用しており、レギュラー社員、パートナー社員のいずれについても支給しております。賞与は、会社の業績および個人の貢献度を適切に反映させる仕組みとして位置づけており、毎年夏期（7月）および冬期（12月）に、上司と本人との人事評価面談の結果を考慮したうえで個々の支給額を決定しております。

(2) 【従業員の状況】

連結会社の状況

2026年3月31日現在

セグメントの名称	従業員数（名）
スーパーマーケット	2,366 (6,615)
その他	181 (56)
全社（共通）	29 (3)
合計	2,576 (6,674)

- (注) 1 従業員数は、当社グループから当社グループ外への出向者を含まず、当社グループ外から当社グループへの出向者を含む就業人員であります。
- 2 従業員数欄の(外書)は、臨時雇用者数であり、パートタイム社員の就業時間を正社員の就業時間で換算して年間平均雇用人数を算定しております。
- 3 全社（共通）は、持株会社である当社の従業員数であります。

提出会社の状況

2026年3月31日現在

従業員数（名）	平均年齢（歳）	平均勤続年数（年）	平均年間給与（千円）	平均年間給与の対前事業年度増減率（%）
29 (3)	53.3	3.6	8,494	5.3

セグメントの名称	従業員数（名）
スーパーマーケット	()
その他	()
全社（共通）	29 (3)
合計	29 (3)

- (注) 1 従業員数は、当該会社から他社への出向者を除き、他社から当該会社への出向者を含む就業人員であります。なお、当社に直接雇用している従業員はなく、当社の従業員は、すべて他社から当社への出向者であります。
- 2 従業員数欄の(外書)は、臨時雇用者数であり、パートタイム社員の就業時間を正社員の就業時間で換算して年間平均雇用人数を算出してあります。
- 3 平均年間給与は、賞与及び基準外賃金を含んであります。

最大人員会社等の状況

当社は、純粋持株会社であり、子会社の経営管理を主たる業務とする会社であるため、連結会社のうち従業員数が最も多い連結子会社（以下、「最大人員会社」といいます。）の状況について記載しております。また、最大人員会社の従業員数は連結会社の従業員数の過半数に満たないため、当該連結子会社の次に従業員数が多い連結子会社の状況についても記載しております。

a 最大人員会社（(株)原信）

2026年3月31日現在

従業員数（名）	平均年齢（歳）	平均勤続年数（年）	平均年間給与（千円）	平均年間給与の対前 事業年度増減率（％）
1,232（3,647）	40.4	14.4	5,718	4.5

セグメントの名称	従業員数（名）
スーパーマーケット	1,232（3,647）
その他	（ ）
全社（共通）	（ ）
合計	1,232（3,647）

- (注) 1 従業員数は、当該会社から他社への出向者を除き、他社から当該会社への出向者を含む就業人員であります。
- 2 従業員数欄の(外書)は、臨時雇用者数であり、パートタイム社員の就業時間を正社員の就業時間で換算して年間平均雇用人数を算定しております。
- 3 平均年齢は、当該会社から他社への出向者及び他社から当該会社への出向者の調整が困難であるため、当該会社から他社への出向者を含み、他社から当該会社への出向者を含まず算定しております。
- 4 平均勤続年数は、当該会社から他社への出向者及び他社から当該会社への出向者の調整が困難であるため、当該会社から他社への出向者を含み、他社から当該会社への出向者を含まず算定しております。
- 5 年間平均給与は、賞与及び基準外賃金を含んでおります。なお、当該会社から他社への出向者及び他社から当該会社への出向者の調整が困難であるため、当該会社から他社への出向者を含み、他社から当該会社への出向者を含まず算定しております。
- 6 全社（共通）は、持株会社である当社の従業員数であります。

b 最大人員会社の次に従業員数が多い会社（(株)フレッセイ）

2026年3月31日現在

従業員数（名）	平均年齢（歳）	平均勤続年数（年）	平均年間給与（千円）	平均年間給与の対前 事業年度増減率（％）
688（2,074）	41.1	16.9	5,798	4.9

セグメントの名称	従業員数（名）
スーパーマーケット	688（2,074）
その他	（ ）
全社（共通）	（ ）
合計	688（2,074）

- (注) 1 従業員数は、当該会社から他社への出向者を除き、他社から当該会社への出向者を含む就業人員であります。
- 2 従業員数欄の(外書)は、臨時雇用者数であり、パートタイム社員の就業時間を正社員の就業時間で換算して年間平均雇用人数を算定しております。
- 3 平均年齢は、当該会社から他社への出向者及び他社から当該会社への出向者の調整が困難であるため、当該会社から他社への出向者を含み、他社から当該会社への出向者を含まず算定しております。
- 4 平均勤続年数は、当該会社から他社への出向者及び他社から当該会社への出向者の調整が困難であるため、当該会社から他社への出向者を含み、他社から当該会社への出向者を含まず算定しております。
- 5 年間平均給与は、賞与及び基準外賃金を含んでおります。なお、当該会社から他社への出向者及び他社から当該会社への出向者の調整が困難であるため、当該会社から他社への出向者を含み、他社から当該会社への出向者を含まず算定しております。
- 6 全社（共通）は、持株会社である当社の従業員数であります。

労働組合の状況

当社グループの従業員が加入する労働組合の状況は以下のとおりであります。

2026年3月31日現在

名称	U A ゼンセン 原信労働組合	U A ゼンセン ナルス労働組合	U A ゼンセン フレッセイ労働組合
上部団体名	U A ゼンセン流通部門	U A ゼンセン流通部門	U A ゼンセン流通部門
結成年月日	1978年11月1日	1982年3月16日	1978年11月18日
組合員数(名)	6,094	832	2,164
労使関係	労使関係は円滑に推移しており、特記すべき事項はありません。	労使関係は円滑に推移しており、特記すべき事項はありません。	労使関係は円滑に推移しており、特記すべき事項はありません。

(注) 1 組合員数には、パートタイム社員が含まれており、パートタイム社員の人数は、就業者数で計算しております。

2 U A ゼンセン原信労働組合とU A ゼンセンナルス労働組合は、アクシアル リテイリンググループ労働組合連合会を結成しております。なお、両労働組合は、2026年10月に合併を予定しております。

使用人等のみに対して付与する新株予約権の内容

該当事項はありません。

使用人その他の従業員のみを対象とした役員・従業員株式所有制度の内容

該当事項はありません。

管理的地位にある労働者に占める女性労働者の割合、男性労働者の育児休業取得率及び労働者の男女の賃金の額の差異

a 提出会社

従業員は、すべて当社グループ会社からの受入出向者であり、「女性の職業生活における活躍の推進に関する法律」(2015年法律第64号)又は「育児休業、介護休業等育児又は家族介護を行う労働者の福祉に関する法律」(1991年法律第76号)の規定による公表義務の対象となる会社にあたらないため、該当事項はありません。なお、提出会社における従業員の本項目に関する関連数値は、出向元企業の関連数値算定において集計対象に含めております。

b 主要な連結子会社

当事業年度								
会社名	管理的地位にある労働者に占める女性労働者の割合(%) (注) 2	男性労働者の 育児休業取得率(%) (注) 3			労働者の男女の 賃金の額の差異(%) (注) 2			補足説明
		全労働者	うち 正規雇用 労働者	うち パート・ 有期労働者	全労働者	うち 正規雇用 労働者	うち パート・ 有期労働者	
(株)原信	9.0	95.8			54.4	82.6	130.7	(注) 4、5
(株)ナルス	11.1	100.0			64.9	72.5	107.2	(注) 4、5
(株)フレッセイ	7.6	42.9			51.3	83.3	93.7	(注) 4、5
(株)ローリー	0.0				86.6	63.6	176.0	(注) 4、5
(株)原興産	0.0				49.7	78.8	65.5	(注) 4、5
(株)アイテック	0.0	100.0			73.5	81.4	51.5	(注) 4、5

(注) 1 「女性の職業生活における活躍の推進に関する法律」(2015年法律第64号)又は「育児休業、介護休業等育児又は家族介護を行う労働者の福祉に関する法律」(1991年法律第76号)の規定により公表義務があり、本記載項目のいずれかを公表する連結子会社について記載しております。

2 「女性の職業生活における活躍の推進に関する法律」(2015年法律第64号)の規定に基づき算定したものであります。

3 「育児休業、介護休業等育児又は家族介護を行う労働者の福祉に関する法律」(1991年法律第76号)の規定に基づき、「育児休業、介護休業等育児又は家族介護を行う労働者の福祉に関する法律施行規則」(1991年労働省令第25号)第71条の6第2号における育児休業等の取得割合を算定したものであります。

- 4 「管理的地位にある労働者に占める女性労働者の割合」の算定における基準日は、2026年3月31日であります。なお、算定においては、各会社にて雇用された者を対象とし、当該会社から他社への出向者を含み、他社から当該会社への出向者を含んでおりません。また、当該会社から他社へ出向し出向先にて管理職に就いている場合は、当該会社の管理職として算定しております。
- 5 「男性労働者の育児休業取得率」並びに「労働者の男女の賃金の額の差異」の算定における基準期間は、2025年4月1日から2026年3月31日であります。なお、算定においては、各会社にて雇用された者を対象とし、当該会社から他社への出向者を含み、他社から当該会社への出向者を含んでおりません。

c 連結会社

当連結会計年度								
	管理的地位にある労働者に占める女性労働者の割合(%) (注)2	男性労働者の育児休業取得率(%) (注)3			労働者の男女の賃金の額の差異(%) (注)2			補足説明
		全労働者	うち 正規雇用 労働者	うち パート・ 有期労働者	全労働者	うち 正規雇用 労働者	うち パート・ 有期労働者	
連結会社合計	7.7	85.7			54.2	82.1	115.7	(注)4、5

- (注)1 連結会社合計は、「連結財務諸表の用語、様式及び作成方法に関する規則」1976年大蔵省令第28号)第2条第5号に規定されている連結会社と一致しております。
- 2 対象とする会社を一体とみなした分子合計総数又は分子合計金額並びに分母合計総数又は分子合計金額を用いて、「女性の職業生活における活躍の推進に関する法律」(2015年法律第64号)の規定に基づき算定したものであります。
 - 3 対象とする会社を一体とみなした分子合計総数並びに分母合計総数を用いて、「育児休業、介護休業等育児又は家族介護を行う労働者の福祉に関する法律」(1991年法律第76号)の規定に基づき、「育児休業、介護休業等育児または家族介護を行う労働者の福祉に関する法律施行規則」(1991年労働省令第25号)第71条の6第2号における育児休業等の取得割合を算定したものであります。
 - 4 「管理的地位にある労働者に占める女性労働者の割合」の算定における基準日は、2026年3月31日であります。なお、算定においては、各会社にて雇用された者を対象とし、当該会社から他社への出向者を含み、他社から当該会社への出向者を含んでおりません。また、当該会社から他社へ出向し出向先にて管理職に就いている場合は、当該会社の管理職として算定しております。
 - 5 「男性労働者の育児休業取得率」並びに「労働者の男女の賃金の額の差異」の算定における基準期間は、2025年4月1日から2026年3月31日であります。なお、算定においては、各会社にて雇用された者を対象とし、当該会社から他社への出向者を含み、他社から当該会社への出向者を含んでおりません。

第5 【経理の状況】

1 連結財務諸表及び財務諸表の作成方法について

- (1) 当社の連結財務諸表は、「連結財務諸表の用語、様式及び作成方法に関する規則」(1976年大蔵省令第28号)に基づいて作成しております。
- (2) 当社の財務諸表は、「財務諸表等の用語、様式及び作成方法に関する規則」(1963年大蔵省令第59号。以下、「財務諸表等規則」といいます。)に基づいて作成しております。
なお、当社は財務諸表等規則第1条の2に規定する特例財務諸表提出会社に該当し、財務諸表等規則第127条の規定により財務諸表を作成しております。

2 監査証明について

当社は、金融商品取引法第193条の2第1項の規定に基づき、連結会計年度(2025年4月1日から2026年3月31日まで)の連結財務諸表及び事業年度(2025年4月1日から2026年3月31日まで)の財務諸表について、有限責任監査法人トーマツによる監査を受けております。

3 連結財務諸表等の適正性を確保するための特段の取組について

当社は、連結財務諸表等の適正性を確保するための特段の取組を行っております。具体的には、会計基準等の内容を適切に把握できる体制を整備するため、公益財団法人財務会計基準機構に加入し、会計基準等の変更等についての確に対応することができる体制の整備に努めております。また、将来の指定国際会計基準の適用に備え、社内に担当を設置し、情報収集、調査研究に努めております。

1 【連結財務諸表等】

(1) 【連結財務諸表】

【連結貸借対照表】

(単位：百万円)

	前連結会計年度 (2025年3月31日)	当連結会計年度 (2026年3月31日)
資産の部		
流動資産		
現金及び預金	21,887	30,436
受取手形及び売掛金	1 7,224	1 6,001
契約資産		3
リース投資資産	358	279
商品及び製品	5,714	6,313
仕掛品	12	40
原材料及び貯蔵品	358	396
未収還付法人税等	0	6
その他	4,053	4,351
貸倒引当金	3	4
流動資産合計	39,605	47,826
固定資産		
有形固定資産		
建物及び構築物	103,828	105,916
減価償却累計額	54,857	57,854
建物及び構築物（純額）	48,971	48,061
機械装置及び運搬具	4,090	4,315
減価償却累計額	2,937	3,195
機械装置及び運搬具（純額）	1,152	1,120
土地	20,863	21,015
リース資産	3,584	3,609
減価償却累計額	2,215	2,387
リース資産（純額）	1,369	1,221
建設仮勘定	1,028	2,035
その他	16,511	17,291
減価償却累計額	13,165	14,054
その他（純額）	3,346	3,237
有形固定資産合計	76,732	76,692
無形固定資産		
のれん	1	0
その他	3,239	3,259
無形固定資産合計	3,241	3,260
投資その他の資産		
投資有価証券	2 3,778	2 4,852
長期貸付金	3	3
退職給付に係る資産	599	1,015
繰延税金資産	3,897	3,406
敷金及び保証金	2 6,567	2 6,262
その他	885	840
貸倒引当金	15	15
投資その他の資産合計	15,716	16,366
固定資産合計	95,690	96,319
資産合計	135,296	144,145

(単位：百万円)

	前連結会計年度 (2025年3月31日)	当連結会計年度 (2026年3月31日)
負債の部		
流動負債		
買掛金	2 18,630	2 19,298
契約負債	680	700
リース債務	268	279
未払法人税等	1,781	2,270
役員賞与引当金	317	322
賞与引当金	2,301	2,260
その他	2 7,785	2 10,179
流動負債合計	31,765	35,309
固定負債		
リース債務	2,038	1,782
資産除去債務	6,193	6,197
長期預り保証金	5,884	5,528
退職給付に係る負債	1	1
その他	118	108
固定負債合計	14,236	13,617
負債合計	46,001	48,927
純資産の部		
株主資本		
資本金	3,159	3,159
資本剰余金	15,749	15,749
利益剰余金	71,738	77,954
自己株式	3,494	4,727
株主資本合計	87,153	92,136
その他の包括利益累計額		
その他有価証券評価差額金	1,746	2,483
退職給付に係る調整累計額	394	598
その他の包括利益累計額合計	2,141	3,081
純資産合計	89,294	95,218
負債純資産合計	135,296	144,145

【連結損益計算書及び連結包括利益計算書】

【連結損益計算書】

(単位：百万円)

	前連結会計年度 (自 2024年 4月 1日 至 2025年 3月 31日)		当連結会計年度 (自 2025年 4月 1日 至 2026年 3月 31日)	
売上高	1	281,870	1	295,536
売上原価		199,814		211,026
売上総利益		82,056		84,510
販売費及び一般管理費				
従業員給料		10,210		10,601
雑給		20,284		21,454
役員賞与引当金繰入額		317		322
賞与		1,854		1,950
賞与引当金繰入額		2,140		2,089
退職給付費用		537		545
地代家賃		5,561		5,520
減価償却費		5,341		5,419
のれん償却額		0		0
貸倒引当金繰入額		0		1
その他		23,747		24,417
販売費及び一般管理費合計		69,995		72,324
営業利益		12,060		12,185
営業外収益				
受取利息		34		53
受取配当金		74		96
受取保険金		118		90
補助金収入		446		348
違約金収入		9		98
その他		36		30
営業外収益合計		720		718
営業外費用				
支払利息		52		43
自己株式取得費用		5		49
その他		13		11
営業外費用合計		71		105
経常利益		12,709		12,799
特別利益				
投資有価証券売却益		2		
特別利益合計		2		
特別損失				
固定資産売却損			2	12
固定資産除却損		3	9	18
減損損失		4	131	172
投資有価証券評価損		0		0
特別損失合計		140		204
税金等調整前当期純利益		12,571		12,594
法人税、住民税及び事業税		3,460		3,732
法人税等調整額		104		58
法人税等合計		3,565		3,791
当期純利益		9,006		8,803
非支配株主に帰属する当期純利益				
親会社株主に帰属する当期純利益		9,006		8,803

【連結包括利益計算書】

(単位：百万円)

	前連結会計年度 (自 2024年 4月 1日 至 2025年 3月31日)	当連結会計年度 (自 2025年 4月 1日 至 2026年 3月31日)
当期純利益	9,006	8,803
その他の包括利益		
その他有価証券評価差額金	95	736
退職給付に係る調整額	97	203
その他の包括利益合計	1 2	1 940
包括利益	9,004	9,743
(内訳)		
親会社株主に係る包括利益	9,004	9,743
非支配株主に係る包括利益		

【連結株主資本等変動計算書】

前連結会計年度(自 2024年4月1日 至 2025年3月31日)

(単位：百万円)

	株主資本				
	資本金	資本剰余金	利益剰余金	自己株式	株主資本合計
当期首残高	3,159	15,749	64,973	2,727	81,155
当期変動額					
剰余金の配当			2,240		2,240
親会社株主に帰属する 当期純利益			9,006		9,006
自己株式の取得				767	767
株主資本以外の項目の 当期変動額(純額)					
当期変動額合計			6,765	767	5,998
当期末残高	3,159	15,749	71,738	3,494	87,153

	その他の包括利益累計額			純資産合計
	その他有価証券 評価差額金	退職給付に係る 調整累計額	その他の包括利益 累計額合計	
当期首残高	1,650	492	2,143	83,298
当期変動額				
剰余金の配当				2,240
親会社株主に帰属する 当期純利益				9,006
自己株式の取得				767
株主資本以外の項目の 当期変動額(純額)	95	97	2	2
当期変動額合計	95	97	2	5,996
当期末残高	1,746	394	2,141	89,294

当連結会計年度(自 2025年4月1日 至 2026年3月31日)

(単位：百万円)

	株主資本				
	資本金	資本剰余金	利益剰余金	自己株式	株主資本合計
当期首残高	3,159	15,749	71,738	3,494	87,153
当期変動額					
剰余金の配当			2,587		2,587
親会社株主に帰属する 当期純利益			8,803		8,803
自己株式の取得				1,232	1,232
株主資本以外の項目の 当期変動額(純額)					
当期変動額合計			6,215	1,232	4,982
当期末残高	3,159	15,749	77,954	4,727	92,136

	その他の包括利益累計額			純資産合計
	その他有価証券 評価差額金	退職給付に係る 調整累計額	その他の包括利益 累計額合計	
当期首残高	1,746	394	2,141	89,294
当期変動額				
剰余金の配当				2,587
親会社株主に帰属する 当期純利益				8,803
自己株式の取得				1,232
株主資本以外の項目の 当期変動額(純額)	736	203	940	940
当期変動額合計	736	203	940	5,923
当期末残高	2,483	598	3,081	95,218

【連結キャッシュ・フロー計算書】

(単位：百万円)

	前連結会計年度 (自 2024年 4月 1日 至 2025年 3月 31日)	当連結会計年度 (自 2025年 4月 1日 至 2026年 3月 31日)
営業活動によるキャッシュ・フロー		
税金等調整前当期純利益	12,571	12,594
減価償却費	5,812	5,954
減損損失	131	172
のれん償却額	0	0
貸倒引当金の増減額（は減少）	10	0
役員賞与引当金の増減額（は減少）	7	5
賞与引当金の増減額（は減少）	285	41
退職給付に係る資産及び負債の増減額	133	116
受取利息及び受取配当金	109	150
支払利息	52	43
固定資産売却損益（は益）		12
固定資産除却損	9	18
投資有価証券売却損益（は益）	2	
投資有価証券評価損益（は益）	0	0
売上債権の増減額（は増加）	1,182	1,222
棚卸資産の増減額（は増加）	371	666
仕入債務の増減額（は減少）	264	667
未払又は未収消費税等の増減額	429	451
リース投資資産の増減額（は増加）	70	82
その他	973	139
小計	15,736	20,114
利息及び配当金の受取額	82	126
利息の支払額	42	35
法人税等の支払額	3,961	3,266
営業活動によるキャッシュ・フロー	11,815	16,939
投資活動によるキャッシュ・フロー		
定期預金の純増減額（は増加）	2	
投資有価証券の売却による収入	3	
有形固定資産の取得による支出	7,183	4,041
有形固定資産の売却による収入		29
無形固定資産の取得による支出	500	421
貸付けによる支出	5	2
貸付金の回収による収入	4	3
敷金及び保証金の純増減額（は増加）	269	328
その他	261	145
投資活動によるキャッシュ・フロー	7,670	4,249
財務活動によるキャッシュ・フロー		
リース債務の返済による支出	269	275
自己株式の取得による支出	773	1,282
配当金の支払額	2,235	2,582
財務活動によるキャッシュ・フロー	3,277	4,140
現金及び現金同等物の増減額（は減少）	867	8,549
現金及び現金同等物の期首残高	21,019	21,887
現金及び現金同等物の期末残高	1 21,887	1 30,436

【注記事項】

(継続企業の前提に関する事項)

該当事項はありません。

(連結財務諸表作成のための基本となる重要な事項)

1 連結の範囲に関する事項

(1) 連結子会社の数及び主要な連結子会社の名称

連結子会社の数

11社

主要な連結子会社の名称

(株)原信、(株)ナルス、(株)フレッセイ、原信ナルスオペレーションサービス(株)、(株)ローリー、
アクシアル レーベル(株)、(有)原信ネットオーダー、高翔商事(株)、(株)原興産、(株)アイテック、
高速印刷(株)

(2) 主要な非連結子会社の名称及び連結の範囲から除いた理由

該当事項はありません。

(3) 他の会社等の議決権の過半数を自己の計算において所有しているにもかかわらず当該他の会社等を子会社とし
なかった場合の当該他の会社等の名称及び子会社としなかった理由

該当事項はありません。

(4) 開示対象特別目的会社がある場合の開示対象特別目的会社の概要、開示対象特別目的会社との取引の概要及び
取引金額その他重要な事項

該当事項はありません。

2 持分法の適用に関する事項

(1) 持分法を適用した非連結子会社又は関連会社の数及び主要な会社等の名称

該当事項はありません。

(2) 持分法を適用しない非連結子会社又は関連会社のうち主要な会社等の名称及び持分法を適用しない理由

該当事項はありません。

(3) 他の会社等の議決権の100分の20以上、100分の50以下を自己の計算において所有しているにもかかわらず当該
他の会社等を関連会社としなかった場合の当該他の会社等の名称及び子会社としなかった理由

該当事項はありません。

3 連結子会社の事業年度等に関する事項

すべての連結子会社の事業年度の末日は、連結決算日と一致しております。

4 会計方針に関する事項

(1) 重要な資産の評価基準及び評価方法

有価証券

a その他有価証券

- ・ 市場価格のない株式等以外のもの

時価法(評価差額は全部純資産直入法により処理し、売却原価は移動平均法により算定)によってお
ります。

- ・ 市場価格のない株式等

主として移動平均法による原価法によっております。

棚卸資産

a 商品

主として売価還元法による原価法（貸借対照表価額については、収益性の低下に基づく簿価切下げの方法）によっております。

b 製品・仕掛品

総平均法による原価法（貸借対照表価額については、収益性の低下に基づく簿価切下げの方法）によっております。

c 原材料・貯蔵品

最終仕入原価法による原価法（貸借対照表価額については、収益性の低下に基づく簿価切下げの方法）によっております。

(2) 重要な減価償却資産の減価償却の方法

有形固定資産（リース資産を除く）

定率法によっております。ただし、1998年4月1日以降取得した建物（建物附属設備を除く）並びに2016年4月1日以降に取得した建物附属設備及び構築物については、定額法によっております。

なお、主な耐用年数は以下のとおりであります。

建物及び構築物 2年～50年、機械装置及び運搬具 2年～17年、

その他（工具、器具及び備品） 2年～20年

無形固定資産（リース資産を除く）

定額法によっております。ただし、ソフトウェア（自社利用分）については、社内における利用可能期間に基づく定額法によっております。

なお、主な耐用年数は以下のとおりであります。

その他（ソフトウェア） 5年

リース資産

a 所有権移転外ファイナンス・リース取引に係るリース資産

リース期間を耐用年数とし、残存価額を零とする定額法によっております。

長期前払費用

定額法によっております。

なお、主な償却年数は、2年～47年であります。

(3) 重要な引当金の計上基準

貸倒引当金

債権の貸倒れによる損失に備えるため、一般債権については貸倒実績率により、貸倒懸念債権等の特定の債権については個別に回収可能性を勘案し、回収不能見込額を計上しております。

役員賞与引当金

役員に対して支給する賞与の支出に備えるため、当連結会計年度における支給見込額に基づき計上しております。

賞与引当金

従業員に対して支給する賞与の支出に備えるため、支給見込額に基づき当連結会計年度の負担額を計上しております。

(4) 退職給付に係る会計処理の方法**退職給付見込額の期間帰属の方法**

退職給付債務の算定にあたり、退職給付見込額を当連結会計年度末までの間に帰属させる方法については、期間定額基準によっております。

数理計算上の差異及び過去勤務費用の費用処理方法

過去勤務費用は、その発生時における従業員の平均残存勤務期間以内の一定の年数（10年）による定率法により費用処理しております。

数理計算上の差異は、その発生時における従業員の平均残存勤務期間以内の一定の年数（10年）による定率法により按分した額をそれぞれの発生の翌連結会計年度から費用処理することとしております。

小規模企業等における簡便法の採用

一部の連結子会社は、退職給付に係る負債及び退職給付費用の計算に、退職給付に係る期末自己都合要支給額を退職給付債務とする方法を用いた簡便法を採用しております。

(5) 重要な収益及び費用の計上基準**約束した財又はサービスに係る収益及び費用の計上基準**

当社グループはスーパーマーケット事業を主体とし、スーパーマーケットの店頭で各種商品の販売又はサービスの提供を行っております。

スーパーマーケット事業では、主に当社グループ店舗の店頭で商品を販売しており、履行義務の内容としての顧客に移転することを約束した財又はサービスは、生鮮食品、一般食品、その他の商品及び製品（以下、これらを総称して「商品」といいます。）が9割超を占めております。

これら商品は、顧客から店内の精算所で対価を受け取ると同時に、顧客は商品に対する支配を獲得し、当社グループの履行義務は充足されます。また、支配が顧客に移転した時点で当該商品と交換に受け取ると見込まれる金額により収益を認識しております。

なお、顧客に対する財又はサービスの提供における当社グループの役割が代理人と判断される取引については、顧客から受け取る対価の総額から仕入先へ支払う対価の総額を控除した純額で収益を認識しております。

また、顧客に支払う対価について、当社グループから顧客へ提供する財又はサービスと一体の取引と判断されるものについては、顧客から受け取る対価の総額から当該費用を控除した純額で収益を認識しております。

自社発行ポイントに係る収益認識

自社が設けるポイントプログラムに入会した顧客に付与するポイントについて、将来割安な価格で自社の商品等を引き渡す履行義務を負っており、当該ポイントが使用された時点で履行義務が充足されます。なお、当該ポイントには有効期限があり、取引価格の履行義務への配分は、未使用の当該ポイントに係る将来の失効見込みを加味したうえで、独立販売価格に基づき行っております。

自社発行商品券に係る収益認識

自社が発行する商品券について、商品券を発行した時点で将来顧客に自社の商品を引き渡す履行義務を負っており、当該商品券が使用された時点で履行義務が充足されます。なお、当該商品券には有効期限がないため、取引価格の履行義務への配分は、独立販売価格に基づき行っており、未使用の当該商品券については、顧客が使用する可能性が極めて低くなった時点で収益を認識しております。

ファイナンス・リース取引に係る収益の計上基準

リース料受取時に売上高と売上原価を計上する方法によっております。

(6) 重要な外貨建の資産又は負債の本邦通貨への換算の基準

外貨建金銭債権債務は、連結決算日の直物為替相場により円貨に換算し、換算差額は損益として処理しております。

(7) のれんの償却方法及び償却期間

定額法により5年間で償却しております。

(8) 連結キャッシュ・フロー計算書における資金の範囲

手許現金、要求払預金及び取得日から3ヶ月以内に満期日の到来する流動性の高い、容易に換金可能であり、かつ、価値の変動について僅少なりリスクしか負わない短期的投資としております。

(重要な会計上の見積り)

前連結会計年度(自 2024年4月1日 至 2025年3月31日)

1 スーパーマーケット事業に係る固定資産の減損

(1) 重要な会計上の見積りを示す項目に関する事項

当社グループは、主としてスーパーマーケット事業を営んでおり、資産構成は同事業に関するもので大半を占めていることから、当連結会計年度の連結財務諸表を作成するに当たって行った会計上の見積りのうち、翌連結会計年度の連結財務諸表に重要な影響を及ぼすリスクがあるものとして、スーパーマーケット事業に係る固定資産の減損が重要な会計上の見積りを示す項目と認識しております。なお、本項目における固定資産は、「固定資産の減損に係る会計基準及び同適用指針」による評価の対象となるものであり、他の会計基準等による評価の対象となるものは、以下記載の固定資産の内容及び金額等に含まれておりません。

(2) 当連結会計年度の連結財務諸表に計上した金額

スーパーマーケット事業に関する固定資産の減損に関し、当連結会計年度においては、収益性が著しく低下した店舗に関する資産及び賃貸資産等について、固定資産の帳簿価額を回収可能価額まで減額し、当該減少額1億31百万円を特別損失に減損損失として計上しております。なお、当連結会計年度末現在におけるスーパーマーケット事業に係る固定資産は、連結全体のセグメント資産合計(全社資産及びセグメント間の調整額を含まない額)に含まれる固定資産に対し97.2%を占めており、その内容は次のとおりであります。

有形固定資産	75,081百万円
無形固定資産	2,120百万円
投資その他の資産	367百万円
スーパーマーケット事業に係る固定資産合計	77,568百万円

(3) 識別した項目に係る重要な会計上の見積りの内容に関する情報

金額の算出方法

固定資産の減損に係る回収可能性の評価にあたり、他の資産又は資産グループから概ね独立したキャッシュ・フローを生み出す最小単位を考慮し、主として店舗を基本単位として資産のグルーピングを行っており、収益性が著しく低下した資産又は資産グループについて、固定資産の帳簿価額を回収可能価額まで減額し、当該減少額を減損損失として計上することとしております。

なお、回収可能価額は、正味売却価額と使用価値のいずれか高い方により測定しております。正味売却価額は、各資産グループの構成資産について、市場価格が観察できる場合には観察可能な市場価格とし、市場価格が観察できない場合には、路線価又は固定資産税評価額等を勘案した合理的な見積りにより算定しております。また、使用価値は、各資産グループの継続的使用と使用後の構成資産の処分によって見込まれる将来キャッシュ・フローを、借入資本コストと自己資本コストを加重平均した資本コスト(WACC)で現在価値に割り引いて算定しております。

減損の兆候があると判断された店舗に関する使用価値算定の基礎となる将来キャッシュ・フローは、継続的な使用とその後の処分によって見込まれるキャッシュ・フローを、その構成要素である売上高、売上総利益率、販売費及び一般管理費、構成資産の処分価値等について、過去実績、競合関係や近隣状況の変化、翌期の予算、今後の改廃等を総合的に勘案したうえで、年度別に算出した値の経済的残存使用年数における累計値として見積もっております。経済的残存年数は、上限を20年とし、自社物件及び普通借地物件については、店舗の残存耐用年数を用い、定期借地物件については、残存借地期間を用いております。資本コストは、外部より入手しており、その算定基礎には、当社の負債・株式時価総額の構成のほか、国債の利回り、予想マーケットリターン、当社株式の株価、株式市場全体の株価指標等の要素が含まれております。

重要な会計上の見積りに用いた主要な仮定

- a 売上高、売上総利益並びに販売費及び一般管理費に関する店舗別、年度別予測

売上高、売上総利益率の予測については、店舗別に過去実績、店舗年齢、他社及び自社店舗の競合状況の変化見込、その他市場環境の変化等を勘案した予算等を基礎として年度別に予測しております。

販売費及び一般管理費の予測については、店舗別に過去実績、人員配置計画、販売促進計画、その他諸経費に関する事項を勘案した予算等を基礎として年度別に予測しております。

各指標の予測に関する定量的情報は、店舗ごと及び年度ごとにより異なりますが、主なものは次のとおりであります。

売上高の前事業年度対比増減率	- 2.9% ~ + 6.5%
売上総利益率の前事業年度対比増減値	- 0.3ポイント ~ + 0.4ポイント
販売費及び一般管理費の前事業年度対比増減率	- 7.4% ~ + 7.9%

b 経済的残存年数

6年 ~ 20年

c 資本コスト(WACC)

5.8%

d 市場価格が観察できない場合の正味売却価額

路線価÷0.8 又は 固定資産税評価額÷0.7

重要な会計上の見積りが当連結会計年度の翌連結会計年度の連結財務諸表に与える影響その他の会計上の見積りの内容に関する情報

固定資産の回収可能価額の評価に関する前提条件には、経済的残存年数を通じた将来の収益性の評価や資本コストなどが含まれますが、これらの前提条件は長期的な見積りに基づくため、将来の各資産グループを取り巻く経営環境の変化による収益性の変動や金融市況の変動により、回収可能性を著しく低下させる変化が見込まれた場合、翌連結会計年度の連結財務諸表において、追加の減損損失が発生する可能性があります。

当連結会計年度(自 2025年4月1日 至 2026年3月31日)

1 スーパーマーケット事業に係る固定資産の減損

(1) 重要な会計上の見積りを示す項目に関する事項

当社グループは、主としてスーパーマーケット事業を営んでおり、資産構成は同事業に関するもので大半を占めていることから、当連結会計年度の連結財務諸表を作成するに当たって行った会計上の見積りのうち、翌連結会計年度の連結財務諸表に重要な影響を及ぼすリスクがあるものとして、スーパーマーケット事業に係る固定資産の減損が重要な会計上の見積りを示す項目と認識しております。なお、本項目における固定資産は、「固定資産の減損に係る会計基準及び同適用指針」による評価の対象となるものであり、他の会計基準等による評価の対象となるものは、以下記載の固定資産の内容及び金額等に含まれておりません。

(2) 当連結会計年度の連結財務諸表に計上した金額

スーパーマーケット事業に関する固定資産の減損に関し、当連結会計年度においては、収益性が著しく低下した店舗に関する資産及び賃貸資産等について、固定資産の帳簿価額を回収可能価額まで減額し、当該減少額1億72百万円を特別損失に減損損失として計上しております。なお、当連結会計年度末現在におけるスーパーマーケット事業に係る固定資産は、連結全体のセグメント資産合計(全社資産及びセグメント間の調整額を含まない額)に含まれる固定資産に対し97.0%を占めており、その内容は次のとおりであります。

有形固定資産	74,474百万円
無形固定資産	2,073百万円
投資その他の資産	315百万円
スーパーマーケット事業に係る固定資産合計	76,862百万円

(3) 識別した項目に係る重要な会計上の見積りの内容に関する情報

金額の算出方法

固定資産の減損に係る回収可能性の評価にあたり、他の資産又は資産グループから概ね独立したキャッシュ・フローを生み出す最小単位を考慮し、主として店舗を基本単位として資産のグルーピングを行っており、収益性が著しく低下した資産又は資産グループについて、固定資産の帳簿価額を回収可能価額まで減額し、当該減少額を減損損失として計上することとしております。

なお、回収可能価額は、正味売却価額と使用価値のいずれか高い方により測定しております。正味売却価額は、各資産グループの構成資産について、市場価格が観察できる場合には観察可能な市場価格とし、市場価格が観察できない場合には、路線価又は固定資産税評価額等を勘案した合理的な見積りにより算定しております。また、使用価値は、各資産グループの継続的使用と使用後の構成資産の処分によって見込まれる将来キャッシュ・フローを、借入資本コストと自己資本コストを加重平均した資本コスト(WACC)で現在価値に割り引いて算定しております。

減損の兆候があると判断された店舗に関する使用価値算定の基礎となる将来キャッシュ・フローは、継続的な使用とその後の処分によって見込まれるキャッシュ・フローを、その構成要素である売上高、売上総利益率、販売費及び一般管理費、構成資産の処分価値等について、過去実績、競合関係や近隣状況の変化、翌期の予算、今後の改廃等を総合的に勘案したうえで、年度別に算出した値の経済的残存使用年数における累計値として見積もっております。経済的残存年数は、上限を20年とし、自社物件及び普通借地物件については、店舗の残存耐用年数を用い、定期借地物件については、残存借地期間を用いております。資本コストは、外部より入手しており、その算定基礎には、当社の負債・株式時価総額の構成のほか、国債の利回り、予想マーケットリターン、当社株式の株価、株式市場全体の株価指標等の要素が含まれております。

重要な会計上の見積りに用いた主要な仮定

a 売上高、売上総利益並びに販売費及び一般管理費に関する店舗別、年度別予測

売上高、売上総利益率の予測については、店舗別に過去実績、店舗年齢、他社及び自社店舗の競合状況の変化見込、その他市場環境の変化等を勘案した予算等を基礎として年度別に予測しております。

販売費及び一般管理費の予測については、店舗別に過去実績、人員配置計画、販売促進計画、その他諸経費に関する事項を勘案した予算等を基礎として年度別に予測しております。

各指標の予測に関する定量的情報は、店舗ごと及び年度ごとにより異なりますが、主なものは次のとおりであります。

売上高の前事業年度対比増減率	- 5.4% ~ + 41.9%
売上総利益率の前事業年度対比増減値	- 2.5ポイント ~ + 1.9ポイント
販売費及び一般管理費の前事業年度対比増減率	- 10.3% ~ + 15.9%

b 経済的残存年数

1年 ~ 20年

c 資本コスト(WACC)

6.2%

d 市場価格が観察できない場合の正味売却価額

路線価÷0.8 又は 固定資産税評価額÷0.7

重要な会計上の見積りが当連結会計年度の翌連結会計年度の連結財務諸表に与える影響その他の会計上の見積りの内容に関する情報

固定資産の回収可能価額の評価に関する前提条件には、経済的残存年数を通じた将来の収益性の評価や資本コストなどが含まれますが、これらの前提条件は長期的な見積りに基づくため、将来の各資産グループを取り巻く経営環境の変化による収益性の変動や金融市況の変動により、回収可能性を著しく低下させる変化が見込まれた場合、翌連結会計年度の連結財務諸表において、追加の減損損失が発生する可能性があります。

(会計方針の変更)

該当事項はありません。

(未適用の会計基準等)

1 リースに関する会計基準等

(1) 当該会計基準等の名称

- ・「リースに関する会計基準」(企業会計基準第34号 2024年9月13日 企業会計基準委員会)
- ・「リースに関する会計基準の適用指針」(企業会計基準適用指針第33号 2024年9月13日 企業会計基準委員会)
- ・ほか、関連する企業会計基準、企業会計基準適用指針、実務対応報告及び移管指針の改正(以下、「本会計基準等」といいます。)

(2) 当該会計基準等の概要

企業会計基準委員会において、日本会計基準(J-GAAP)を国際的に整合性あるものとする取組みの一環として、借手の全てのリースについて資産及び負債を認識するリースに関する会計基準の開発に向けて国際的な会計基準を踏まえた検討が行われ、基本的な方針として、国際財務報告基準(以下、「IFRS」といいます。)第16号の単一の会計処理モデルを基礎とするものの、IFRS第16号の全ての定めを採り入れるのではなく、主要な定めのみ採り入れることにより、簡素で利便性が高く、かつ、IFRS第16号の定めを個別財務諸表に用いても基本的に修正が不要となることを目指したリース会計基準が公表されました。

本会計基準等では、借手の会計処理として、借手のリースの費用配分の方法については、IFRS第16号と同様に、リースがファイナンス・リースであるかオペレーティング・リースであるかにかかわらず、全てのリースについて使用権資産に係る減価償却費及びリース負債に係る利息相当額を計上する単一の会計処理モデルが適用されます。

(3) 適用予定日

2028年3月期の期首より適用予定であります。

(4) 当該会計基準等の適用による影響

本会計基準等を適用することによる連結財務諸表等に与える影響額は、評価中であります。

2 金融商品会計に関する実務指針

(1) 当該会計基準等の名称

- ・「金融商品会計に関する実務指針」(移管指針第9号 改正2025年3月11日 企業会計基準委員会)
- (以下、「本会計基準等」といいます。)

(2) 当該会計基準等の概要

ベンチャーキャピタルファンド等に組み入れられた市場価格のない株式を時価評価することで、投資家に対して有用な情報が提供されるように、上場企業等が保有するベンチャーキャピタルファンドの出資持分に係る会計上の取扱いの見直しを定めるものであります。

(3) 適用予定日

2027年3月期の期首より適用予定であります。

(4) 当該会計基準等の適用による影響

本会計基準等を適用することによる連結財務諸表等に与える影響額は、ありません。

3 防衛特別法人税の会計処理及び開示に関する当面の取扱い

(1) 当該会計基準等の名称

- ・「防衛特別法人税の会計処理及び開示に関する当面の取扱い」（実務対応指針第48号 2026年2月27日 企業会計基準委員会）

（以下、「本会計基準等」といいます。）

(2) 当該会計基準等の概要

所得税法等の一部を改正する法律（2025年法律第13号）の成立により、2026年4月1日以後に開始する事業年度から「防衛特別法人税」が創設されました。これに伴い、防衛特別法人税の会計処理及び表示は、地方法人税と同様に法人税等会計基準の定めに従うこととされました。

(3) 適用予定日

2027年3月期の期首より適用予定であります。

(4) 当該会計基準等の適用による影響

本会計基準等を適用することによる連結財務諸表等に与える影響額は、ありません。

4 期中財務諸表に関する会計基準等

(1) 当該会計基準等の名称

- ・「期中財務諸表に関する会計基準」（企業会計基準第37号 2025年10月16日 企業会計基準委員会）
- ・「期中財務諸表に関する会計基準の適用指針」（企業会計基準適用指針第34号 改正2026年1月9日）
- ・「『中間連結財務諸表等の作成基準』の一部改正」（企業会計基準第38号 2025年10月16日 企業会計基準委員会）
- ・「『連結キャッシュ・フロー計算書等の作成基準』の一部改正（その3）」（企業会計基準第39号 2025年10月16日 企業会計基準委員会）
- ・「『税効果会計に係る会計基準』の一部改正（その2）」（企業会計基準第40号 2025年10月16日 企業会計基準委員会）
- ・「固定資産の減損に係る会計基準の適用指針」（改正企業会計基準適用指針第6号 2025年10月16日 企業会計基準委員会）

（以下、「本会計基準等」といいます。）

(2) 当該会計基準等の概要

現在、四半期財務諸表には四半期用の会計基準が適用され、中間財務諸表には中間期用の会計基準が適用されています。本基準は、このような四半期と中間期の区別をなくし、すべて「期中財務諸表」として統一的な基準にまとめられたものです。

(3) 適用予定日

2027年3月期の期首より適用予定であります。

(4) 当該会計基準等の適用による影響

本会計基準等を適用することによる連結財務諸表等に与える影響額は、将来の決算時の見積りに左右されるため、予測できません。

5 後発事象に関する会計基準等

(1) 当該会計基準等の名称

- ・「後発事象に関する会計基準」(企業会計基準第41号 2026年1月9日 企業会計基準委員会)
 - ・「後発事象に関する会計基準の適用指針」(企業会計基準適用指針第35号 2026年1月9日 企業会計基準委員会)
- (以下、「本会計基準等」といいます。)

(2) 当該会計基準等の概要

修正後発事象及び開示後発事象の定義、ならびに、財務諸表の公表の承認に関する開示等を定めるものであります。

(3) 適用予定日

2028年3月期の期首より適用予定であります。

(4) 当該会計基準等の適用による影響

本会計基準等は将来発生する事象の取扱いに関する基準であり、本会計基準等を適用することによる連結財務諸表等に与える影響額は、予測できません。

(表示方法の変更)

1 連結損益計算書関係

(1) 営業外収益

前連結会計年度において、「営業外収益」の「その他」に含めていた「違約金収入」は、営業外収益の総額の100分の10を超えたため、当連結会計年度より独立掲記することとしており、この表示方法の変更を反映させるため、前連結会計年度の連結財務諸表の組替えを行っております。

この結果、前連結会計年度の連結損益計算書において、「営業外収益」の「その他」として表示していた45百万円は、「違約金収入」9百万円、「その他」36百万円として組み替えて表示しております。

(会計上の見積りの変更)

重要な会計上の見積りの変更はありません。

なお、スーパーマーケット事業における減価償却資産のうち有形固定資産の一部について、経済的使用可能予測期間に基づく残存耐用年数に関する会計上の見積りの変更を行い、耐用年数の変更を行っております。この結果、変更前に比べ、販売費及び一般管理費(減価償却費)が1百万円増加し、営業利益、経常利益がそれぞれ1百万円減少しており、税金等調整前当期純利益については影響ありません。なお、翌連結会計年度以降の連結財務諸表に与える影響はありません。

また、スーパーマーケット事業における店舗等の不動産賃貸借契約に伴う原状回復義務の一部について、処分方針の決定に伴い解体撤去等に係る見積書等の新たな情報の入手を行い検討した結果、資産除去債務の計算基礎となる除去費用に関する会計上の見積りの変更を行い、資産除去債務の計上金額に関する変更を行っております。この結果、変更前の資産除去債務残高に40百万円を加算し24百万円を減算しており、販売費及び一般管理費(減価償却費等)が20百万円減少し、営業利益、経常利益がそれぞれ20百万円増加し、税金等調整前当期純利益が18百万円減少しております。なお、翌連結会計年度以降の連結財務諸表に与える影響は軽微であるため、記載を省略しております。

(追加情報)

該当事項はありません。

(連結貸借対照表関係)

1 受取手形及び売掛金のうち顧客との契約から生じた債権の内訳

	前連結会計年度 (2025年3月31日)	当連結会計年度 (2026年3月31日)
受取手形		
売掛金	7,224百万円	6,001百万円
合計	7,224百万円	6,001百万円

2 担保資産及び担保付債務

(1) 仕入取引の担保に供している資産及び担保付債務

担保資産

	前連結会計年度 (2025年3月31日)	当連結会計年度 (2026年3月31日)
投資有価証券	67百万円	67百万円
敷金及び保証金	189百万円	189百万円
合計	257百万円	257百万円

担保付債務

	前連結会計年度 (2025年3月31日)	当連結会計年度 (2026年3月31日)
買掛金	2,608百万円	2,689百万円
流動負債「その他」	3百万円	4百万円
合計	2,611百万円	2,694百万円

(連結損益計算書関係)

1 売上高のうち顧客との契約から生じる収益及びそれ以外の収益の内訳

	前連結会計年度 (自 2024年4月1日 至 2025年3月31日)	当連結会計年度 (自 2025年4月1日 至 2026年3月31日)
顧客との契約から生じる収益	276,526百万円	290,192百万円
その他の収益	5,344百万円	5,344百万円
合計	281,870百万円	295,536百万円

(注) 「その他の収益」は、「リース取引に関する会計基準」(企業会計基準第13号)の適用範囲に含まれるリース取引(動産及び不動産の賃貸収入)であります。

2 固定資産売却損の内訳

	前連結会計年度 (自 2024年4月1日 至 2025年3月31日)	当連結会計年度 (自 2025年4月1日 至 2026年3月31日)
建物及び構築物		0百万円
土地		12百万円
合計		12百万円

3 固定資産除却損の内訳

	前連結会計年度	当連結会計年度
	(自 2024年4月1日 至 2025年3月31日)	(自 2025年4月1日 至 2026年3月31日)
建物及び構築物	7百万円	15百万円
機械装置及び運搬具	0百万円	0百万円
有形固定資産「リース資産」	0百万円	
有形固定資産「その他」	1百万円	2百万円
無形固定資産「その他」	0百万円	0百万円
合計	9百万円	18百万円

4 減損損失の内訳

前連結会計年度 (自 2024年4月1日 至 2025年3月31日)

当社グループは、主としてスーパーマーケット事業を営んでおり、他の資産又は資産グループから概ね独立したキャッシュ・フローを生み出す最小単位を考慮し、主として店舗を基本単位として資産のグルーピングを行っております。

収益性が著しく低下した店舗に関する資産及び賃貸資産等について、固定資産の帳簿価額を回収可能価額まで減額し、当該減少額1億31百万円を特別損失に減損損失として計上いたしました。

その主な内訳は、次のとおりであります。

(1) 資産グループ 原信関原店(新潟県長岡市)他6店舗

用途 店舗

種類 建物及び土地等

減損損失

建物及び構築物	48百万円
土地	6百万円
その他	10百万円
小計	65百万円

(2) 資産グループ 賃貸資産等(新潟県長岡市)他6物件

用途 賃貸資産等

種類 建物及び土地等

減損損失

建物及び構築物	56百万円
土地	0百万円
その他	9百万円
小計	66百万円

(3) 合計

合計	131百万円
----	--------

(注) 上記資産の回収可能価額は、正味売却価額又は使用価値により測定しております。なお、正味売却価額は、路線価又は固定資産税評価額等を勘案した合理的な見積りにより評価しております。また、使用価値は、当該資産グループの継続的使用と使用後の処分によって見込まれる将来キャッシュ・フローを5.8%で現在価値に割り引いて算定しております。

当連結会計年度 (自 2025年4月1日 至 2026年3月31日)

当社グループは、主としてスーパーマーケット事業を営んでおり、他の資産又は資産グループから概ね独立したキャッシュ・フローを生み出す最小単位を考慮し、主として店舗を基本単位として資産のグルーピングを行っております。

収益性が著しく低下した店舗に関する資産及び賃貸資産等について、固定資産の帳簿価額を回収可能価額まで減額し、当該減少額1億72百万円を特別損失に減損損失として計上いたしました。

その主な内訳は、次のとおりであります。

(1)	資産グループ	原信内野店（新潟県新潟市西区）他 6 店舗	
	用途	店舗	
	種類	建物及び土地等	
	減損損失		
		建物及び構築物	39百万円
		土地	40百万円
		その他	18百万円
		小計	98百万円
(2)	資産グループ	賃貸資産等（群馬県前橋市）他 3 物件	
	用途	賃貸資産等	
	種類	建物及び土地等	
	減損損失		
		建物及び構築物	70百万円
		土地	0百万円
		その他	3百万円
		小計	74百万円
(3)	合計		
		合計	172百万円

(注) 上記資産の回収可能価額は、正味売却価額又は使用価値により測定しております。なお、正味売却価額は、路線価又は固定資産税評価額等を勘案した合理的な見積りにより評価しております。また、使用価値は、当該資産グループの継続的使用と使用後の処分によって見込まれる将来キャッシュ・フローを6.2%で現在価値に割り引いて算定しております。

(連結包括利益計算書関係)

1 その他の包括利益に係る組替調整額、並びに、法人税等及び税効果額

	前連結会計年度 (自 2024年4月1日 至 2025年3月31日)	当連結会計年度 (自 2025年4月1日 至 2026年3月31日)
その他有価証券評価差額金		
当期発生額	170百万円	1,074百万円
組替調整額		
法人税等及び税効果調整前	170百万円	1,074百万円
法人税等及び税効果額	74百万円	337百万円
その他有価証券評価差額金	95百万円	736百万円
退職給付に係る調整額		
当期発生額	11百万円	416百万円
組替調整額	145百万円	118百万円
法人税等及び税効果調整前	134百万円	298百万円
法人税等及び税効果額	36百万円	94百万円
退職給付に係る調整額	97百万円	203百万円
その他の包括利益合計	2百万円	940百万円

(連結株主資本等変動計算書関係)

前連結会計年度(自 2024年4月1日 至 2025年3月31日)

1 発行済株式に関する事項

株式の種類	当連結会計年度期首	増加	減少	当連結会計年度末
普通株式	23,388,039株	70,164,117株		93,552,156株

(注) 変動事由の概要(増加の内訳)

- 株式分割による発行(基準日:2024年3月31日、効力発生日:2024年4月1日、分割割合:1株につき4株) 70,164,117株

2 自己株式に関する事項

株式の種類	当連結会計年度期首	増加	減少	当連結会計年度末
普通株式	754,904株	3,049,880株		3,804,784株

(注) 変動事由の概要(増加の内訳)

- 株式分割による割当(基準日:2024年3月31日、効力発生日:2024年4月1日、分割割合:1株につき4株) 2,264,712株
- 単元未満株式の買取請求による取得 168株
- 取締役会決議に基づく自己株式の取得(取得期間:2025年2月5日から2025年8月31日まで、取得しうる株式の総数:200万株(上限)、株式の取得価額の総額:20億円(上限)) 785,000株

3 新株予約権及び自己新株予約権に関する事項

該当事項はありません。

4 配当に関する事項

(1) 配当金支払額

決議	株式の種類	配当金の総額	1株当たり配当額	基準日	効力発生日
2024年6月20日 定時株主総会	普通株式	1,244百万円	55.00円	2024年 3月31日	2024年 6月21日
2024年11月12日 取締役会	普通株式	995百万円	11.00円	2024年 9月30日	2024年 12月5日

(注) 当社は、2024年4月1日付で普通株式1株につき4株の割合で株式分割を行っております。このため、1株当たり配当額は、2024年6月20日定時株主総会決議以前については当該株式分割前の株式に係る配当額であり、それ以降については、当該株式分割後の株式に係る配当額であります。

(2) 基準日が当連結会計年度に属する配当のうち、配当の効力発生日が翌連結会計年度となるもの

決議	株式の種類	配当の原資	配当金の総額	1株当たり配当額	基準日	効力発生日
2025年6月19日 定時株主総会	普通株式	利益剰余金	1,435百万円	16.00円	2025年 3月31日	2025年 6月20日

当連結会計年度(自 2025年4月1日 至 2026年3月31日)

1 発行済株式に関する事項

株式の種類	当連結会計年度期首	増加	減少	当連結会計年度末
普通株式	93,552,156株			93,552,156株

2 自己株式に関する事項

株式の種類	当連結会計年度期首	増加	減少	当連結会計年度末
普通株式	3,804,784株	1,159,964株		4,964,748株

(注) 変動事由の概要(増加の内訳)

- 単元未満株式の買取請求による取得 264株
- 取締役会決議に基づく自己株式の取得(取得期間:2025年2月5日から2025年8月31日まで、取得しうる株式の総数:200万株(上限)、株式の取得価額の総額:20億円(上限)) 1,159,700株

3 新株予約権及び自己新株予約権に関する事項

該当事項はありません。

4 配当に関する事項

(1) 配当金支払額

決議	株式の種類	配当金の総額	1株当たり配当額	基準日	効力発生日
2025年6月19日 定時株主総会	普通株式	1,435百万円	16.00円	2025年 3月31日	2025年 6月20日
2025年11月11日 取締役会	普通株式	1,151百万円	13.00円	2025年 9月30日	2025年 12月5日

(2) 基準日が当連結会計年度に属する配当のうち、配当の効力発生日が翌連結会計年度となるもの

2026年6月24日開催予定の第75期定時株主総会の決議事項（議案）として、次のとおり付議いたします。

決議	株式の種類	配当の原資	配当金の総額	1株当たり配当額	基準日	効力発生日
2026年6月24日 定時株主総会 (予定)	普通株式	利益剰余金	1,417百万円	16.00円	2026年 3月31日	2026年 6月25日

(連結キャッシュ・フロー計算書関係)

1 現金及び現金同等物の期末残高と連結貸借対照表に掲記されている科目の金額との関係

	前連結会計年度 (自 2024年4月1日 至 2025年3月31日)	当連結会計年度 (自 2025年4月1日 至 2026年3月31日)
現金及び預金	21,887百万円	30,436百万円
現金及び現金同等物	21,887百万円	30,436百万円

2 重要な非資金取引の内容

(1) 連結会計年度中に新たに計上したファイナンス・リース取引に係る資産及び負債の額

	前連結会計年度 (自 2024年4月1日 至 2025年3月31日)	当連結会計年度 (自 2025年4月1日 至 2026年3月31日)
資産「リース資産」	20百万円	26百万円
負債「リース債務」	22百万円	29百万円

(2) 連結会計年度中に新たに計上した資産除去債務に係る資産及び負債の額

	前連結会計年度 (自 2024年4月1日 至 2025年3月31日)	当連結会計年度 (自 2025年4月1日 至 2026年3月31日)
資産「建物及び構築物」	203百万円	58百万円
負債「資産除去債務」	203百万円	58百万円

(リース取引関係)

1 ファイナンス・リース取引(借主側)

所有権移転外ファイナンス・リース取引

(1) リース資産の内容

主として、スーパーマーケット事業における店舗設備(建物及び構築物並びに有形固定資産「その他」(工具、器具及び備品))であります。

(2) リース資産の減価償却の方法

リース期間を耐用年数とし、残存価額を零とする定額法によっております。

2 オペレーティング・リース取引(借主側)

前連結会計年度(自 2024年4月1日 至 2025年3月31日)

オペレーティング・リース取引のうち解約不能のものに係る未経過リース料の総額に重要性が乏しいため、注記を省略しております。

当連結会計年度(自 2025年4月1日 至 2026年3月31日)

オペレーティング・リース取引のうち解約不能のものに係る未経過リース料の総額に重要性が乏しいため、注記を省略しております。

3 ファイナンス・リース取引(貸主側)

(1) リース投資資産の内訳

流動資産

	前連結会計年度 (2025年3月31日)	当連結会計年度 (2026年3月31日)
リース料債権部分	372百万円	289百万円
見積残存価額部分		
受取利息相当額	17百万円	13百万円
リース投資資産	355百万円	276百万円

投資その他の資産

	前連結会計年度 (2025年3月31日)	当連結会計年度 (2026年3月31日)
リース料債権部分	18百万円	14百万円
見積残存価額部分	2百万円	2百万円
受取利息相当額	0百万円	0百万円
リース投資資産	19百万円	16百万円

(注) 投資その他の資産に区分したリース投資資産の期末残高は、連結貸借対照表の以下の項目に含まれております。

	前連結会計年度 (2025年3月31日)	当連結会計年度 (2026年3月31日)
流動資産「リース投資資産」	3百万円	3百万円
投資その他の資産「その他」	16百万円	12百万円

(2) リース債権及びリース投資資産に係るリース料債権部分の連結決算日後の回収予定額

流動資産

	前連結会計年度 (2025年3月31日)					
	1年以内	1年超 2年以内	2年超 3年以内	3年超 4年以内	4年超 5年以内	5年超
リース債権						
リース投資資産	90百万円	82百万円	64百万円	56百万円	44百万円	33百万円

	当連結会計年度 (2026年3月31日)					
	1年以内	1年超 2年以内	2年超 3年以内	3年超 4年以内	4年超 5年以内	5年超
リース債権						
リース投資資産	84百万円	66百万円	58百万円	46百万円	17百万円	16百万円

投資その他の資産

	前連結会計年度 (2025年3月31日)					
	1年以内	1年超 2年以内	2年超 3年以内	3年超 4年以内	4年超 5年以内	5年超
リース債権						
リース投資資産	3百万円	3百万円	3百万円	3百万円	3百万円	

	当連結会計年度 (2026年3月31日)					
	1年以内	1年超 2年以内	2年超 3年以内	3年超 4年以内	4年超 5年以内	5年超
リース債権						
リース投資資産	3百万円	3百万円	3百万円	3百万円		

(金融商品関係)

1 金融商品の状況に関する事項

(1) 金融商品に対する取組方針

当社グループは、主にスーパーマーケット事業を行うための事業計画に照らして、必要な資金（主に金融機関からの借入やリース契約）を調達しております。

また、一時的な余剰は安全性の高い金融資産で運用し、短期的な運転資金は金融機関からの借入により調達しております。

なお、デリバティブ取引は、金利変動及び為替変動によるリスクを回避するために利用する場合がありますが、投機的な取引は行わない方針であります。

(2) 金融商品の内容及び当該金融商品に係るリスク

資産

現金及び預金のうち、預金はすべて円建てであり、すべて要求払預金であります。

受取手形及び売掛金は、すべて1年以内の回収期日であり、顧客の信用リスクに晒されております。

リース投資資産は、スーパーマーケット事業において、当社グループが開発したショッピングセンターへ出店したテナントに対するものであり、回収期日は決算日より最長8年後で、借手の信用リスクに晒されております。

未収還付法人税等は、すべて1年以内の回収期日であります。

投資有価証券は、保有目的が純投資目的以外の目的である投資株式であり、投資先の信用リスク及び市場価格の変動リスクに晒されております。

長期貸付金は、主に従業員貸付金制度に基づく当社グループ従業員に対するものであり、回収期日は決算日より最長4年後で、貸出先の信用リスクに晒されております。

敷金及び保証金は、主にスーパーマーケット事業において、当社が出店をしているショッピングセンターの不動産賃借契約に係るものであり、約定に定めのあるものの回収期日は決算日より最長29年後で、差入先の信用リスクに晒されております。

負債

買掛金は、すべて1年以内の支払期日であります。

未払法人税等は、すべて1年以内の支払期日であります。

リース債務は、運転資金及び設備投資に必要な資金調達を目的としたものであり、返済期日は決算日より最長17年後であります。

長期預り保証金は、主にスーパーマーケット事業において、当社グループが開発したショッピングセンターへ出店したテナントから受け入れているものであり、約定に定めのあるものの支払期日は決算日より最長28年後であります。

デリバティブ取引

当連結会計年度末現在において、該当するものはありません。

(3) 金融商品に係るリスク管理体制

信用リスク（取引先の契約不履行等に係るリスク）の管理

受取手形及び売掛金、リース投資資産、長期貸付金、敷金及び保証金について、当社グループ各社は、各担当部門が取引先の状況を定期的にモニタリングし、取引相手先ごとに期日及び残高を管理するとともに、財務状況の悪化等による回収懸念の早期把握や軽減を図っております。

市場性のない投資有価証券については、発行体ごとに財務状況の悪化等による回収懸念の早期把握や軽減を図っております。

デリバティブ取引の利用については、信用リスク軽減のため格付けの高い金融機関に限定し、所定の決裁手続きを経たうえで取引を行うこととしております。なお、当連結会計年度におけるデリバティブ取引の利用はありません。

市場リスク（為替や金利等の変動リスク）の管理

市場性のある投資有価証券については、定期的に時価や発行体の財務状況を把握し、保有状況を継続的に見直しております。

デリバティブ取引については、定期的取引の状況、時価等を把握し、為替や金利変動リスクを検証することとしております。なお、当連結会計年度におけるデリバティブ取引の利用はありません。

資金調達に係る流動性リスク（支払期日に支払いを実行できなくなるリスク）の管理

当社は、当社及びグループ各社からの報告に基づき財務部門が適時に資金繰りの計画を作成・更新するとともに、手元流動性を適正値に維持することにより、流動性リスクを管理しております。

(4) 金融商品の時価等に関する事項についての補足説明

金融商品の時価には、市場価格に基づく価額のほか、市場価格がない場合には合理的に算定された価額が含まれております。当該価額の算定においては変動要因を織り込んでいるため、異なる前提条件等を採用することにより、当該価額が変動することもあります。

(5) 信用リスクの集中

該当事項はありません。

2 金融商品の時価等に関する事項

連結貸借対照表計上額、時価及びこれらの差額については次のとおりであります。

前連結会計年度（2025年3月31日）

	連結貸借対照表 計上額 (百万円)	時価 (百万円)	差額 (百万円)
現金及び預金	21,887	21,887	
受取手形及び売掛金	7,224	7,224	
リース投資資産	374	350	24
未収還付法人税等	0	0	
投資有価証券			
その他有価証券	3,451	3,451	
長期貸付金	6	5	0
敷金及び保証金	6,567		
貸倒引当金	15		
差引：敷金及び保証金	6,552	5,179	1,372
資産合計	39,496	38,098	1,397
買掛金	18,630	18,630	
未払法人税等	1,781	1,781	
リース債務	2,307	1,903	404
長期預り保証金	5,884	4,727	1,156
負債合計	28,603	27,042	1,561
デリバティブ取引			

当連結会計年度（2026年3月31日）

	連結貸借対照表 計上額 (百万円)	時価 (百万円)	差額 (百万円)
現金及び預金	30,436	30,436	
受取手形及び売掛金	6,001	6,001	
リース投資資産	292	265	27
未収還付法人税等	6	6	
投資有価証券			
その他有価証券	4,525	4,525	
長期貸付金	5	5	0
敷金及び保証金	6,262		
貸倒引当金	15		
差引：敷金及び保証金	6,247	4,690	1,557
資産合計	47,516	45,931	1,584
買掛金	19,298	19,298	
未払法人税等	2,270	2,270	
リース債務	2,061	1,564	496
長期預り保証金	5,528	4,112	1,415
負債合計	29,158	27,245	1,912
デリバティブ取引			

(注) 1 敷金及び保証金には、個別に計上している貸倒引当金があり当該金額を控除しております。

- 2 リース投資資産には、営業債権として表示されるもの、並びに、1年以内に回収予定のものを含んでおり、連結貸借対照表の以下の項目に含まれております。

	前連結会計年度 (2025年3月31日)	当連結会計年度 (2026年3月31日)
流動資産「リース投資資産」	358百万円	279百万円
投資その他の資産「その他」	16百万円	12百万円

- 3 長期貸付金には、1年以内に回収予定のものを含んでおり、連結貸借対照表の以下の項目に含まれております。

	前連結会計年度 (2025年3月31日)	当連結会計年度 (2026年3月31日)
流動資産「その他」	2百万円	1百万円
投資その他の資産「長期貸付金」	3百万円	3百万円

- 4 リース債務には、1年以内に返済予定のものを含んでおり、連結貸借対照表の以下の項目に含まれております。

	前連結会計年度 (2025年3月31日)	当連結会計年度 (2026年3月31日)
流動負債「リース債務」	268百万円	279百万円
固定負債「リース債務」	2,038百万円	1,782百万円

- 5 投資有価証券には、市場価格のない株式等を含めておりません。なお、その内容及び連結貸借対照表計上額は次のとおりであります。

区分	前連結会計年度 (2025年3月31日)	当連結会計年度 (2026年3月31日)
非上場株式	327百万円	326百万円

- 6 金銭債権及び満期のある有価証券の連結決算日後の償還予定額（当連結会計年度より、金融商品の時価等について記載を省略していない「現金及び預金」、「未収還付法人税等」についても含めて記載しております。）

前連結会計年度（2025年3月31日）

	1年以内 (百万円)	1年超 5年以内 (百万円)	5年超 10年以内 (百万円)	10年超 (百万円)
現金及び預金（現金を除く）	18,652			
受取手形及び売掛金	7,224			
リース投資資産	86	255	32	
未収還付法人税等	0			
投資有価証券 その他有価証券				
長期貸付金	2	3		
敷金及び保証金	362	1,768	1,548	2,887
合計	26,329	2,027	1,581	2,887

当連結会計年度（2026年3月31日）

	1年以内 (百万円)	1年超 5年以内 (百万円)	5年超 10年以内 (百万円)	10年超 (百万円)
現金及び預金（現金を除く）	27,368			
受取手形及び売掛金	6,001			
リース投資資産	82	193	16	
未収還付法人税等	6			
投資有価証券 その他有価証券				
長期貸付金	1	3		
敷金及び保証金	375	1,759	1,437	2,690
合計	33,835	1,957	1,453	2,690

現金及び預金のうち、現金については金銭債権にあたらなため、除外しております。また、投資有価証券（その他有価証券）は、すべて株式であり、満期のある有価証券にあたらなため除外しております。

7 短期借入金、社債、長期借入金、リース債務及びその他の有利子負債の連結決算日後の返済予定額

前連結会計年度 (2025年3月31日)

	1年以内 (百万円)	1年超 2年以内 (百万円)	2年超 3年以内 (百万円)	3年超 4年以内 (百万円)	4年超 5年以内 (百万円)	5年超 (百万円)
短期借入金						
社債						
長期借入金						
リース債務	268	272	264	252	209	1,040
その他の有利子負債						
合計	268	272	264	252	209	1,040

当連結会計年度 (2026年3月31日)

	1年以内 (百万円)	1年超 2年以内 (百万円)	2年超 3年以内 (百万円)	3年超 4年以内 (百万円)	4年超 5年以内 (百万円)	5年超 (百万円)
短期借入金						
社債						
長期借入金						
リース債務	279	271	259	210	174	866
その他の有利子負債						
合計	279	271	259	210	174	866

3 金融商品の時価の適切な区分ごとの内訳等に関する事項

金融資産の時価を、時価の算定に用いたインプットの観察可能性及び重要性に応じて、以下の3つのレベルに分類しております。なお、時価の算定に重要な影響を与えるインプットを複数使用している場合には、それらのインプットがそれぞれ属するレベルのうち、時価の算定における優先順位が最も低いレベルに時価を分類しております。

(時価レベルの分類)

- ・レベル1：同一の資産又は負債の活発な市場における（無調整の）相場価格により算定した時価
- ・レベル2：レベル1のインプット以外の直接又は間接的に観察可能なインプットを用いて算定した時価
- ・レベル3：重要な観察できないインプットを使用して算定した時価

(1) 時価をもって連結貸借対照表計上額とする金融資産及び金融負債

前連結会計年度 (2025年3月31日)

区分	時価			
	レベル1 (百万円)	レベル2 (百万円)	レベル3 (百万円)	合計 (百万円)
投資有価証券				
其他有価証券				
株式	3,451			3,451
債券(社債)				
その他				
デリバティブ取引				
資産合計	3,451			3,451
デリバティブ取引				
負債合計				

当連結会計年度 (2026年 3月31日)

区分	時価			
	レベル1 (百万円)	レベル2 (百万円)	レベル3 (百万円)	合計 (百万円)
投資有価証券				
その他有価証券				
株式	4,525			4,525
債券(社債)				
その他				
デリバティブ取引				
資産合計	4,525			4,525
デリバティブ取引				
負債合計				

(2) 時価をもって連結貸借対照表計上額としない金融資産及び金融負債

前連結会計年度 (2025年 3月31日)

区分	時価			
	レベル1 (百万円)	レベル2 (百万円)	レベル3 (百万円)	合計 (百万円)
現金及び預金		21,887		21,887
受取手形及び売掛金		7,224		7,224
リース投資資産		350		350
未収還付法人税等		0		0
長期貸付金		5		5
敷金及び保証金		5,179		5,179
資産合計		34,647		34,647
買掛金		18,630		18,630
未払法人税等		1,781		1,781
リース債務		1,903		1,903
長期預り保証金		4,727		4,727
負債合計		27,042		27,042

当連結会計年度 (2026年 3月31日)

区分	時価			
	レベル1 (百万円)	レベル2 (百万円)	レベル3 (百万円)	合計 (百万円)
現金及び預金		30,436		30,436
受取手形及び売掛金		6,001		6,001
リース投資資産		265		265
未収還付法人税等		6		6
長期貸付金		5		5
敷金及び保証金		4,690		4,690
資産合計		41,405		41,405
買掛金		19,298		19,298
未払法人税等		2,270		2,270
リース債務		1,564		1,564
長期預り保証金		4,112		4,112
負債合計		27,245		27,245

- (注) 1 リース投資資産には、営業債権として表示されるもの、並びに、1年以内に回収予定のものを含んでおります。
- 2 長期貸付金には、1年以内に回収予定のものを含んでおります。
- 3 敷金及び保証金には、個別に計上している貸倒引当金があり、当該金額を控除しております。
- 4 リース債務には、1年以内に返済予定のものを含んでおります。
- 5 時価の算定に用いた評価技法及びインプットの説明
- (1) 現金及び預金
預金はすべて短期性のものであり、時価は帳簿価額と近似していることから、時価の算定を当該帳簿価額によっており、その時価はレベル2に分類しております。
- (2) 受取手形及び売掛金、未収還付法人税等、買掛金、未払法人税等
短期間で決済又は返済されるため、時価は帳簿価額と近似していることから、時価の算定を当該帳簿価額によっており、その時価はレベル2に分類しております。
- (3) リース投資資産、長期貸付金、敷金及び保証金、長期預り保証金
一定の期間ごとに分類したうえで、与信管理上の信用リスク区分ごとに、その将来キャッシュ・フローと国債の利回り等適切な指標に信用スプレッドを上乗せした利率を基に割引現在価値法により時価を算定しており、その時価はレベル2に分類しております。
また、貸倒懸念債権の時価は、同様の割引率による見積キャッシュ・フローの割引現在価値又は担保及び保証による回収見込額等を基に割引現在価値法により時価を算定しており、時価に対して観察できないインプットによる影響額が重要な場合はその時価をレベル3、そうでない場合はその時価をレベル2に分類しております。
- (4) 投資有価証券
株式は上場株式であり、時価の算定を相場価格によっております。なお、当該株式は活発な市場で取引されているため、その時価はレベル1に分類しております。
なお、保有目的ごとの有価証券に関する注記事項については、「第5 経理の状況 1 連結財務諸表等 注記事項 (有価証券関係)」をご参照ください。
- (5) リース債務
元利金の合計額と当該債務の残存期間及び信用リスクを加味した利率を基に、割引現在価値法により時価を算定しており、時価はレベル2に分類しております。
- (6) デリバティブ取引
該当するものではありません。

(有価証券関係)

1 売買目的有価証券

前連結会計年度 (自 2024年4月1日 至 2025年3月31日)

該当事項はありません。

当連結会計年度 (自 2025年4月1日 至 2026年3月31日)

該当事項はありません。

2 満期保有目的の債券

前連結会計年度 (自 2024年4月1日 至 2025年3月31日)

該当事項はありません。

当連結会計年度 (自 2025年4月1日 至 2026年3月31日)

該当事項はありません。

3 その他有価証券

前連結会計年度 (2025年3月31日)

区分	種類	連結貸借対照表 計上額 (百万円)	取得原価 (百万円)	差額 (百万円)
連結貸借対照表計上額 が取得原価を超える もの	株式 債券 国債・地方債等 社債 その他 その他	3,436	890	2,546
	小計	3,436	890	2,546
連結貸借対照表計上額 が取得原価を超えない もの	株式 債券 国債・地方債等 社債 その他 その他	15	15	0
	小計	15	15	0
合計		3,451	905	2,546

当連結会計年度 (2026年3月31日)

区分	種類	連結貸借対照表 計上額 (百万円)	取得原価 (百万円)	差額 (百万円)
連結貸借対照表計上額 が取得原価を超える もの	株式 債券 国債・地方債等 社債 その他 その他	4,525	905	3,620
	小計	4,525	905	3,620
連結貸借対照表計上額 が取得原価を超えない もの	株式 債券 国債・地方債等 社債 その他 その他			
	小計			
合計		4,525	905	3,620

4 連結会計年度中に売却した満期保有目的の債券

前連結会計年度 (自 2024年4月1日 至 2025年3月31日)

該当事項はありません。

当連結会計年度 (自 2025年4月1日 至 2026年3月31日)

該当事項はありません。

5 連結会計年度中に売却したその他有価証券

前連結会計年度(自 2024年4月1日 至 2025年3月31日)

区分	売却額 (百万円)	売却益の合計額 (百万円)	売却損の合計額 (百万円)
株式	3	2	
債券			
国債・地方債等			
社債			
その他			
その他			
合計	3	2	

(注) 上記「株式」の区分に記載したものの内容

- ・ 非上場株式 売却額 3百万円 売却益の合計額 2百万円

当連結会計年度(自 2025年4月1日 至 2026年3月31日)

該当事項はありません。

6 保有目的を変更したその他有価証券

前連結会計年度(自 2024年4月1日 至 2025年3月31日)

該当事項はありません。

当連結会計年度(自 2025年4月1日 至 2026年3月31日)

該当事項はありません。

7 減損処理を行った有価証券

前連結会計年度(自 2024年4月1日 至 2025年3月31日)

有価証券について、減損処理を0百万円(うち、その他有価証券のうち債券(社債)0百万円、その他有価証券のうち市場価格のない株式等(非上場株式)0百万円)行っております。

なお、減損処理にあたっては、期末における時価が取得原価に比べ50%以上下落した場合には全て減損処理を行い、30~50%程度下落した場合には、回復可能性等を考慮して必要と認められた額について減損処理を行っております。

当連結会計年度(自 2025年4月1日 至 2026年3月31日)

有価証券について、減損処理を0百万円(その他有価証券のうち市場価格のない株式等(非上場株式)0百万円)行っております。

なお、減損処理にあたっては、期末における時価が取得原価に比べ50%以上下落した場合には全て減損処理を行い、30~50%程度下落した場合には、回復可能性等を考慮して必要と認められた額について減損処理を行っております。

(デリバティブ取引関係)

1 ヘッジ会計が適用されていないデリバティブ取引

前連結会計年度(自 2024年4月1日 至 2025年3月31日)

該当事項はありません。

当連結会計年度(自 2025年4月1日 至 2026年3月31日)

該当事項はありません。

2 ヘッジ会計が適用されているデリバティブ取引

前連結会計年度（自 2024年4月1日 至 2025年3月31日）

該当事項はありません。

当連結会計年度（自 2025年4月1日 至 2026年3月31日）

該当事項はありません。

(退職給付関係)

1 採用している退職給付制度の概要

当社及び連結子会社は、役員及び従業員の退職給付に充てるため、積立型・非積立型の確定給付制度、複数事業主制度及び確定拠出制度を採用しております。

積立型の確定給付制度（規約型確定給付企業年金制度）では、従業員の給与と勤務期間に基づいた一時金又は年金を支給しております。なお、支給にあたっては、給付利率を変動利率とするキャッシュ・バランス・プラン類似制度を採用しており、加入者ごとに積立額及び年金額の前資に相当する仮想個人口座を設けております。

非積立型の確定給付制度（退職一時金）では、従業員の退職給付として給与と勤務期間に基づいた一時金を支給しております。なお、一部の連結子会社が有する退職一時金制度は、簡便法により退職給付に係る負債及び退職給付費用を計算しております。

複数事業主制度（複数の事業主により設立された確定給付企業年金制度）では、給与等の一部について役員及び従業員が選択した拠出額と勤務期間に基づいた一時金又は年金を支給しております。なお、加入する確定給付企業年金基金は、複数の事業主による総合設立方式であり、自社の拠出に対する年金資産の額を合理的に計算することができないため、確定拠出制度と同様に会計処理しております。

確定拠出制度では、従業員を対象に一定の掛金を外部に積み立てており、当該掛金以外に追加的な拠出義務は負いません。

2 確定給付制度（簡便法を採用した制度を除く。）

(1) 退職給付債務の期首残高と期末残高の調整表

	前連結会計年度 (自 2024年4月1日 至 2025年3月31日)	当連結会計年度 (自 2025年4月1日 至 2026年3月31日)
退職給付債務の期首残高	1,497百万円	1,451百万円
勤務費用	78百万円	73百万円
利息費用	14百万円	14百万円
数理計算上の差異の発生額	36百万円	169百万円
退職給付の支払額	103百万円	127百万円
過去勤務費用の発生額		
退職給付債務の期末残高	1,451百万円	1,243百万円

(2) 年金資産の期首残高と期末残高の調整表

	前連結会計年度 (自 2024年4月1日 至 2025年3月31日)	当連結会計年度 (自 2025年4月1日 至 2026年3月31日)
年金資産の期首残高	2,098百万円	2,050百万円
期待運用収益	7百万円	13百万円
数理計算上の差異の発生額	24百万円	247百万円
事業主からの拠出額	74百万円	73百万円
退職給付の支払額	103百万円	127百万円
年金資産の期末残高	2,050百万円	2,258百万円

- (3) 退職給付債務及び年金資産の期末残高と連結貸借対照表に計上された退職給付に係る負債及び退職給付に係る資産の調整表

	前連結会計年度 (2025年3月31日)	当連結会計年度 (2026年3月31日)
積立型制度の退職給付債務	1,451百万円	1,243百万円
年金資産	2,050百万円	2,258百万円
差引	599百万円	1,015百万円
非積立型制度の退職給付債務		
連結貸借対照表に計上された負債と資産の純額	599百万円	1,015百万円

	前連結会計年度 (2025年3月31日)	当連結会計年度 (2026年3月31日)
退職給付に係る負債		
退職給付に係る資産	599百万円	1,015百万円
連結貸借対照表に計上された負債と資産の純額	599百万円	1,015百万円

- (4) 退職給付費用及びその内訳項目の金額

	前連結会計年度 (自 2024年4月1日 至 2025年3月31日)	当連結会計年度 (自 2025年4月1日 至 2026年3月31日)
勤務費用	78百万円	73百万円
利息費用	14百万円	14百万円
期待運用収益	7百万円	13百万円
数理計算上の差異の費用処理額	149百万円	121百万円
過去勤務費用の費用処理額	3百万円	2百万円
確定給付制度に係る退職給付費用	59百万円	43百万円

- (5) 退職給付に係る調整額（法人税等及び税効果調整前）

	前連結会計年度 (自 2024年4月1日 至 2025年3月31日)	当連結会計年度 (自 2025年4月1日 至 2026年3月31日)
数理計算上の差異	138百万円	295百万円
過去勤務費用	3百万円	2百万円
合計	134百万円	298百万円

- (6) 退職給付に係る調整累計額（法人税等及び税効果調整前）

	前連結会計年度 (2025年3月31日)	当連結会計年度 (2026年3月31日)
未認識数理計算上の差異	587百万円	883百万円
未認識過去勤務費用	13百万円	10百万円
合計	573百万円	872百万円

- (7) 年金資産に関する事項

年金資産の主な内訳（年金資産合計に対する主な分類ごとの比率）

	前連結会計年度 (2025年3月31日)	当連結会計年度 (2026年3月31日)
債券	47%	51%
株式	43%	43%
現金及び預金	4%	1%
その他	6%	5%
合計	100%	100%

(注) 年金資産合計は、前連結会計年度及び当連結会計年度のいずれも、すべて企業年金制度に対して設定した退職給付信託であります。

長期期待運用収益率の設定方法

年金資産の長期期待運用収益率を決定するため、現在及び予想される年金資産の配分と、年金資産を構成する多様な資産からの現在及び将来期待される長期の収益率を考慮して設定しております。

(8) 数理計算上の計算基礎に関する事項（加重平均）

	前連結会計年度 (2025年3月31日)	当連結会計年度 (2026年3月31日)
割引率	1.00000%	2.20000%
長期期待運用収益率	0.34411%	0.66765%
予想昇給率	5.40000%	5.40000%

3 簡便法を適用した確定給付制度

(1) 簡便法を適用した制度の退職給付に係る負債の期首残高と期末残高の調整表

	前連結会計年度 (自 2024年4月1日 至 2025年3月31日)	当連結会計年度 (自 2025年4月1日 至 2026年3月31日)
退職給付に係る負債の期首残高	1百万円	1百万円
退職給付費用	0百万円	0百万円
退職給付の支払額		
退職給付に係る負債の期末残高	1百万円	1百万円

(2) 退職給付債務及び年金資産の期末残高と連結貸借対照表に計上された退職給付に係る負債及び退職給付に係る資産の調整表

	前連結会計年度 (2025年3月31日)	当連結会計年度 (2026年3月31日)
積立型制度の退職給付債務		
年金資産		
差引		
非積立型制度の退職給付債務	1百万円	1百万円
連結貸借対照表に計上された負債と資産の純額	1百万円	1百万円

	前連結会計年度 (2025年3月31日)	当連結会計年度 (2026年3月31日)
退職給付に係る負債	1百万円	1百万円
連結貸借対照表に計上された負債と資産の純額	1百万円	1百万円

(3) 退職給付費用

	前連結会計年度 (自 2024年4月1日 至 2025年3月31日)	当連結会計年度 (自 2025年4月1日 至 2026年3月31日)
簡便法で計算した退職給付費用	0百万円	0百万円

4 複数事業主制度

(1) 確定拠出制度と同様に会計処理する複数事業主制度の企業年金基金制度への要拠出額

	前連結会計年度 (自 2024年4月1日 至 2025年3月31日)	当連結会計年度 (自 2025年4月1日 至 2026年3月31日)
複数事業主制度への要拠出額	393百万円	385百万円

(2) 複数事業主制度全体の積立状況に関する事項

	前連結会計年度 (2025年3月31日)	当連結会計年度 (2026年3月31日)
基準日	2024年6月30日	2025年6月30日
年金資産の額	111,073百万円	130,690百万円
年金財政計算上の数理債務の額	107,875百万円	126,598百万円
差引額	3,197百万円	4,091百万円

(注) 1 当該複数事業主制度は、確定給付企業年金であるため、代行部分の給付がなく、最低責任準備金の額はありませぬ。

2 積立状況における差引額の主な要因

	前連結会計年度 (2025年3月31日)	当連結会計年度 (2026年3月31日)
別途積立金	2,517百万円	3,242百万円
当年度剰余金	679百万円	849百万円

(3) 複数事業主制度全体に占める当社グループの掛金拠出割合

	前連結会計年度 (自 2024年4月1日 至 2025年3月31日)	当連結会計年度 (自 2025年4月1日 至 2026年3月31日)
当社グループの掛金拠出割合	1.55923%	1.36456%

(注) 上記の当社グループの掛金拠出割合は、年金経理に係る分のみであり、事務費掛金及び各種要因による掛金変動分を含んでいないため、当社グループの実際の負担率とは一致しておりませぬ。

5 確定拠出制度

	前連結会計年度 (自 2024年4月1日 至 2025年3月31日)	当連結会計年度 (自 2025年4月1日 至 2026年3月31日)
確定拠出制度への要拠出額	237百万円	241百万円

(ストック・オプション等関係)

前連結会計年度 (自 2024年4月1日 至 2025年3月31日)

該当事項はありませぬ。

当連結会計年度 (自 2025年4月1日 至 2026年3月31日)

該当事項はありませぬ。

(税効果会計関係)

1 繰延税金資産及び繰延税金負債の発生の主な原因別の内訳

	前連結会計年度 (2025年3月31日)	当連結会計年度 (2026年3月31日)
繰延税金資産		
資産除去債務	1,984百万円	1,967百万円
連結子会社の全面時価評価法による評価差額	709百万円	578百万円
固定資産に係る未実現利益の連結消去	86百万円	88百万円
未払法人事業税等	163百万円	193百万円
賞与引当金	713百万円	719百万円
減損損失	2,639百万円	2,710百万円
投資有価証券評価損	173百万円	173百万円
その他	595百万円	582百万円
繰延税金資産計	7,065百万円	7,012百万円
評価性引当額	1,572百万円	1,585百万円
評価性引当額計	1,572百万円	1,585百万円
繰延税金資産合計	5,493百万円	5,426百万円
繰延税金負債		
その他有価証券評価差額金	810百万円	1,147百万円
資産除去費用	480百万円	438百万円
その他	304百万円	434百万円
繰延税金負債合計	1,595百万円	2,020百万円
差引：繰延税金資産の純額	3,897百万円	3,406百万円

2 法定実効税率と税効果会計適用後の法人税等の負担率との差異の原因となった主な項目別の内訳

	前連結会計年度 (自 2024年4月1日 至 2025年3月31日)	当連結会計年度 (自 2025年4月1日 至 2026年3月31日)
法定実効税率	30.5%	30.5%
(調整)		
法人住民税均等割	1.2%	1.2%
交際費等永久に損金に算入されない項目	0.2%	0.3%
繰延税金資産に対する評価性引当額の増減額	0.7%	0.1%
受取配当金の連結消去	5.7%	13.9%
受取配当金等永久に益金に算入されない項目	5.8%	13.9%
税率変更による期末繰延税金資産の増額修正	0.8%	
その他	1.9%	2.0%
税効果会計適用後の法人税等の負担率	28.4%	30.1%

3 法人税等の税率の変更による繰延税金資産及び繰延税金負債の金額の修正

前連結会計年度 (自 2024年4月1日 至 2025年3月31日)

「所得税法等の一部を改正する法律」(2025年法律第13号)が2025年3月31日に国会で成立し、2026年4月1日以後に開始する連結会計年度から防衛特別法人税の課税が行われることとなりました。これに伴い、当連結会計年度の繰延税金資産及び繰延税金負債の計算(ただし、2025年4月1日以降解消されるものに限る。)に使用した法定実効税率は、前連結会計年度の30.5%から、一時差異の解消が見込まれる期間が2025年4月1日から2026年3月31日に係るものについては30.5%、2026年4月1日以降に係るものについては31.4%にそれぞれ変更しております。

この結果、当連結会計年度末の繰延税金資産の純額が75百万円増加し、その他有価証券評価差額金が22百万円、退職給付に係る調整累計額が4百万円それぞれ減少しており、当連結会計年度に計上した法人税等調整額が1億2百万円減少しております。

当連結会計年度（自 2025年4月1日 至 2026年3月31日）

該当事項はありません。

（企業結合等関係）

該当事項はありません。

（資産除去債務関係）

資産除去債務のうち連結貸借対照表に計上しているもの

1 当該資産除去債務の概要

主として、スーパーマーケット事業における店舗の不動産賃貸借契約に伴う原状回復義務等であります。

2 当該資産除去債務の金額の算定方法

使用見込期間を取得日から賃貸借契約期間満了日までと見積り、各債務の認識時点における合理的な割引率（0.95%～2.80%）を使用し計算しております。

3 当該資産除去債務の総額の増減

	前連結会計年度 (自 2024年4月1日 至 2025年3月31日)	当連結会計年度 (自 2025年4月1日 至 2026年3月31日)
期首残高	6,283百万円	6,323百万円
有形固定資産の取得に伴う増加額	66百万円	18百万円
見積りの変更による調整額（純額）	126百万円	16百万円
時の経過による調整額（純額）	46百万円	46百万円
履行による支払充当額	170百万円	109百万円
履行時差額及び消滅債務の取崩額	29百万円	28百万円
期末残高	6,323百万円	6,265百万円

(注) 1 期末残高は、連結貸借対照表の以下の項目に含まれております。

	前連結会計年度 (2025年3月31日)	当連結会計年度 (2026年3月31日)
流動負債「その他」	129百万円	67百万円
固定負債「資産除去債務」	6,193百万円	6,197百万円

2 見積りの変更による調整額の内容及び影響額

前連結会計年度（自 2024年4月1日 至 2025年3月31日）

(1) 不動産賃貸借契約に伴う原状回復義務

スーパーマーケット事業における店舗等の不動産賃貸借契約に伴う原状回復義務の一部について、処分方針の決定に伴い解体撤去等に係る見積書等の新たな情報の入手を行い検討した結果、資産除去債務の見積りの変更を行ったものであります。この見積りの変更により、変更前の資産除去債務残高に1億37百万円を加算いたしました。この結果、税金等調整前当期純利益は1億37百万円減少しております。

(2) 大気汚染防止法の改正に伴う石綿飛散防止対策費用

建築物等の解体工事における石綿飛散防止対策費用について、解体撤去等に係る見積書等の新たな情報の入手を行い検討した結果、資産除去債務の見積りの変更を行ったものであります。この見積りの変更により、変更前の資産除去債務残高に10百万円を減算いたしました。この結果、税金等調整前当期純利益は3百万円増加しております。

当連結会計年度（自 2025年4月1日 至 2026年3月31日）

(1) 不動産賃貸借契約に伴う原状回復義務

スーパーマーケット事業における店舗等の不動産賃貸借契約に伴う原状回復義務の一部について、処分方針の決定に伴い解体撤去等に係る見積書等の新たな情報の入手を行い検討した結果、資産除去債務の見積りの変更を行ったものであります。この見積りの変更により、変更前の資産除去債務残高に40百万円を加算し、24百万円を減算いたしました。この結果、税金等調整前当期純利益は18百万円減少しております。

(賃貸等不動産関係)

前連結会計年度(自 2024年4月1日 至 2025年3月31日)

当社の一部子会社では、賃貸収益を得ることを目的として賃貸商業施設を有しております。

なお、賃貸等不動産の総額に重要性が乏しいため、注記を省略しております。

当連結会計年度(自 2025年4月1日 至 2026年3月31日)

当社の一部子会社では、賃貸収益を得ることを目的として賃貸商業施設を有しております。

なお、賃貸等不動産の総額に重要性が乏しいため、注記を省略しております。

(公共施設等運営事業関係)

前連結会計年度(自 2024年4月1日 至 2025年3月31日)

該当事項はありません。

当連結会計年度(自 2025年4月1日 至 2026年3月31日)

該当事項はありません。

(収益認識関係)

1 顧客との契約から生じる収益を分解した情報

当社グループはスーパーマーケット事業を主体とし、スーパーマーケットの店頭で各種商品の販売又はサービスの提供を行っております。

スーパーマーケット事業では、主に当社グループ店舗の店頭で商品を販売しており、履行義務の内容としての顧客に移転することを約束した財又はサービスは、生鮮食品、一般食品、その他の商品及び製品(以下、これらを総称して「商品」といいます。)が9割超を占めており、これら商品の収益は顧客への引き渡しと同時に一時点で認識されます。

したがって、顧客との契約から生じる収益を分解した情報の記載にあたっては、セグメント情報と同一の事業セグメント区分により、商品の種類別に記載しております。

前連結会計年度(自 2024年4月1日 至 2025年3月31日)

	報告セグメント		その他 (百万円)	合計 (百万円)
	スーパー マーケット (百万円)	計 (百万円)		
顧客との契約から生じる収益				
生鮮食品	129,433	129,433		129,433
一般食品	136,627	136,627		136,627
その他の商品及び製品	8,877	8,877		8,877
営業収入	802	802		802
その他			785	785
合計	275,740	275,740	785	276,526
その他の収益	5,335	5,335	9	5,344
外部顧客への売上高	281,075	281,075	795	281,870

(注) 1 「その他」の区分は、報告セグメントに含まれない事業セグメントであり、情報処理事業、清掃事業、印刷事業等を含んでおります。

2 「その他の収益」は、「リース取引に関する会計基準」(企業会計基準第13号)の適用範囲に含まれるリース取引(動産及び不動産の賃貸収入)であります。

当連結会計年度（自 2025年4月1日 至 2026年3月31日）

	報告セグメント		その他 (百万円)	合計 (百万円)
	スーパー マーケット (百万円)	計 (百万円)		
顧客との契約から生じる収益				
生鮮食品	135,810	135,810		135,810
一般食品	143,849	143,849		143,849
その他の商品及び製品	8,970	8,970		8,970
営業収入	801	801		801
その他			760	760
合計	289,432	289,432	760	290,192
その他の収益	5,337	5,337	7	5,344
外部顧客への売上高	294,769	294,769	767	295,536

(注) 1 「その他」の区分は、報告セグメントに含まれない事業セグメントであり、情報処理事業、清掃事業、印刷事業等を含んでおります。

2 「その他の収益」は、「リース取引に関する会計基準」（企業会計基準第13号）の適用範囲に含まれるリース取引（動産及び不動産の賃貸収入）であります。

2 収益を理解するための基礎となる情報

(1) 契約及び履行義務に関する情報

履行義務に関する情報

顧客との契約から生じる収益は、主にスーパーマーケット事業におけるもので構成されており、これは連結全体の売上高の9割超を占め、顧客のほとんどは不特定多数の一般消費者であります。

スーパーマーケット事業では、主に当社グループ店舗の店頭で商品を販売しており、履行義務の内容としての顧客に移転することを約束した財又はサービスは、生鮮食品、一般食品、その他の商品及び製品（以下、これらを総称して「商品」といいます。）が9割超を占めております。

従いまして、本注記における記載は、重要性に鑑みスーパーマーケット事業の店頭で販売する商品に関して記載しております。

なお、顧客との契約に関する補足説明は次のとおりであります。

（財又はサービスが他の当事者により顧客に提供されるよう手配する履行義務）

顧客に対する商品の提供における当社グループの役割が代理人と判断される取引に該当するものが一部あります。当社グループの役割が代理人に該当するか否かについては、約束履行の主たる責任、価格設定の裁量権、実質的な在庫リスクの有無を総合的に勘案し判定しております。

（返品、返金及びその他の類似義務）

顧客の一方的な意思表示により商品の返品を受け、その代償としての返金負債を負うべき返品権が付されている商品の取扱いはありません。

顧客に支払われる対価として、顧客が当社グループに対する債務額に充当できる不特定多数に配布する割引クーポン、自社が設けるポイントプログラムに入会した顧客に対する自社発行ポイント並びに自社発行商品券があります。

（財又はサービスに対する保証及び関連する義務）

商品が合意された仕様に従っているという保証とは別に顧客にサービスを提供するという履行義務を伴う保証サービスはありません。

重要な支払条件に関する情報

a 通常の支払期限

スーパーマーケット事業における商品の提供は、通常、その提供と引き替えに現金で決済されます。その他、クレジット、電子マネーでの決済、掛売があります。これらは、通常1か月以内で現金化されます。

- b 対価に変動対価が含まれる場合のその内容
該当事項はありません。
- c 変動対価の見積りが通常制限される場合のその内容
該当事項はありません。
- d 契約に重要な金融要素が含まれる場合のその内容
該当事項はありません。

(2) 取引価格の算定に関する情報

変動対価の算定

該当事項はありません。

変動対価の見積りが制限される場合のその評価

該当事項はありません。

契約に重要な金融要素が含まれる場合の対価の額に含まれる金利相当分の調整

該当事項はありません。

現金以外の対価の算定

該当事項はありません。

返品、返金及びその他の類似義務の算定

返金負債に該当するものについて、該当事項はありません。

その他の類似義務の算定については、次のとおりであります。

割引クーポン	クーポンに記載された券面金額又は割引率で算定した金額
自社発行ポイント	ポイントプログラムにより定められた金額
自社商品券	券面金額

(3) 履行義務への配分額の算定に関する情報

約束した財又はサービスの独立販売価格の見積り

独立販売価格は、顧客に店頭で提示した販売価格により算定しております。

契約の特定の部分に値引きや変動対価の配分を行っている場合の取引価格の配分

履行義務について、特定の商品に関係するものについては、該当する商品の独立販売価格に配分し、それ以外のものについては、契約における商品の束について顧客に値引きを行っているものとして、契約におけるすべての履行義務に対して比例的に配分しております。

(4) 履行義務の充足時点に関する情報

履行義務を充足する通常の時点

店舗の店頭で販売する商品は、顧客から店内の精算所で対価を受け取ると同時に、顧客は商品に対する支配を獲得し、当社グループの履行義務は一時点で充足されます。

一定の期間にわたり充足される履行義務について、収益を認識するために使用した方法及び当該方法が財又はサービスの移転の忠実な描写となる根拠

該当事項はありません。

一時点で充足される履行義務について、約束した財又はサービスに対する支配を顧客が獲得した時点の評価の際に行った重要な判断

一時点で充足される履行義務に関して、当社グループが対価を収受する権利、顧客が有する法的所有権、商品の物理的占有の移転、顧客における所有リスクと経済的便益、顧客における商品の検収について、何ら障害となるものはありません。

(5) 本会計基準の適用における重要な判断

代理人取引

商品等の販売に係る収益について、顧客に対する商品等の提供における当社グループの役割が代理人と判断される取引（消化仕入）については、顧客から受け取る対価の総額から仕入先へ支払う対価の総額を控除した純額で収益を認識しております。

センターフィー

当社グループの物流センターに納品される商品及び資材を当社グループが分荷し店舗へ配送する対価に関する収益（センターフィー）について、商品等に対する支配の移転時期、商品等の納入とその配送のサービスに関する関連性を総合的に勘案し検討した結果、これらが一体の取引と判断されるものについては当該収益が仕入先へ支払う商品等の対価の額の一部を構成するものとして、純額で商品等の調達原価を認識しております。

割引クーポン

商品等の販売において顧客から提示される不特定多数の消費者に配布した割引クーポンについて、顧客から受け取る対価の総額から当該費用を控除した純額で収益を認識しております。

自社発行ポイント

自社が設けるポイントプログラムに入会した顧客に付与するポイントについて、将来割安な価格で自社の商品等を引き渡す履行義務を負っており、当該ポイントが使用された時点で履行義務が充足されます。なお、当該ポイントには有効期限があり、取引価格の履行義務への配分は、未使用の当該ポイントに係る将来の失効見込みを加味したうえで、独立販売価格に基づき行っております。また、将来の失効見込みについては、過去3年間の失効率を基礎に判断しております。

自社発行商品券

自社が発行する商品券について、商品券を発行した時点で将来顧客に自社の商品を引き渡す履行義務を負っており、当該商品券が使用された時点で履行義務が充足されます。なお、当該商品券には有効期限がないため、取引価格の履行義務への配分は、独立販売価格に基づき行っており、未使用の当該商品券については、顧客が使用する可能性が極めて低くなった時点で収益を認識しております。また、顧客が使用する可能性が極めて低くなった時点の判断については、当該商品券の発行後10年を経過した時点と判断しております。

3 当連結会計年度及び翌連結会計年度の収益の金額を理解するための情報

(1) 契約資産及び契約負債の残高等

顧客との契約から生じた債権、契約資産及び契約負債の期首残高及び期末残高

区分	前連結会計年度 (2025年3月31日)	当連結会計年度 (2026年3月31日)
顧客との契約から生じた債権（期首残高）	6,042百万円	7,224百万円
顧客との契約から生じた債権（期末残高）	7,224百万円	6,001百万円
契約資産（期首残高）		
契約資産（期末残高）		3百万円
契約負債（期首残高）	667百万円	680百万円
契約負債（期末残高）	680百万円	700百万円

- (注) 1 「顧客との契約から生じた債権」は、主にスーパーマーケット事業における顧客が利用したクレジットカード決済並びにその他電子決済により生じた売掛金であります。
- 2 「契約資産」は、受注製作のソフトウェアやカスタマイズを含むシステム開発において、履行義務の一部を完了したが、契約上、対価の請求権が未確定のものであります。
- 3 「契約負債」は、顧客に付与した自社発行ポイントの未使用分並びに自社発行商品券の未使用分であります。

当連結会計年度に認識した収益の額のうち期首現在の契約負債に含まれていた額

	前連結会計年度	当連結会計年度
	(自 2024年4月1日 至 2025年3月31日)	(自 2025年4月1日 至 2026年3月31日)
当連結会計年度に認識した収益の額のうち 期首現在の契約負債に含まれていた額	340百万円	348百万円

(注) 上記金額は、自社発行ポイントの使用並びに自社発行商品券の使用により認識された収益の額であり
ます。

当連結会計年度中の契約資産及び契約負債の残高の重要な変動がある場合のその内容

前連結会計年度 (自 2024年4月1日 至 2025年3月31日)

該当事項はありません。

当連結会計年度 (自 2025年4月1日 至 2026年3月31日)

該当事項はありません。

履行義務の充足の時期が通常の支払時期にどのように関連するのか並びにそれらの要因が契約資産及び契約
負債の残高に与える影響の説明

前連結会計年度 (自 2024年4月1日 至 2025年3月31日)

契約負債のうち自社発行ポイントに相当する分は、ポイントプログラムに基づき、顧客に対し現時点での
商品の引渡しに伴い、将来割安な価格で商品を購入できる権利を付与した履行義務に関するものでありま
す。

契約負債のうち自社発行商品券に相当する分は、顧客から商品券の対価として受領したものであり、将来
において商品券と引替えに商品等を引き渡す履行義務に関するものであります。

上記契約負債は、いずれも、将来、商品等を販売し収益を認識した時点で取り崩されます。

当連結会計年度 (自 2025年4月1日 至 2026年3月31日)

契約負債のうち自社発行ポイントに相当する分は、ポイントプログラムに基づき、顧客に対し現時点での
商品の引き渡しに伴い、将来割安な価格で商品を購入できる権利を付与した履行義務に関するものでありま
す。

契約負債のうち自社発行商品券に相当する分は、顧客から商品券の対価として受領したものであり、将来
において商品券と引替えに商品等を引き渡す履行義務に関するものであります。

上記契約負債は、いずれも、将来、商品等を販売し収益を認識した時点で取り崩されます。

過去の期間に充足した履行義務から当連結会計年度に認識した収益の額

前連結会計年度 (自 2024年4月1日 至 2025年3月31日)

該当事項はありません。

当連結会計年度 (自 2025年4月1日 至 2026年3月31日)

該当事項はありません。

(2) 履行義務に配分した取引価格

当連結会計年度末時点で未充足の履行義務に配分した取引価格の総額

区分	前連結会計年度 (2025年3月31日)	当連結会計年度 (2026年3月31日)
商品券	555百万円	567百万円
ポイント債務	125百万円	132百万円
合計	680百万円	700百万円

(注) 1 「収益認識に関する会計基準」第80 - 22項に基づき上記に含めていないものはありません。

2 顧客との契約から受け取る対価の額に、取引価格に含まれない変動対価の額等、取引価格に含まれ
ず、結果として上記に含めていないものはありません。

残存履行義務について収益として認識する見込時期

前連結会計年度（2025年3月31日）

商品券については、顧客が通常権利行使をする可能性があると考えられる今後1年から10年の間で収益として認識することを見込んでおり、その金額の割合に関する見込みは、期末日後1年以内が約40%、残り約60%がその後10年以内であります。

ポイント債務については、有効期限である1年程度の間で収益として認識することを見込んでおります。

当連結会計年度（2026年3月31日）

商品券については、顧客が通常権利行使をする可能性があると考えられる今後1年から10年の間で収益として認識することを見込んでおり、その金額の割合に関する見込みは、期末日後1年以内が約40%、残り約60%がその後10年以内であります。

ポイント債務については、有効期限である1年程度の間で収益として認識することを見込んでおります。

（棚卸資産関係）

前連結会計年度（2025年3月31日）

市場価格の変動により利益を得る目的をもって所有する棚卸資産に該当するものではありません。

当連結会計年度（2026年3月31日）

市場価格の変動により利益を得る目的をもって所有する棚卸資産に該当するものではありません。

（セグメント情報等）

【セグメント情報】

1 報告セグメントの概要

当社グループの報告セグメントは、当社の構成単位のうち分離された財務情報が入手可能であり、取締役会が経営資源の配分の決定及び業績を評価するために、定期的に検討を行う対象となっているものであります。

当社グループは、主に、商品・サービス別の事業会社を置き、各事業会社は、取り扱う商品・サービスについて包括的な戦略を立案し、事業活動を展開しております。なお、事業活動は国内においてのみ行っております。

したがって、当社は事業会社を基礎とした商品・サービス別の事業セグメントで構成しており、「スーパーマーケット」を報告セグメントとしております。

「スーパーマーケット」は、食料品の販売を主体としたスーパーマーケット業態のチェーンストアを事業展開しております。

2 報告セグメントごとの売上高、利益又は損失、資産、負債その他の項目の金額の算定方法

報告されている事業セグメントの会計処理の方法は、「連結財務諸表作成のための基本となる重要な事項」における記載と同一であります。

なお、報告セグメントの利益は、営業利益で示しており、セグメント間の内部収益及び振替高は、市場実勢価格に基づいております。

3 報告セグメントごとの売上高、利益又は損失、資産、負債その他の項目の金額に関する情報

前連結会計年度(自 2024年4月1日 至 2025年3月31日)

	報告セグメント		その他 (百万円)	合計 (百万円)
	スーパー マーケット (百万円)	計 (百万円)		
売上高				
外部顧客への売上高	281,075	281,075	795	281,870
セグメント間の内部売上高又は振替高	140	140	4,743	4,884
合計	281,216	281,216	5,538	286,755
セグメント利益	11,795	11,795	513	12,309
セグメント資産	129,706	129,706	7,458	137,164
セグメント負債	45,258	45,258	809	46,067
その他の項目				
減価償却費	5,517	5,517	335	5,852
のれん償却額	0	0	0	0
受取利息	49	49	24	73
支払利息	72	72	0	72
特別利益	2	2		2
(投資有価証券売却益)	2	2		2
特別損失	142	142	0	142
(固定資産売却損)				
(固定資産除却損)	9	9	0	9
(減損損失)	132	132		132
(投資有価証券評価損)	0	0		0
税金費用	3,325	3,325	171	3,497
有形固定資産及び無形固定資産の増加額	6,804	6,804	510	7,315

(注) 1 「その他」の区分は、報告セグメントに含まれない事業セグメントであり、情報処理事業、清掃事業、印刷事業等を含んでおります。

2 有形固定資産及び無形固定資産の増加額は、連結キャッシュ・フロー計算書における有形固定資産の取得による支出及び無形固定資産の取得による支出の合計額を記載しております。

当連結会計年度（自 2025年4月1日 至 2026年3月31日）

	報告セグメント		その他 (百万円)	合計 (百万円)
	スーパー マーケット (百万円)	計 (百万円)		
売上高				
外部顧客への売上高	294,769	294,769	767	295,536
セグメント間の内部売上高又は振替高	135	135	4,972	5,108
合計	294,905	294,905	5,739	300,645
セグメント利益	11,952	11,952	476	12,429
セグメント資産	136,419	136,419	7,836	144,256
セグメント負債	48,026	48,026	1,024	49,051
その他の項目				
減価償却費	5,591	5,591	406	5,998
のれん償却額	0	0	0	0
受取利息	68	68	38	107
支払利息	59	59	1	60
特別利益 (投資有価証券売却益)				
特別損失	204	204	0	205
(固定資産売却損)	12	12		12
(固定資産除却損)	18	18	0	18
(減損損失)	173	173		173
(投資有価証券評価損)	0	0		0
税金費用	3,556	3,556	174	3,730
有形固定資産及び無形固定資産の増加額	3,469	3,469	514	3,984

(注) 1 「その他」の区分は、報告セグメントに含まれない事業セグメントであり、情報処理事業、清掃事業、印刷事業等を含んでおります。

2 有形固定資産及び無形固定資産の増加額は、連結キャッシュ・フロー計算書における有形固定資産の取得による支出及び無形固定資産の取得による支出の合計額を記載しております。

4 報告セグメント合計額と連結財務諸表計上額との差額及び当該差額の主な内容（差異調整に関する事項）

売上高	前連結会計年度	当連結会計年度
	(自 2024年4月1日 至 2025年3月31日)	(自 2025年4月1日 至 2026年3月31日)
報告セグメント計	281,216百万円	294,905百万円
「その他」区分の売上高	5,538百万円	5,739百万円
セグメント間取引消去	4,836百万円	5,053百万円
その他の調整額	48百万円	54百万円
連結財務諸表の売上高	281,870百万円	295,536百万円

(注) その他の調整額は、主に報告セグメントに帰属しない全社（持株会社である当社）に対する取引高の消去であります。

利益	前連結会計年度	当連結会計年度
	(自 2024年4月1日 至 2025年3月31日)	(自 2025年4月1日 至 2026年3月31日)
報告セグメント計	11,795百万円	11,952百万円
「その他」区分の利益	513百万円	476百万円
セグメント間取引消去	5百万円	0百万円
全社費用	958百万円	951百万円
その他の調整額	714百万円	708百万円
連結財務諸表の営業利益	12,060百万円	12,185百万円

(注) 1 セグメント間取引消去は、主にセグメント間の固定資産売買によって生じた未実現利益に係る調整であります。

2 全社費用は、主に報告セグメントに帰属しない全社（持株会社である当社）に係るものであります。

3 その他の調整額は、主に報告セグメントに帰属しない全社（持株会社である当社）に対する経営指導料支払額の消去（前連結会計年度760百万円、当連結会計年度760百万円）であります。

資産	前連結会計年度	当連結会計年度
	(2025年3月31日)	(2026年3月31日)
報告セグメント計	129,706百万円	136,419百万円
「その他」区分の資産	7,458百万円	7,836百万円
全社資産	2,378百万円	4,280百万円
その他の調整額	4,246百万円	4,390百万円
連結財務諸表の資産合計	135,296百万円	144,145百万円

(注) 1 全社資産は、主に報告セグメントに帰属しない全社（持株会社である当社）に係るものであります。

2 その他の調整額は、主に報告セグメントに帰属しない全社（持株会社である当社）に対する貸付金の消去（前連結会計年度3,760百万円、当連結会計年度3,840百万円）であります。

負債	前連結会計年度	当連結会計年度
	(2025年3月31日)	(2026年3月31日)
報告セグメント計	45,258百万円	48,026百万円
「その他」区分の負債	809百万円	1,024百万円
全社負債	595百万円	612百万円
その他の調整額	662百万円	736百万円
連結財務諸表の負債合計	46,001百万円	48,927百万円

(注) 1 全社負債は、主に報告セグメントに帰属しない全社（持株会社である当社）に係るものであります。

2 その他の調整額は、主に報告セグメントに帰属しない全社（持株会社である当社）からの借入金の消去（前連結会計年度1百万円、当連結会計年度1百万円）、並びに、営業債務の消去額であります。

その他の項目	報告セグメント計		その他		調整額		連結財務諸表計上額	
	前連結 会計年度 (百万円)	当連結 会計年度 (百万円)	前連結 会計年度 (百万円)	当連結 会計年度 (百万円)	前連結 会計年度 (百万円)	当連結 会計年度 (百万円)	前連結 会計年度 (百万円)	当連結 会計年度 (百万円)
減価償却費	5,517	5,591	335	406	40	43	5,812	5,954
のれん償却額	0	0	0	0			0	0
受取利息	49	68	24	38	38	54	34	53
支払利息	72	59	0	1	20	16	52	43
特別利益	2						2	
(投資有価証券売却益)	2						2	
特別損失	142	204	0	0	1	0	140	204
(固定資産売却損)		12						12
(固定資産除却損)	9	18	0	0	0	0	9	18
(減損損失)	132	173			1	0	131	172
(投資有価証券評価損)	0	0					0	0
税金費用	3,325	3,556	171	174	67	61	3,565	3,791
有形固定資産及び 無形固定資産の増加額	6,804	3,469	510	514	369	478	7,684	4,462

- (注) 1 減価償却費、固定資産売却損益、固定資産除却損、減損損失、税金費用、有形固定資産及び無形固定資産の増加額の調整額は、主にセグメント間の固定資産売買によって生じた未実現利益に係る調整額及び報告セグメントに帰属しない全社(持株会社である当社)に係るものであります。
- 2 受取利息の調整額は、主に報告セグメントに帰属しない全社(持株会社である当社)に対する貸付金により生じた取引の消去であります。
- 3 支払利息の調整額は、主に報告セグメントに帰属しない全社(持株会社である当社)からの借入金により生じた取引の消去であります。

【関連情報】

前連結会計年度(自 2024年4月1日 至 2025年3月31日)

1 製品及びサービスごとの情報

セグメント情報に同様の情報を開示しているため、記載を省略しております。

2 地域ごとの情報

(1) 売上高

本邦以外の外部顧客への売上高がないため、該当事項はありません。

(2) 有形固定資産

本邦以外に所在している有形固定資産がないため、該当事項はありません。

3 主要な顧客ごとの情報

外部顧客への売上高のうち、連結損益計算書の売上高の10%以上を占める相手先がないため、記載はありません。

当連結会計年度(自 2025年4月1日 至 2026年3月31日)

1 製品及びサービスごとの情報

セグメント情報に同様の情報を開示しているため、記載を省略しております。

2 地域ごとの情報

(1) 売上高

本邦以外の外部顧客への売上高がないため、該当事項はありません。

(2) 有形固定資産

本邦以外に所在している有形固定資産がないため、該当事項はありません。

3 主要な顧客ごとの情報

外部顧客への売上高のうち、連結損益計算書の売上高の10%以上を占める相手先がないため、記載はありません。

【報告セグメントごとの固定資産の減損損失に関する情報】

前連結会計年度（自 2024年4月1日 至 2025年3月31日）

セグメント情報に同様の情報を開示しているため、記載を省略しております。

当連結会計年度（自 2025年4月1日 至 2026年3月31日）

セグメント情報に同様の情報を開示しているため、記載を省略しております。

【報告セグメントごとののれんの償却額及び未償却残高に関する情報】

前連結会計年度（自 2024年4月1日 至 2025年3月31日）

	報告セグメント		その他 (百万円)	調整額 (百万円)	連結財務諸表 計上額 (百万円)
	スーパー マーケット (百万円)	計 (百万円)			
当期償却額	0	0	0		0
当期末残高	0	0	1		1

(注) 「その他」の区分は、報告セグメントに含まれない事業セグメントであり、情報処理事業、清掃事業、印刷事業等を含んでおります。

当連結会計年度（自 2025年4月1日 至 2026年3月31日）

	報告セグメント		その他 (百万円)	調整額 (百万円)	連結財務諸表 計上額 (百万円)
	スーパー マーケット (百万円)	計 (百万円)			
当期償却額	0	0	0		0
当期末残高	0	0	0		0

(注) 「その他」の区分は、報告セグメントに含まれない事業セグメントであり、情報処理事業、清掃事業、印刷事業等を含んでおります。

【報告セグメントごとの負ののれん発生益に関する情報】

前連結会計年度（自 2024年4月1日 至 2025年3月31日）

該当事項はありません。

当連結会計年度（自 2025年4月1日 至 2026年3月31日）

該当事項はありません。

【関連当事者情報】

1 関連当事者との取引

(1) 連結財務諸表提出会社と関連当事者の取引

前連結会計年度（自 2024年4月1日 至 2025年3月31日）

該当事項はありません。

当連結会計年度（自 2025年4月1日 至 2026年3月31日）

該当事項はありません。

(2) 連結財務諸表提出会社の連結子会社と関連当事者との取引

前連結会計年度（自 2024年4月1日 至 2025年3月31日）

該当事項はありません。

当連結会計年度（自 2025年4月1日 至 2026年3月31日）

該当事項はありません。

2 親会社又は重要な関連会社に関する注記

(1) 親会社情報

前連結会計年度（自 2024年4月1日 至 2025年3月31日）

当社に親会社はなく、該当事項はありません。

当連結会計年度（自 2025年4月1日 至 2026年3月31日）

当社に親会社はなく、該当事項はありません。

(2) 重要な関連会社の要約財務情報

前連結会計年度（自 2024年4月1日 至 2025年3月31日）

該当事項はありません。

当連結会計年度（自 2025年4月1日 至 2026年3月31日）

該当事項はありません。

(開示対象特別目的会社関係)

前連結会計年度（自 2024年4月1日 至 2025年3月31日）

該当事項はありません。

当連結会計年度（自 2025年4月1日 至 2026年3月31日）

該当事項はありません。

(1 株当たり情報)

	前連結会計年度 (自 2024年 4月 1日 至 2025年 3月 31日)	当連結会計年度 (自 2025年 4月 1日 至 2026年 3月 31日)
1 株当たり純資産額	994円96銭	1,074円85銭
1 株当たり当期純利益	99円54銭	99円32銭

- (注) 1 潜在株式調整後 1 株当たり当期純利益については、潜在株式が存在しないため記載しておりません。
2 1 株当たり純資産額の算定上の基礎

	前連結会計年度 (2025年 3月 31日)	当連結会計年度 (2026年 3月 31日)
純資産の部の合計額	89,294百万円	95,218百万円
純資産の部の合計額から控除する金額		
普通株式に係る期末の純資産額	89,294百万円	95,218百万円
1 株当たり純資産額の算定に 用いられた期末の普通株式の数	89,747,372株	88,587,408株

3 1 株当たり当期純利益の算定上の基礎

	前連結会計年度 (自 2024年 4月 1日 至 2025年 3月 31日)	当連結会計年度 (自 2025年 4月 1日 至 2026年 3月 31日)
親会社株主に帰属する当期純利益	9,006百万円	8,803百万円
普通株主に帰属しない金額		
普通株式に係る親会社株主に帰属する 当期純利益	9,006百万円	8,803百万円
1 株当たり当期純利益の算定に 用いられた普通株式の期中平均株式数	90,480,081株	88,634,598株

(重要な後発事象)

1 自己株式の取得

当社は、2026年 5月 26日の取締役会において、会社法第165条第 3 項の規定により読み替えて適用される同法第 156条の規定に基づき、自己株式取得に係る事項について決議いたしました

(1) 自己株式の取得を行う理由

資本効率の向上を図るとともに、経営環境の変化に対応した機動的な資本政策を遂行するため、自己株式を取得するものであります。

(2) 取得に係る事項の内容

取得対象株式の種類	当社普通株式
取得し得る株式の総数	2,000,000株 (上限) (発行済み株式総数 (自己株式を除く) に対する割合 2.26%)
株式の取得価額の総額	2,000,000,000円 (上限)
取得期間	2026年 5月 27日から2026年12月31日まで
取得方法	東京証券取引所における市場買付け

(3) 翌連結会計年度以降の連結財務諸表に与える影響

本件に伴い、翌連結会計年度において、純資産に自己株式を最大 2,000百万円計上する可能性があります。

【連結附属明細表】

【社債明細表】

該当事項はありません。

【借入金等明細表】

区分	当期首残高 (百万円)	当期末残高 (百万円)	平均利率 (%)	返済期限
短期借入金				
1年内返済予定の長期借入金				
1年内返済予定のリース債務	268	279	1.185	
長期借入金(1年内返済予定のものを除く)				
リース債務(1年内返済予定のものを除く)	2,038	1,782	1.185	2027年4月～ 2042年4月
その他有利子負債				
合計	2,307	2,061		

(注)1 「平均利率」については、借入金等の当期末残高に対する加重平均利率を記載しており、1年内返済予定のものを含めて算出しております。

2 連結決算日後5年内における返済予定額(1年内返済予定のものを除く。)は以下のとおりであります。

区分	1年超2年内 (百万円)	2年超3年内 (百万円)	3年超4年内 (百万円)	4年超5年内 (百万円)
長期借入金				
リース債務	271	259	210	174
その他有利子負債				

【資産除去債務明細表】

区分	当期首残高 (百万円)	当期増加額 (百万円)	当期減少額 (百万円)	当期末残高 (百万円)
不動産賃貸借契約に伴う原状回復義務	5,758	77	127	5,708
大気汚染防止法に伴う石綿飛散防止対策費用	565	3	11	557
合計	6,323	80	138	6,265

(注)1 「当期増加額」には、会計上の見積りの変更による減少調整額24百万円(うち、不動産賃貸借契約に伴う原状回復義務24百万円)を含んでおります。

2 「当期末残高」の「合計」は、連結貸借対照表の「流動負債」の「その他」に67百万円、「固定負債」の「資産除去債務」に6,197百万円含まれております。

(2) 【その他】

当連結会計年度における半期情報等

(累計期間)		第1四半期 連結累計期間	中間連結会計期間	第3四半期 連結累計期間	当連結会計年度
売上高	(百万円)	71,244	146,718	222,945	295,536
税金等調整前 中間(四半期)(当期)純利益	(百万円)	2,828	6,011	10,368	12,594
親会社株主に帰属する 中間(四半期)(当期)純利益	(百万円)	1,919	4,054	7,006	8,803
1株当たり 中間(四半期)(当期)純利益	(円)	21.62	45.72	79.04	99.32

(会計期間)		第1四半期 連結会計期間	第2四半期 連結会計期間	第3四半期 連結会計期間	第4四半期 連結会計期間
1株当たり 四半期純利益	(円)	21.62	24.10	33.32	20.28

(注) 当社は、金融商品取引所の定める規則により四半期に係る財務情報を作成しております。当該四半期に係る財務情報に対する監査法人による期中レビューの有無は次のとおりであります。

- ・ 第1四半期連結累計期間に係る財務情報に対する期中レビュー：無
- ・ 第3四半期連結累計期間に係る財務情報に対する期中レビュー：無

2 【財務諸表等】

(1) 【財務諸表】

【貸借対照表】

(単位：百万円)

	前事業年度 (2025年3月31日)	当事業年度 (2026年3月31日)
資産の部		
流動資産		
現金及び預金	1,216	2,598
貯蔵品	2	1
前払費用	5	5
関係会社短期貸付金	1	1
未収入金	305	312
その他	321	327
流動資産合計	2 1,852	2 3,247
固定資産		
有形固定資産		
機械及び装置	27	20
工具、器具及び備品	0	0
建設仮勘定	622	1,156
有形固定資産合計	650	1,177
投資その他の資産		
投資有価証券	62	62
関係会社株式	26,369	26,369
出資金	0	0
繰延税金資産	95	99
その他	16	13
投資その他の資産合計	26,544	26,544
固定資産合計	27,194	27,722
資産合計	29,047	30,969

(単位：百万円)

	前事業年度 (2025年3月31日)	当事業年度 (2026年3月31日)
負債の部		
流動負債		
関係会社短期借入金	3,760	3,840
未払金	25	28
未払費用	349	380
未払法人税等	71	42
未払消費税等		16
預り金	3	3
役員賞与引当金	170	169
賞与引当金	26	30
流動負債合計	<u>2 4,406</u>	<u>2 4,510</u>
負債合計	4,406	4,510
純資産の部		
株主資本		
資本金	3,159	3,159
資本剰余金		
資本準備金	13,731	13,731
その他資本剰余金	226	226
資本剰余金合計	<u>13,957</u>	<u>13,957</u>
利益剰余金		
利益準備金	327	327
その他利益剰余金		
別途積立金	7,000	7,000
繰越利益剰余金	3,690	6,741
利益剰余金合計	<u>11,018</u>	<u>14,069</u>
自己株式	3,495	4,728
株主資本合計	<u>24,640</u>	<u>26,459</u>
純資産合計	24,640	26,459
負債純資産合計	29,047	30,969

【損益計算書】

(単位：百万円)

	前事業年度 (自 2024年 4月 1日 至 2025年 3月 31日)	当事業年度 (自 2025年 4月 1日 至 2026年 3月 31日)
営業収益		
受取配当金	2,361	5,730
経営指導料	760	760
営業収益合計	1 3,121	1 6,490
営業費用		
役員報酬	140	139
従業員給料	163	181
雑給	7	9
役員賞与引当金繰入額	170	169
従業員賞与	22	27
賞与引当金繰入額	26	30
退職給付費用	36	35
法定福利費	46	52
地代家賃	13	20
減価償却費	8	6
租税公課	18	20
株式事務費	122	148
支払手数料	152	94
その他	76	62
営業費用合計	1 1,002	1 1,000
営業利益	2,119	5,489
営業外収益		
受取利息及び受取配当金	35	29
補助金収入	294	300
その他	7	8
営業外収益合計	1 337	1 337
営業外費用		
支払利息	53	65
自己株式取得費用	5	49
その他	9	10
営業外費用合計	1 68	1 125
経常利益	2,388	5,701
税引前当期純利益	2,388	5,701
法人税、住民税及び事業税	71	66
法人税等調整額	0	3
法人税等合計	70	62
当期純利益	2,317	5,638

【株主資本等変動計算書】

前事業年度(自 2024年 4月 1日 至 2025年 3月31日)

(単位：百万円)

	株主資本			
	資本金	資本剰余金		
		資本準備金	その他資本剰余金	資本剰余金合計
当期首残高	3,159	13,731	226	13,957
当期変動額				
剰余金の配当				
当期純利益				
自己株式の取得				
当期変動額合計				
当期末残高	3,159	13,731	226	13,957

	株主資本					純資産合計	
	利益準備金	利益剰余金			自己株式		株主資本合計
		その他利益剰余金		利益剰余金合計			
		別途積立金	繰越利益剰余金				
当期首残高	327	7,000	3,613	10,941	2,727	25,331	
当期変動額							
剰余金の配当			2,240	2,240		2,240	
当期純利益			2,317	2,317		2,317	
自己株式の取得					767	767	
当期変動額合計			77	77	767	690	
当期末残高	327	7,000	3,690	11,018	3,495	24,640	

当事業年度(自 2025年 4月 1日 至 2026年 3月31日)

(単位：百万円)

	株主資本			
	資本金	資本剰余金		
		資本準備金	その他資本剰余金	資本剰余金合計
当期首残高	3,159	13,731	226	13,957
当期変動額				
剰余金の配当				
当期純利益				
自己株式の取得				
当期変動額合計				
当期末残高	3,159	13,731	226	13,957

	株主資本					純資産合計	
	利益準備金	利益剰余金			自己株式		株主資本合計
		その他利益剰余金		利益剰余金合計			
		別途積立金	繰越利益剰余金				
当期首残高	327	7,000	3,690	11,018	3,495	24,640	
当期変動額							
剰余金の配当			2,587	2,587		2,587	
当期純利益			5,638	5,638		5,638	
自己株式の取得					1,232	1,232	
当期変動額合計			3,051	3,051	1,232	1,818	
当期末残高	327	7,000	6,741	14,069	4,728	26,459	

【注記事項】

(継続企業の前提に関する事項)

該当事項はありません。

(重要な会計方針)

1 資産の評価基準及び評価方法

(1) 有価証券の評価基準及び評価方法

子会社株式及び関連会社株式

移動平均法による原価法によっております。

その他有価証券

a 市場価格のない株式等

主として移動平均法による原価法によっております。

(2) 棚卸資産の評価基準及び評価方法

貯蔵品

最終仕入原価法による原価法(貸借対照表価額については、収益性の低下に基づく簿価切下げの方法)によっております。

2 固定資産の減価償却の方法

(1) 有形固定資産(リース資産を除く)

定率法によっております。ただし、1998年4月1日以降取得した建物(建物附属設備を除く)並びに2016年4月1日以降に取得した建物附属設備及び構築物については、定額法によっております。

なお、主な耐用年数は以下のとおりであります。

機械及び装置 8年、工具、器具及び備品 2年～15年

3 引当金の計上基準

(1) 役員賞与引当金

役員に対して支給する賞与の支出に備えるため、当事業年度における支給見込額に基づき計上しております。

(2) 賞与引当金

従業員に対して支給する賞与の支出に備えるため、支給見込額に基づき当事業年度の負担額を計上しております。

4 収益及び費用の計上基準

(1) 約束した財又はサービスに係る収益及び費用の計上基準

当社は純粋持株会社として、子会社の支配及び経営管理を行っております。また、顧客はすべて当社の子会社であります。

当社の売上高は、経営指導料収入と配当金収入(子会社からの受取配当金)で構成されております。配当金収入については、「金融商品に関する会計基準」(企業会計基準第10号 2019年7月4日 企業会計基準委員会)等の範囲に含まれる金融商品に係る取引であるため、顧客との契約から生じる収益の対象外となります。経営指導料収入は、子会社における企業経営全般に関するサービスの提供であり、履行義務の内容としての顧客に移転することを約束した財又はサービスは、当該日常的又は反復的なサービス(以下、「サービス」といいます。)であります。

顧客に対するサービスの提供は、月単位で継続的に行われるため、一定の期間にわたり充足される履行義務と判断しており、当該サービスは、役務を提供する月単位で収益を認識しております。なお、顧客に対するサービスの提供における当社の役割が代理人と判断される取引に該当するものではありません。

(重要な会計上の見積り)

前事業年度(自 2024年4月1日 至 2025年3月31日)

1 関係会社株式の評価

(1) 重要な会計上の見積りを示す項目に関する事項

当社は、当社グループ各社の株式を保有し、当社グループ全体の事業運営を統括する純粋持株会社であり、資産構成は関係会社株式で大半を占めていることから、当事業年度の財務諸表を作成するに当たって行った会計上の見積りのうち、翌事業年度の財務諸表に重要な影響を及ぼすリスクがあるものとして、関係会社株式の評価が重要な会計上の見積りを示す項目と認識しております。なお、本項目における関係会社株式は、「金融商品に関する会計基準及び同実務指針」による評価の対象となるものであります。

(2) 当事業年度の財務諸表に計上した金額

関係会社株式の評価に関し、当事業年度においては、取得価額が評価額に対し著しく下落したと認められる関係会社株式はなく、関係会社株式評価損の計上はありません。なお、当事業年度末現在における関係会社株式は、総資産に対し90.8%を占めており、その内容は次のとおりであります。

関係会社株式	26,369百万円
--------	-----------

(3) 識別した項目に係る重要な会計上の見積りの内容に関する情報

金額の算出方法

関係会社株式の評価にあたり、その発行会社の純資産等に基づく評価額が取得原価に比べ50%以上下落した場合には、関係会社株式の取得原価を評価額まで減損し、当該減少額を関係会社株式評価損として計上することとしております。

なお、評価額は、当該関係会社の純資産に基づく1株当たり純資産額に加え、翌事業年度の予算等を加味した1株当たり実質評価額の合理的な見積りにより算定しております。

重要な会計上の見積りに用いた主要な仮定

a 翌事業年度の予算等

翌事業年度における関係会社の事業計画に基づく予算等を検討し、当該会社の1株当たり純資産額を著しく棄損させる兆候の有無、その影響を検討しております。

重要な会計上の見積りが当事業年度の翌事業年度の財務諸表に与える影響その他の会計上の見積りの内容に関する情報

関係会社株式の1株当たり実質評価額の評価に関する前提条件には、当該株式を発行する関係会社の翌事業年度における予算等の検証が含まれますが、これらの前提条件は現時点で想定しうる与件を前提とした見積りに基づくため、将来の関係会社における大幅な業績不振や重要事象等の発生により、関係会社株式の評価額を著しく棄損させる変化又は取得原価の回収不能が見込まれた場合、翌事業年度の財務諸表において、関係会社株式評価損の計上が必要となる可能性があります。

当事業年度(自 2025年4月1日 至 2026年3月31日)

1 関係会社株式の評価

(1) 重要な会計上の見積りを示す項目に関する事項

当社は、当社グループ各社の株式を保有し、当社グループ全体の事業運営を統括する純粋持株会社であり、資産構成は関係会社株式で大半を占めていることから、当事業年度の財務諸表を作成するに当たって行った会計上の見積りのうち、翌事業年度の財務諸表に重要な影響を及ぼすリスクがあるものとして、関係会社株式の評価が重要な会計上の見積りを示す項目と認識しております。なお、本項目における関係会社株式は、「金融商品に関する会計基準及び同実務指針」による評価の対象となるものであります。

(2) 当事業年度の財務諸表に計上した金額

関係会社株式の評価に関し、当事業年度においては、取得価額が評価額に対し著しく下落したと認められる関係会社株式はなく、関係会社株式評価損の計上はありません。なお、当事業年度末現在における関係会社株式は、総資産に対し85.1%を占めており、その内容は次のとおりであります。

関係会社株式	26,369百万円
--------	-----------

(3) 識別した項目に係る重要な会計上の見積りの内容に関する情報

金額の算出方法

関係会社株式の評価にあたり、その発行会社の純資産等に基づく評価額が取得原価に比べ50%以上下落した場合には、関係会社株式の取得原価を評価額まで減損し、当該減少額を関係会社株式評価損として計上することとしております。

なお、評価額は、当該関係会社の純資産に基づく1株当たり純資産額に加え、翌事業年度の予算等を加味した1株当たり実質評価額の合理的な見積りにより算定しております。

重要な会計上の見積りに用いた主要な仮定

a 翌事業年度の予算等

翌事業年度における関係会社の事業計画に基づく予算等を検討し、当該会社の1株当たり純資産額を著しく棄損させる兆候の有無、その影響を検討しております。

重要な会計上の見積りが当事業年度の翌事業年度の財務諸表に与える影響その他の会計上の見積りの内容に関する情報

関係会社株式の1株当たり実質評価額の評価に関する前提条件には、当該株式を発行する関係会社の翌事業年度における予算等の検証が含まれますが、これらの前提条件は現時点で想定しうる与件を前提とした見積りに基づくため、将来の関係会社における大幅な業績不振や重要事象等の発生により、関係会社株式の評価額を著しく棄損させる変化又は取得原価の回収不能が見込まれた場合、翌事業年度の財務諸表において、関係会社株式評価損の計上が必要となる可能性があります。

(会計方針の変更)

該当事項はありません。

(表示方法の変更)

該当事項はありません。

(会計上の見積りの変更)

該当事項はありません。

(追加情報)

該当事項はありません。

(貸借対照表関係)

1 保証債務

(1) 他の会社の仕入債務に対する債務保証

	前事業年度 (2025年3月31日)	当事業年度 (2026年3月31日)
(株)原信	46百万円	55百万円
(株)ナルス	8百万円	9百万円
原信ナルスオペレーションサービス(株)	1,278百万円	1,390百万円
アクシアル レーベル株式会社	85百万円	84百万円
(株)原興産	0百万円	0百万円
合計	1,419百万円	1,539百万円

2 関係会社に対する金銭債権又は金銭債務(区分表示したものを除く)

	前事業年度 (2025年3月31日)	当事業年度 (2026年3月31日)
短期金銭債権	304百万円	323百万円
短期金銭債務	50百万円	57百万円

(損益計算書関係)

1 関係会社との営業取引及び営業取引以外の取引の取引高の総額

	前事業年度 (自 2024年4月1日 至 2025年3月31日)	当事業年度 (自 2025年4月1日 至 2026年3月31日)
営業取引(収入分)	3,121百万円	6,490百万円
営業取引(支出分)	46百万円	51百万円
営業取引以外の取引(収入分)	33百万円	25百万円
営業取引以外の取引(支出分)	39百万円	57百万円

(有価証券関係)

子会社株式について、市場価格があるものはありません。また、関連会社株式について、保有しているものはありません。

なお、市場価格のない子会社株式の貸借対照表計上額は、次のとおりであります。

	前事業年度 (2025年3月31日)	当事業年度 (2026年3月31日)
子会社株式	26,369百万円	26,369百万円

(税効果会計関係)

1 繰延税金資産の発生的主要原因別の内訳

	前事業年度 (2025年3月31日)	当事業年度 (2026年3月31日)
繰延税金資産		
未払法人事業税等	2百万円	4百万円
賞与引当金	7百万円	9百万円
投資有価証券評価損	82百万円	82百万円
その他	3百万円	3百万円
繰延税金資産合計	95百万円	99百万円

2 法定実効税率と税効果会計適用後の法人税等の負担率との差異の原因となった主な項目別の内訳

	前事業年度 (自 2024年4月1日 至 2025年3月31日)	当事業年度 (自 2025年4月1日 至 2026年3月31日)
法定実効税率	30.5%	30.5%
(調整)		
役員賞与引当金	1.8%	0.8%
交際費等永久に損金に算入されない項目	0.9%	0.5%
住民税均等割	0.1%	0.0%
受取配当金等永久に益金に算入されない項目	30.2%	30.7%
税率変更による期末繰延税金資産の増額修正	0.1%	
その他	0.0%	0.0%
税効果会計適用後の法人税等の負担率	3.0%	1.1%

3 法人税等の税率の変更による繰延税金資産及び繰延税金負債の金額の修正

前事業年度 (自 2024年4月1日 至 2025年3月31日)

「所得税法等の一部を改正する法律」(2025年法律第13号)が2025年3月31日に国会で成立し、2026年4月1日以後に開始する事業年度から防衛特別法人税の課税が行われることとなりました。これに伴い、当期の繰延税金資産及び繰延税金負債の計算(ただし、2025年4月1日以降解消されるものに限る。)に使用した法定実効税率は、前事業年度の30.5%から、一時差異の解消が見込まれる期間が2025年4月1日から2026年3月31日に係るものについては30.5%、2026年4月1日以降に係るものについては31.4%にそれぞれ変更しております。

この結果、この結果、当事業年度末の繰延税金資産が2百万円増加し、当事業年度に計上した法人税等調整額が2百万円減少しております。

当事業年度 (自 2025年4月1日 至 2026年3月31日)

該当事項はありません。

(企業結合等関係)

該当事項はありません。

(収益認識関係)

1 収益を理解するための基礎となる情報

(1) 契約及び履行義務に関する情報

履行義務に関する情報

顧客との契約から生じる収益は、子会社の支配及び経営管理に関するものであり、顧客はすべて当社の子会社であります。

なお、当社の売上高は、経営指導料収入と配当金収入(子会社からの受取配当金)で構成されております。配当金収入については、「金融商品に関する会計基準」(企業会計基準第10号 2019年7月4日 企業会計基準委員会)等の範囲に含まれる金融商品に係る取引であるため、顧客との契約から生じる収益の対象外となります。

経営指導料収入は、子会社における企業経営全般に関するサービスの提供であり、履行義務の内容としての顧客に移転することを約束した財又はサービスは、当該日常的又は反復的なサービス(以下、「サービス」といいます。)であります。

従いまして、本注記における記載は、経営指導料収入に関して記載しております。

なお、顧客との契約に関する補足説明は次のとおりであります。

(財又はサービスが他の当事者により顧客に提供されるよう手配する履行義務)

顧客に対する商品の提供における当社グループの役割が代理人と判断される取引に該当するものではありません。

(返品、返金及びその他の類似義務)

顧客の一方的な意思表示によりサービスの返品を受け、その代償としての返金負債を負うべき返品権が付されているサービスの取扱いはありません。

顧客に支払われる対価に該当するものではありません。

(財又はサービスに対する保証及び関連する義務)

商品が合意された仕様に従っているという保証とは別に顧客にサービスを提供するという履行義務を伴う保証サービスはありません。

重要な支払条件に関する情報

a 通常の支払期限

サービスの提供は、通常、サービスを提供した月内に請求し、当月内に決済されます。

b 対価に変動対価が含まれる場合のその内容

該当事項はありません。

c 変動対価の見積りが通常制限される場合のその内容

該当事項はありません。

d 契約に重要な金融要素が含まれる場合のその内容

該当事項はありません。

(2) 取引価格の算定に関する情報

変動対価の算定

該当事項はありません。

変動対価の見積りが制限される場合のその評価

該当事項はありません。

契約に重要な金融要素が含まれる場合の対価の額に含まれる金利相当分の調整

該当事項はありません。

現金以外の対価の算定

該当事項はありません。

返品、返金及びその他の類似義務の算定

該当事項はありません。

(3) 履行義務への配分額の算定に関する情報

約束した財又はサービスの独立販売価格の見積り

独立販売価格は、顧客と取り交わした契約金額により算定しております。

契約の特定の部分に値引きや変動対価の配分を行っている場合の取引価格の配分

該当事項はありません。

(4) 履行義務の充足時点に関する情報

履行義務を充足する通常の時点

顧客に提供するサービスは、月単位で継続的に提供し、顧客はサービスに対する支配を獲得し、当社の履行義務は充足します。

一定の期間にわたり充足される履行義務について、収益を認識するために使用した方法及び該方法が財又はサービスの移転の忠実な描写となる根拠

顧客に対するサービスの提供は、月単位で継続的に行われるため、一定の期間にわたり充足される履行義務と判断しております。なお、当該サービスは、役務を提供する月単位で収益を認識しておりますが、これは、日常的又は反復的なサービスであり、顧客との契約における義務を履行するにつれて、顧客が便益を享受すると考えられるためであります。

一時点で充足される履行義務について、約束した財又はサービスに対する支配を顧客が獲得した時点を評価する際に行った重要な判断

該当事項はありません。

(5) 本会計基準の適用における重要な判断

該当事項はありません。

(重要な後発事象)

1 自己株式の取得

当社は、2026年5月26日の取締役会において、会社法第165条第3項の規定により読み替えて適用される同法第156条の規定に基づき、自己株式取得に係る事項について決議いたしました。

(1) 自己株式の取得を行う理由

資本効率の向上を図るとともに、経営環境の変化に対応した機動的な資本政策を遂行するため、自己株式を取得するものであります。

(2) 取得に係る事項の内容

取得対象株式の種類	当社普通株式
取得し得る株式の総数	2,000,000株(上限) (発行済み株式総数(自己株式を除く)に対する割合 2.26%)
株式の取得価額の総額	2,000,000,000円(上限)
取得期間	2026年5月27日から2026年12月31日まで
取得方法	東京証券取引所における市場買付け

(3) 翌事業年度以降の財務諸表に与える影響

本件に伴い、翌事業年度において、純資産に自己株式を最大 2,000百万円計上する可能性があります。

2 連結子会社からの配当金受領

下記のとおり連結子会社から配当金を受領いたしました。

(1) 配当金の概要

配当金額	3,667百万円
受領日	2026年6月10日
受領日における配当実施会社	連結子会社3社((株)原信、(株)ナルス、(株)フレッセイ)

(2) 翌事業年度以降の財務諸表に与える影響

本件に伴い、翌事業年度において、営業外収益に受取配当金を3,667百万円計上いたします。なお、連結子会社からの配当であるため、連結財務諸表に与える影響はありません。

【附属明細表】

【有形固定資産等明細表】

区分	資産の種類	当期首 残高 (百万円)	当期 増加額 (百万円)	当期 減少額 (百万円)	当期 償却額 (百万円)	当期末 残高 (百万円)	減価償却 累計額 (百万円)
有形固定資産	機械及び装置	27			6	20	15
	工具、器具及び備品	0	0		0	0	2
	建設仮勘定	622	534			1,156	
	合計	650	534		6	1,177	17

(注) 当期増加額のうち主なもの

- ・ 工具、器具及び備品 パーソナル・コンピューター 1台 0百万円
- ・ 建設仮勘定 小規模電力網設置工事代金 534百万円

【引当金明細表】

科目	当期首残高 (百万円)	当期増加額 (百万円)	当期減少額 (百万円)	当期末残高 (百万円)
役員賞与引当金	170	169	170	169
賞与引当金	26	30	26	30

(2) 【主な資産及び負債の内容】

連結財務諸表を作成しているため、記載を省略しております。

(3) 【その他】

該当事項はありません。

第6 【提出会社の株式事務の概要】

事業年度	4月1日から3月31日まで																																														
定時株主総会	6月中																																														
基準日	3月31日																																														
剰余金の配当の基準日	9月30日、3月31日																																														
1単元の株式数	100株																																														
単元未満株式の買取りまたは単元未満株式の買増し	<ol style="list-style-type: none"> 取扱場所 (特別口座)東京都千代田区丸の内1丁目4番5号 三菱UFJ信託銀行株式会社 証券代行部 株主名簿管理人 (特別口座)東京都千代田区丸の内1丁目4番5号 三菱UFJ信託銀行株式会社 取次所 買取手数料または買増手数料 株式の売買の委託に係る手数料相当額として別途定める金額 																																														
公告掲載方法	電子公告としております。ただし、事故その他やむを得ない事由によって電子公告による公告をすることができない場合は、日本経済新聞に掲載して公告を行います。なお、電子公告は当社のホームページ(https://www.axial-r.com/)に掲載しております。また、会社法第440条第4項の規定により、決算公告は行いません。																																														
株主に対する特典	<p>株主優待制度を設けております。</p> <ol style="list-style-type: none"> 株主優待制度の内容 <ol style="list-style-type: none"> 対象者 毎年3月31日及び9月30日現在の株主名簿に記載又は記録された100株以上を所有する株主様 内容 ご所有の株式数に応じて、株主ご優待券、クオカード、米(新潟県産コシヒカリ)、自社開発商品詰め合わせの中から、いずれか1点をお選びいただきます。各々の贈呈基準は「2 株主優待制度の贈呈基準」を参照ください。 贈呈方法 対象者に案内書を送付し、案内書に添付された指定書に必要事項をご記入の上ご返送いただき、指定書と引き替えに贈呈いたします。 贈呈時期 3月31日現在の株主様へは、同年7月下旬に発送予定 9月30日現在の株主様へは、翌年1月下旬に発送予定 株主優待制度の贈呈基準 <table border="1"> <thead> <tr> <th>ご所有株式数</th> <th>株主ご優待券 (1枚100円)</th> <th>クオカード</th> <th>米(新潟県産 コシヒカリ)</th> <th>自社開発商品 詰め合わせ</th> </tr> </thead> <tbody> <tr> <td>100株以上 199株</td> <td>500円分</td> <td rowspan="3">300円分</td> <td rowspan="10">5kg</td> <td rowspan="10">2,000円相当</td> </tr> <tr> <td>200株以上 299株</td> <td>1,000円分</td> </tr> <tr> <td>300株以上 399株</td> <td>1,500円分</td> </tr> <tr> <td>400株以上 499株</td> <td>2,000円分</td> <td rowspan="2">1,000円分</td> </tr> <tr> <td>500株以上 599株</td> <td>2,500円分</td> </tr> <tr> <td>600株以上 799株</td> <td>3,000円分</td> <td rowspan="2">1,500円分</td> </tr> <tr> <td>800株以上 999株</td> <td>3,500円分</td> </tr> <tr> <td>1,000株以上 1,599株</td> <td>4,000円分</td> <td rowspan="2">2,000円分</td> </tr> <tr> <td>1,600株以上 1,999株</td> <td>4,500円分</td> </tr> <tr> <td>2,000株以上 2,999株</td> <td>5,000円分</td> <td rowspan="8">3,000円分</td> <td rowspan="2">10kg</td> <td rowspan="8">4,000円相当</td> </tr> <tr> <td>3,000株以上 3,999株</td> <td>6,000円分</td> </tr> <tr> <td>4,000株以上 4,999株</td> <td>8,000円分</td> </tr> <tr> <td>5,000株以上 7,999株</td> <td>10,000円分</td> </tr> <tr> <td>8,000株以上 9,999株</td> <td>15,000円分</td> </tr> <tr> <td>10,000株以上 11,999株</td> <td>20,000円分</td> </tr> <tr> <td>12,000株以上</td> <td>25,000円分</td> </tr> </tbody> </table> <p>(注) 株主ご優待券について 使用できる店舗及び対象商品 当社グループ店舗(原信、ナルス、フレッセイ)の直営売場における商品(たばこ、専売品、商品券、その他指定商品は除きます。また、ネットスーパーでは使用できません。) 使用方法 1回のお買い上げ金額1,000円以上(消費税込み)につき、1,000円ごとに1枚(100円)ご使用可能 使用可能期間 3月31日現在の株主様への株主優待券は、配布日から翌年1月31日まで 9月30日現在の株主様への株主優待券は、配布日から同年7月31日まで</p> <ol style="list-style-type: none"> 長期保有株主優待制度(新設:2026年9月末基準日より適用) 1年、3年継続保有の株主様で、「株主ご優待券」を選択された株主様を対象に、株主ご優待券を追加贈呈いたします。追加贈呈の内容は、当社のホームページ(https://www.axial-r.com/)に掲載しております。 	ご所有株式数	株主ご優待券 (1枚100円)	クオカード	米(新潟県産 コシヒカリ)	自社開発商品 詰め合わせ	100株以上 199株	500円分	300円分	5kg	2,000円相当	200株以上 299株	1,000円分	300株以上 399株	1,500円分	400株以上 499株	2,000円分	1,000円分	500株以上 599株	2,500円分	600株以上 799株	3,000円分	1,500円分	800株以上 999株	3,500円分	1,000株以上 1,599株	4,000円分	2,000円分	1,600株以上 1,999株	4,500円分	2,000株以上 2,999株	5,000円分	3,000円分	10kg	4,000円相当	3,000株以上 3,999株	6,000円分	4,000株以上 4,999株	8,000円分	5,000株以上 7,999株	10,000円分	8,000株以上 9,999株	15,000円分	10,000株以上 11,999株	20,000円分	12,000株以上	25,000円分
ご所有株式数	株主ご優待券 (1枚100円)	クオカード	米(新潟県産 コシヒカリ)	自社開発商品 詰め合わせ																																											
100株以上 199株	500円分	300円分	5kg	2,000円相当																																											
200株以上 299株	1,000円分																																														
300株以上 399株	1,500円分																																														
400株以上 499株	2,000円分	1,000円分																																													
500株以上 599株	2,500円分																																														
600株以上 799株	3,000円分	1,500円分																																													
800株以上 999株	3,500円分																																														
1,000株以上 1,599株	4,000円分	2,000円分																																													
1,600株以上 1,999株	4,500円分																																														
2,000株以上 2,999株	5,000円分	3,000円分			10kg	4,000円相当																																									
3,000株以上 3,999株	6,000円分																																														
4,000株以上 4,999株	8,000円分																																														
5,000株以上 7,999株	10,000円分																																														
8,000株以上 9,999株	15,000円分																																														
10,000株以上 11,999株	20,000円分																																														
12,000株以上	25,000円分																																														

(注) 当社定款の定めにより、単元未満株式を有する株主は、その有する単元未満株式について、以下に掲げる権利以外の権利を行使することができません。

会社法第189条第2項各号に掲げる権利

会社法第166条第1項の規定による請求をする権利

株主の有する株式数に応じて募集株式の割当て及び募集新株予約権の割当てを受ける権利

株主の有する単元未満株式の数と併せて単元株式数となる株式を売り渡すことを請求する権利

第7 【提出会社の参考情報】

1 【提出会社の親会社等の情報】

当社には、金融商品取引法第24条の7第1項に規定する親会社等はありません。

2 【その他の参考情報】

当事業年度の開始日から有価証券報告書提出日までの間に、次の書類を提出しております。

(1) 有価証券報告書及びその添付書類並びに確認書

事業年度 第74期（自 2024年4月1日 至 2025年3月31日）

2025年6月18日 関東財務局長に提出

事業年度 第75期（自 2025年4月1日 至 2026年3月31日）

2026年6月23日 関東財務局長に提出

(2) 内部統制報告書及びその添付書類

2025年6月18日 関東財務局長に提出

2026年6月23日 関東財務局長に提出

(3) 半期報告書及び確認書

中間会計期間 第75期中（自 2025年4月1日 至 2025年9月30日）

2025年11月12日 関東財務局長に提出

(4) 臨時報告書

企業内容等の開示に関する内閣府令第19条第2項第9号の2（株主総会における議決権行使の結果）の規定に基づく臨時報告書

2025年6月20日 関東財務局長に提出

企業内容等の開示に関する内閣府令第19条第2項第12号（財政状態、経営成績及びキャッシュ・フローの状況に著しい影響を与える事象）の規定に基づく臨時報告書

2025年11月11日 関東財務局長に提出

2026年6月9日 関東財務局長に提出

(5) 自己株券買付状況報告書

2025年7月1日 関東財務局長に提出

2025年8月1日 関東財務局長に提出

2025年9月1日 関東財務局長に提出

2026年6月1日 関東財務局長に提出

第二部 【提出会社の保証会社等の情報】

該当事項はありません。

独立監査人の監査報告書及び内部統制監査報告書

2026年 6月23日

アクシアル リテイリング株式会社

取締役会 御中

有限責任監査法人トーマツ

新潟事務所

指定有限責任社員
業務執行社員 公認会計士 酒 井 博 康

指定有限責任社員
業務執行社員 公認会計士 齋 藤 康 宏

< 連結財務諸表監査 >

監査意見

当監査法人は、金融商品取引法第193条の2第1項の規定に基づく監査証明を行うため、「経理の状況」に掲げられているアクシアル リテイリング株式会社の2025年4月1日から2026年3月31日までの連結会計年度の連結財務諸表、すなわち、連結貸借対照表、連結損益計算書、連結包括利益計算書、連結株主資本等変動計算書、連結キャッシュ・フロー計算書、連結財務諸表作成のための基本となる重要な事項、その他の注記及び連結附属明細表について監査を行った。

当監査法人は、上記の連結財務諸表が、我が国において一般に公正妥当と認められる企業会計の基準に準拠して、アクシアル リテイリング株式会社及び連結子会社の2026年3月31日現在の財政状態並びに同日をもって終了する連結会計年度の経営成績及びキャッシュ・フローの状況を、全ての重要な点において適正に表示しているものと認める。

監査意見の根拠

当監査法人は、我が国において一般に公正妥当と認められる監査の基準に準拠して監査を行った。監査の基準における当監査法人の責任は、「連結財務諸表監査における監査人の責任」に記載されている。当監査法人は、我が国における職業倫理に関する規定（社会的影響度の高い事業体の財務諸表監査に適用される規定を含む。）に従って、会社及び連結子会社から独立しており、また、監査人としてのその他の倫理上の責任を果たしている。当監査法人は、意見表明の基礎となる十分かつ適切な監査証拠を入手したと判断している。

監査上の主要な検討事項

監査上の主要な検討事項とは、当連結会計年度の連結財務諸表の監査において、監査人が職業的専門家として特に重要であると判断した事項である。監査上の主要な検討事項は、連結財務諸表全体に対する監査の実施過程及び監査意見の形成において対応した事項であり、当監査法人は、当該事項に対して個別に意見を表明するものではない。

スーパーマーケット事業の固定資産に係る減損損失の認識の要否に関する判断の妥当性
<p>(監査上の主要な検討事項の内容及び決定理由)</p> <p>注記事項(重要な会計上の見積り)に記載のとおり、連結貸借対照表に計上されているスーパーマーケット事業に係る固定資産の残高は76,862百万円であり、総資産の97.0%を占めている。また、連結損益計算書において、収益性が著しく低下した店舗に関する資産及び貸貸資産等について、減損損失を172百万円計上している。</p> <p>会社は各店舗を概ね独立したキャッシュ・フローを生み出す最小の単位として、減損の兆候判定を行っている。減損の兆候が識別された店舗については、将来キャッシュ・フローを見積り、割引前将来キャッシュ・フローの合計額が固定資産帳簿価額を下回った場合、固定資産帳簿価額を回収可能価額まで減額し、減損損失を計上している。回収可能価額は正味売却価額と使用価値のいずれが高い方の金額で測定している。</p> <p>各店舗の将来キャッシュ・フローの見積りは、過去実績、市場環境の変化等を勘案して作成された翌期予算等を基礎として、以下の主要な仮定に基づき見積っており、その予測には経営者による主観的な判断が伴う。</p> <ul style="list-style-type: none"> ・ 売上高予測 ・ 売上総利益率予測 ・ 人件費等の販売費及び一般管理費予測 <p>以上から、当監査法人は、スーパーマーケット事業の固定資産に係る減損損失の認識の要否に関する判断の妥当性が監査上の主要な検討事項に該当するものと判断した。</p>
<p>(監査上の対応)</p> <p>当監査法人は、減損会計における各店舗の将来キャッシュ・フローの見積りを検討するにあたり、主として以下の監査手続を実施した。</p> <p>(1) 内部統制の評価</p> <ul style="list-style-type: none"> ・ 固定資産の減損に係る内部統制の整備及び運用状況の有効性を評価した。評価にあたっては、特に将来キャッシュ・フローの見積りに関する統制に焦点を当てた。 <p>(2) 将来キャッシュ・フロー見積りの合理性の評価</p> <ul style="list-style-type: none"> ・ 前年度において利用された将来キャッシュ・フローの見積りと当年度の実績を比較し、経営者の見積りの信頼性や不確実性の程度を評価した。 ・ 将来キャッシュ・フローの見積り及び当該見積りに使用された仮定を理解するため、経営者と議論するとともに、取締役会及び経営会議の営業報告資料、翌期の予算資料を査閲した。 ・ 各店舗の将来キャッシュ・フローの見積りに含まれる主要な仮定である売上高予測、売上総利益予測、人件費等の販売費及び一般管理費予測について、市場環境の変化等を勘案して作成された翌期予算との整合性の確認及び過去実績との趨勢分析を実施し、仮定の合理性を評価した。

その他の記載内容

その他の記載内容は、有価証券報告書に含まれる情報のうち、連結財務諸表及び財務諸表並びにこれらの監査報告書以外の情報である。経営者の責任は、その他の記載内容を作成し開示することにある。また、監査役及び監査役会の責任は、その他の記載内容の報告プロセスの整備及び運用における取締役の職務の執行を監視することにある。

当監査法人の連結財務諸表に対する監査意見の対象にはその他の記載内容は含まれておらず、当監査法人はその他の記載内容に対して意見を表明するものではない。

連結財務諸表監査における当監査法人の責任は、その他の記載内容を通読し、通読の過程において、その他の記載内容と連結財務諸表又は当監査法人が監査の過程で得た知識との間に重要な相違があるかどうか検討すること、また、そのような重要な相違以外にその他の記載内容に重要な誤りの兆候があるかどうか注意を払うことにある。

当監査法人は、実施した作業に基づき、その他の記載内容に重要な誤りがあると判断した場合には、その事実を報告することが求められている。

その他の記載内容に関して、当監査法人が報告すべき事項はない。

連結財務諸表に対する経営者並びに監査役及び監査役会の責任

経営者の責任は、我が国において一般に公正妥当と認められる企業会計の基準に準拠して連結財務諸表を作成し適正に表示することにある。これには、不正又は誤謬による重要な虚偽表示のない連結財務諸表を作成し適正に表示するために経営者が必要と判断した内部統制を整備及び運用することが含まれる。

連結財務諸表を作成するに当たり、経営者は、継続企業の前提に基づき連結財務諸表を作成することが適切であるかどうかを評価し、我が国において一般に公正妥当と認められる企業会計の基準に基づいて継続企業に関する事項を開示する必要がある場合には当該事項を開示する責任がある。

監査役及び監査役会の責任は、財務報告プロセスの整備及び運用における取締役の職務の執行を監視することにある。

連結財務諸表監査における監査人の責任

監査人の責任は、監査人が実施した監査に基づいて、全体としての連結財務諸表に不正又は誤謬による重要な虚偽表示がないかどうかについて合理的な保証を得て、監査報告書において独立の立場から連結財務諸表に対する意見を表明することにある。虚偽表示は、不正又は誤謬により発生する可能性があり、個別に又は集計すると、連結財務諸表の利用者の意思決定に影響を与えると合理的に見込まれる場合に、重要性があると判断される。

監査人は、我が国において一般に公正妥当と認められる監査の基準に従って、監査の過程を通じて、職業的専門家としての判断を行い、職業的懐疑心を保持して以下を実施する。

- 不正又は誤謬による重要な虚偽表示リスクを識別し、評価する。また、重要な虚偽表示リスクに対応した監査手続を立案し、実施する。監査手続の選択及び適用は監査人の判断による。さらに、意見表明の基礎となる十分かつ適切な監査証拠を入手する。
- 連結財務諸表監査の目的は、内部統制の有効性について意見表明するためのものではないが、監査人は、リスク評価の実施に際して、状況に応じた適切な監査手続を立案するために、監査に関連する内部統制を検討する。
- 経営者が採用した会計方針及びその適用方法の適切性、並びに経営者によって行われた会計上の見積りの合理性及び関連する注記事項の妥当性を評価する。
- 経営者が継続企業を前提として連結財務諸表を作成することが適切であるかどうか、また、入手した監査証拠に基づき、継続企業の前提に重要な疑義を生じさせるような事象又は状況に関して重要な不確実性が認められるかどうか結論付ける。継続企業の前提に関する重要な不確実性が認められる場合は、監査報告書において連結財務諸表の注記事項に注意を喚起すること、又は重要な不確実性に関する連結財務諸表の注記事項が適切でない場合は、連結財務諸表に対して除外事項付意見を表明することが求められている。監査人の結論は、監査報告書日までに入手した監査証拠に基づいているが、将来の事象や状況により、企業は継続企業として存続できなくなる可能性がある。
- 連結財務諸表の表示及び注記事項が、我が国において一般に公正妥当と認められる企業会計の基準に準拠しているかどうかとともに、関連する注記事項を含めた連結財務諸表の表示、構成及び内容、並びに連結財務諸表が基礎となる取引や会計事象を適正に表示しているかどうかを評価する。
- 連結財務諸表に対する意見表明の基礎となる、会社及び連結子会社の財務情報に関する十分かつ適切な監査証拠を入手するために、連結財務諸表の監査を計画し実施する。監査人は、連結財務諸表の監査に関する指揮、監督及び査閲に関して責任がある。監査人は、単独で監査意見に対して責任を負う。

監査人は、監査役及び監査役会に対して、計画した監査の範囲とその実施時期、監査の実施過程で識別した内部統制の重要な不備を含む監査上の重要な発見事項、及び監査の基準で求められているその他の事項について報告を行う。

監査人は、監査役及び監査役会に対して、独立性についての我が国における職業倫理に関する規定を遵守したこと、並びに監査人の独立性に影響を与えると合理的に考えられる事項、及び阻害要因を除去するための対応策を講じている場合又は阻害要因を許容可能な水準にまで軽減するためのセーフガードを適用している場合はその内容について報告を行う。

監査人は、監査役及び監査役会と協議した事項のうち、当連結会計年度の連結財務諸表の監査で特に重要であると判断した事項を監査上の主要な検討事項と決定し、監査報告書において記載する。ただし、法令等により当該事項の公表が禁止されている場合や、極めて限定的ではあるが、監査報告書において報告することにより生じる不利益が公共の利益を上回ると合理的に見込まれるため、監査人が報告すべきでないと判断した場合は、当該事項を記載しない。

< 内部統制監査 >

監査意見

当監査法人は、金融商品取引法第193条の2第2項の規定に基づく監査証明を行うため、アクシアル リテイリング株式会社の2026年3月31日現在の内部統制報告書について監査を行った。

当監査法人は、アクシアル リテイリング株式会社が2026年3月31日現在の財務報告に係る内部統制は有効であると表示した上記の内部統制報告書が、我が国において一般に公正妥当と認められる財務報告に係る内部統制の評価の基準に準拠して、財務報告に係る内部統制の評価結果について、全ての重要な点において適正に表示しているものと認める。

監査意見の根拠

当監査法人は、我が国において一般に公正妥当と認められる財務報告に係る内部統制の監査の基準に準拠して内部統制監査を行った。財務報告に係る内部統制の監査の基準における当監査法人の責任は、「内部統制監査における監査人の責任」に記載されている。当監査法人は、我が国における職業倫理に関する規定（社会的影響度の高い事業体の財務諸表監査に適用される規定を含む。）に従って、会社及び連結子会社から独立しており、また、監査人としてのその他の倫理上の責任を果たしている。当監査法人は、意見表明の基礎となる十分かつ適切な監査証拠を入手したと判断している。

内部統制報告書に対する経営者並びに監査役及び監査役会の責任

経営者の責任は、財務報告に係る内部統制を整備及び運用し、我が国において一般に公正妥当と認められる財務報告に係る内部統制の評価の基準に準拠して内部統制報告書を作成し適正に表示することにある。

監査役及び監査役会の責任は、財務報告に係る内部統制の整備及び運用状況を監視、検証することにある。

なお、財務報告に係る内部統制により財務報告の虚偽の記載を完全には防止又は発見することができない可能性がある。

内部統制監査における監査人の責任

監査人の責任は、監査人が実施した内部統制監査に基づいて、内部統制報告書に重要な虚偽表示がないかどうかについて合理的な保証を得て、内部統制監査報告書において独立の立場から内部統制報告書に対する意見を表明することにある。

監査人は、我が国において一般に公正妥当と認められる財務報告に係る内部統制の監査の基準に従って、監査の過程を通じて、職業的専門家としての判断を行い、職業的懐疑心を保持して以下を実施する。

- ・ 内部統制報告書における財務報告に係る内部統制の評価結果について監査証拠を入手するための監査手続を実施する。内部統制監査の監査手続は、監査人の判断により、財務報告の信頼性に及ぼす影響の重要性に基づいて選択及び適用される。
- ・ 財務報告に係る内部統制の評価範囲、評価手続及び評価結果について経営者が行った記載を含め、全体としての内部統制報告書の表示を検討する。
- ・ 内部統制報告書における財務報告に係る内部統制の評価結果に関する十分かつ適切な監査証拠を入手するために、内部統制の監査を計画し実施する。監査人は、内部統制報告書の監査に関する指揮、監督及び査閲に関して責任がある。監査人は、単独で監査意見に対して責任を負う。

監査人は、監査役及び監査役会に対して、計画した内部統制監査の範囲とその実施時期、内部統制監査の実施結果、識別した内部統制の開示すべき重要な不備、その是正結果、及び内部統制の監査の基準で求められているその他の事項について報告を行う。

監査人は、監査役及び監査役会に対して、独立性についての我が国における職業倫理に関する規定を遵守したこと、並びに監査人の独立性に影響を与えると合理的に考えられる事項、及び阻害要因を除去するための対応策を講じている場合又は阻害要因を許容可能な水準にまで軽減するためのセーフガードを適用している場合はその内容について報告を行う。

< 報酬関連情報 >

当監査法人及び当監査法人と同一のネットワークに属する者に対する、会社及び子会社の監査証明業務に基づく報酬及び非監査業務に基づく報酬の額は、「提出会社の状況」に含まれるコーポレート・ガバナンスの状況等(3) 監査の状況に記載されている。

利害関係

会社及び連結子会社と当監査法人又は業務執行社員との間には、公認会計士法の規定により記載すべき利害関係はない。

以 上

(注) 1 上記の監査報告書の原本は当社（有価証券報告書提出会社）が別途保管しております。

2 XBRLデータは監査の対象には含まれていません。

独立監査人の監査報告書

2026年 6月23日

アクシアル リテイリング株式会社

取締役会 御中

有限責任監査法人トーマツ

新潟事務所

指定有限責任社員
業務執行社員 公認会計士 酒 井 博 康

指定有限責任社員
業務執行社員 公認会計士 齋 藤 康 宏

< 財務諸表監査 >

監査意見

当監査法人は、金融商品取引法第193条の2第1項の規定に基づく監査証明を行うため、「経理の状況」に掲げられているアクシアル リテイリング株式会社の2025年4月1日から2026年3月31日までの第75期事業年度の財務諸表、すなわち、貸借対照表、損益計算書、株主資本等変動計算書、重要な会計方針、その他の注記及び附属明細表について監査を行った。

当監査法人は、上記の財務諸表が、我が国において一般に公正妥当と認められる企業会計の基準に準拠して、アクシアル リテイリング株式会社の2026年3月31日現在の財政状態及び同日をもって終了する事業年度の経営成績を、全ての重要な点において適正に表示しているものと認める。

監査意見の根拠

当監査法人は、我が国において一般に公正妥当と認められる監査の基準に準拠して監査を行った。監査の基準における当監査法人の責任は、「財務諸表監査における監査人の責任」に記載されている。当監査法人は、我が国における職業倫理に関する規定（社会的影響度の高い事業体の財務諸表監査に適用される規定を含む。）に従って、会社から独立しており、また、監査人としてのその他の倫理上の責任を果たしている。当監査法人は、意見表明の基礎となる十分かつ適切な監査証拠を入手したと判断している。

監査上の主要な検討事項

監査上の主要な検討事項とは、当事業年度の財務諸表の監査において、監査人が職業的専門家として特に重要であると判断した事項である。監査上の主要な検討事項は、財務諸表全体に対する監査の実施過程及び監査意見の形成において対応した事項であり、当監査法人は、当該事項に対して個別に意見を表明するものではない。

関係会社株式の評価損の要否に関する判断の妥当性
<p>(監査上の主要な検討事項の内容及び決定理由)</p> <p>会社は純粋持株会社であり、取得原価をもって貸借対照表に計上されている関係会社株式の残高は26,369百万円であり、総資産の85.1%を占めている。関係会社株式の評価基準は、注記事項（重要な会計方針）1 資産の評価基準及び評価方法（1）有価証券の評価基準及び評価方法に記載されている。</p> <p>関係会社株式の評価は、実質価額が取得原価に比べ50%以上下落した場合、関係会社株式の取得原価を実質価額まで減額し、関係会社株式評価損を計上している。実質価額は翌期における関係会社の事業計画に基づく予算等を勘案して見積っており、その予測には経営者による主観的な判断が伴う。</p> <p>関係会社株式の評価については、経済環境や自己資本の状況等に関わらず監査上一定の注意が必要であることに加えて、関係会社株式が貸借対照表において最も金額的重要性が高い勘定科目であることから、当監査法人は、関係会社株式の評価損の要否に関する判断の妥当性が監査上の主要な検討事項に該当すると判断した。</p>
<p>(監査上の対応)</p> <p>当監査法人は、関係会社株式の評価に係る内部統制の有効性を評価するとともに、会社による関係会社株式の評価結果の妥当性を以下により検討した。</p> <ul style="list-style-type: none">関係会社株式の実質価額の算定基礎となる各社の財務情報について実施した監査手続とその結果に基づき、当該財務情報の信頼性を確かめた。会社による関係会社株式の評価結果の妥当性を検討するため、各関係会社株式の帳簿残高を各社の実質価額と比較検討するとともに、関係会社の翌期の予算資料を査閲した。

その他の記載内容

その他の記載内容は、有価証券報告書に含まれる情報のうち、連結財務諸表及び財務諸表並びにこれらの監査報告書以外の情報である。経営者の責任は、その他の記載内容を作成し開示することにある。また、監査役及び監査役会の責任は、その他の記載内容の報告プロセスの整備及び運用における取締役の職務の執行を監視することにある。

当監査法人の財務諸表に対する監査意見の対象にはその他の記載内容は含まれておらず、当監査法人はその他の記載内容に対して意見を表明するものではない。

財務諸表監査における当監査法人の責任は、その他の記載内容を通読し、通読の過程において、その他の記載内容と財務諸表又は当監査法人が監査の過程で得た知識との間に重要な相違があるかどうかを検討すること、また、そのような重要な相違以外にその他の記載内容に重要な誤りの兆候があるかどうか注意を払うことにある。

当監査法人は、実施した作業に基づき、その他の記載内容に重要な誤りがあると判断した場合には、その事実を報告することが求められている。

その他の記載内容に関して、当監査法人が報告すべき事項はない。

財務諸表に対する経営者並びに監査役及び監査役会の責任

経営者の責任は、我が国において一般に公正妥当と認められる企業会計の基準に準拠して財務諸表を作成し適正に表示することにある。これには、不正又は誤謬による重要な虚偽表示のない財務諸表を作成し適正に表示するために経営者が必要と判断した内部統制を整備及び運用することが含まれる。

財務諸表を作成するに当たり、経営者は、継続企業の前提に基づき財務諸表を作成することが適切であるかどうかを評価し、我が国において一般に公正妥当と認められる企業会計の基準に基づいて継続企業に関する事項を開示する必要がある場合には当該事項を開示する責任がある。

監査役及び監査役会の責任は、財務報告プロセスの整備及び運用における取締役の職務の執行を監視することにある。

財務諸表監査における監査人の責任

監査人の責任は、監査人が実施した監査に基づいて、全体としての財務諸表に不正又は誤謬による重要な虚偽表示がないかどうかについて合理的な保証を得て、監査報告書において独立の立場から財務諸表に対する意見を表明することにある。虚偽表示は、不正又は誤謬により発生する可能性があり、個別に又は集計すると、財務諸表の利用者の意思決定に影響を与えると合理的に見込まれる場合に、重要性があると判断される。

監査人は、我が国において一般に公正妥当と認められる監査の基準に従って、監査の過程を通じて、職業的専門家としての判断を行い、職業的懐疑心を保持して以下を実施する。

- ・ 不正又は誤謬による重要な虚偽表示リスクを識別し、評価する。また、重要な虚偽表示リスクに対応した監査手続を立案し、実施する。監査手続の選択及び適用は監査人の判断による。さらに、意見表明の基礎となる十分かつ適切な監査証拠を入手する。
- ・ 財務諸表監査の目的は、内部統制の有効性について意見表明するためのものではないが、監査人は、リスク評価の実施に際して、状況に応じた適切な監査手続を立案するために、監査に関連する内部統制を検討する。
- ・ 経営者が採用した会計方針及びその適用方法の適切性、並びに経営者によって行われた会計上の見積りの合理性及び関連する注記事項の妥当性を評価する。
- ・ 経営者が継続企業を前提として財務諸表を作成することが適切であるかどうか、また、入手した監査証拠に基づき、継続企業の前提に重要な疑義を生じさせるような事象又は状況に関して重要な不確実性が認められるかどうか結論付ける。継続企業の前提に関する重要な不確実性が認められる場合は、監査報告書において財務諸表の注記事項に注意を喚起すること、又は重要な不確実性に関する財務諸表の注記事項が適切でない場合は、財務諸表に対して除外事項付意見を表明することが求められている。監査人の結論は、監査報告書日までに入手した監査証拠に基づいているが、将来の事象や状況により、企業は継続企業として存続できなくなる可能性がある。
- ・ 財務諸表の表示及び注記事項が、我が国において一般に公正妥当と認められる企業会計の基準に準拠しているかどうかとともに、関連する注記事項を含めた財務諸表の表示、構成及び内容、並びに財務諸表が基礎となる取引や会計事象を適正に表示しているかどうかを評価する。

監査人は、監査役及び監査役会に対して、計画した監査の範囲とその実施時期、監査の実施過程で識別した内部統制の重要な不備を含む監査上の重要な発見事項、及び監査の基準で求められているその他の事項について報告を行う。

監査人は、監査役及び監査役会に対して、独立性についての我が国における職業倫理に関する規定を遵守したこと、並びに監査人の独立性に影響を与えると合理的に考えられる事項、及び阻害要因を除去するための対応策を講じている場合又は阻害要因を許容可能な水準にまで軽減するためのセーフガードを適用している場合はその内容について報告を行う。

監査人は、監査役及び監査役会と協議した事項のうち、当事業年度の財務諸表の監査で特に重要であると判断した事項を監査上の主要な検討事項と決定し、監査報告書において記載する。ただし、法令等により当該事項の公表が禁止されている場合や、極めて限定的ではあるが、監査報告書において報告することにより生じる不利益が公共の利益を上回ると合理的に見込まれるため、監査人が報告すべきでないと判断した場合は、当該事項を記載しない。

< 報酬関連情報 >

報酬関連情報は、連結財務諸表の監査報告書に記載されている。

利害関係

会社と当監査法人又は業務執行社員との間には、公認会計士法の規定により記載すべき利害関係はない。

以 上

(注) 1 上記の監査報告書の原本は当社（有価証券報告書提出会社）が別途保管しております。

2 XBRLデータは監査の対象には含まれていません。